

Hazet

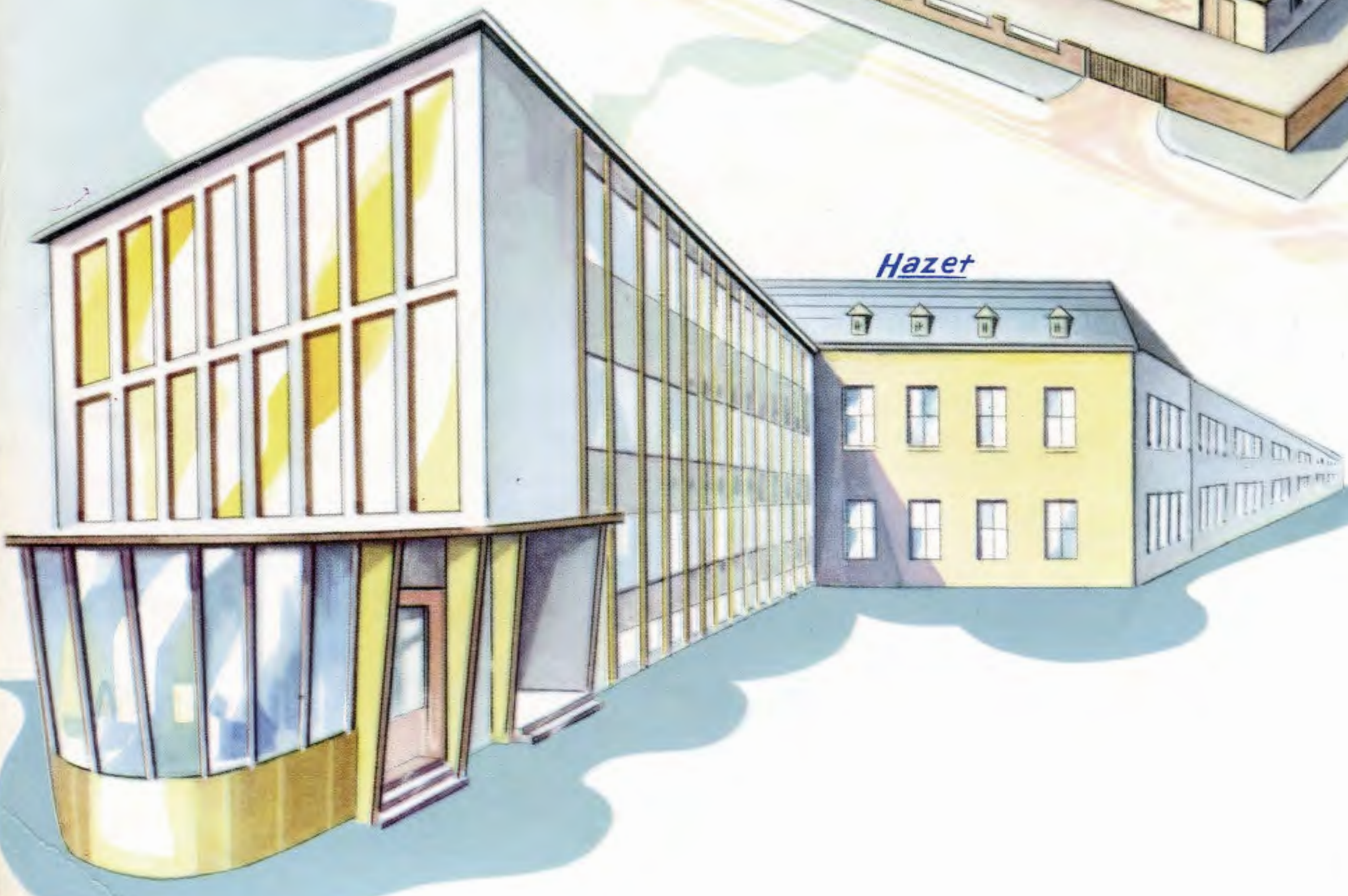

CHROM-VANADIUM

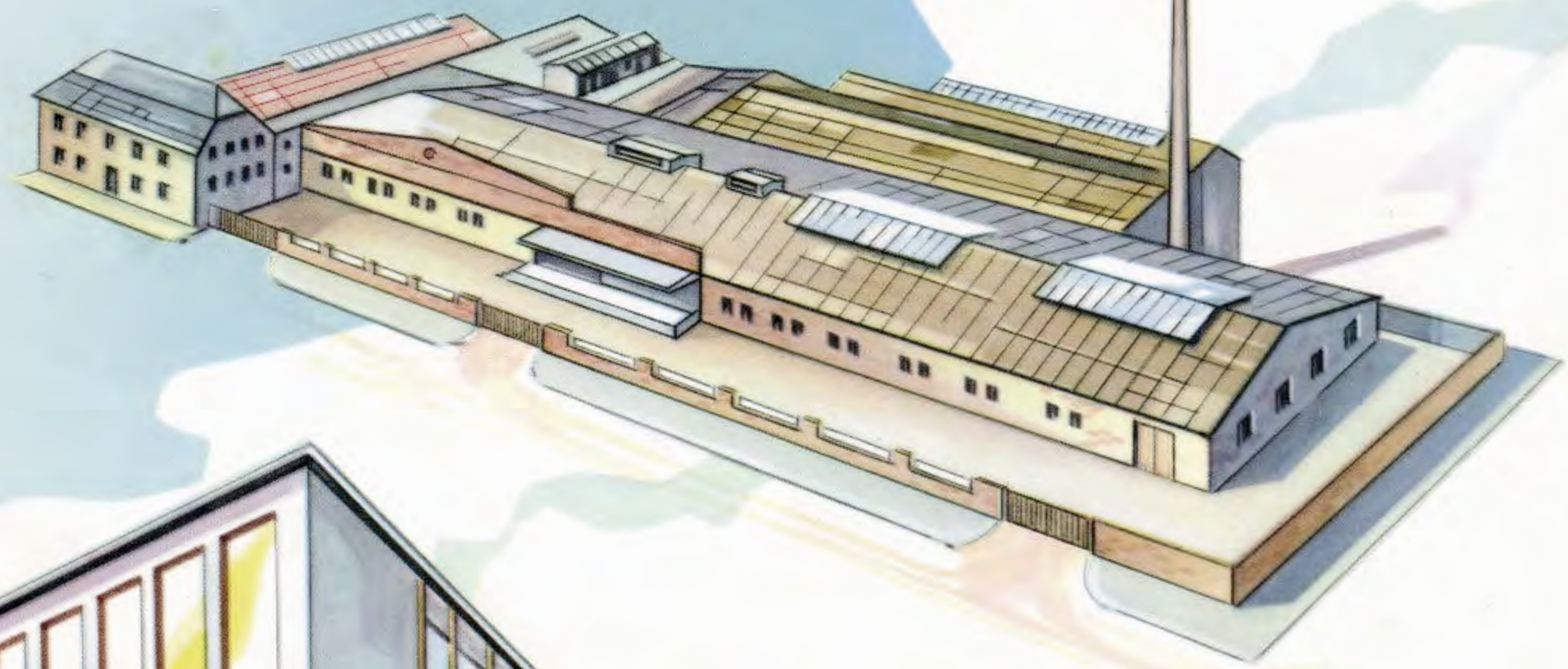



CHROM-VANADIUM

KATALOG NR. 1958 P

Nr.	Seite	Nr.	Seite	Nr.	Seite	Nr.	Seite
100 — 110	4 — 12	430	38 — 39	759	70	805 — 810	84 — 85
		450	40 — 45	760	71		
		600	46 — 47	761 — 767	72	811 — 819	86
130	14 — 16	605	48 — 49	768 — 769	73	820 — 824	87
		610	50 — 51		73	830 — 838	87 — 88
		615	52	772	73	840	88
150	18 — 21	617	52	781 — 789	74 — 75	845	88
		618	52				
		625	54 — 56	790	77		
161 — 162	22 — 29	630	57 — 59	791 — 792	77	850 — 870	90 — 91
		635	60	793	77		
179 — 180	30	640	61 — 62				
300	31 — 32	645	63 — 64	794	78		
320	33 — 34	650 652	65 65	795 796	78 79		
325	35	653	65	797	79		
326	35	705 — 720	66 — 67	798	79	880 — 8830	92 — 95
327	35	730 — 751	68 — 69	802	80		
328	35						
330	36 — 37	756 — 758	70	804	81 — 82		

Nr.	Seite	Nr.	Seite	Nr.	Seite	Nr.	Seite
900 — 945	96	1100 — 1	108 — 109	1900 — 1910	120	2500 K T MT W	132
900Z — 950Z	101	1102 — 1103	110	1911 — 1948	121 — 122		
911 — 980	102	1120	111	1950	123	2501 — 2590	133 — 136
985	102	1130 — 1140	112 — 113	1965	123		
1000 — 1011	104	1150	113	1976 — 1981	124		
1000 Z — 1012 Z	106	1801 — 1807	114	2000	125 — 126	2715 — 2755	138 — 140
1014 — 1058	107	1811 — 1825	115	2100 — 2110	128		
1100	108	1841 — 1842	116	2120 — 2161	129	2800 — 2807	141
		1846 — 1848	117	2180 — 2190	129	2900	142
		1850 — 1852	118	2500 A	130	2902 — 2932	142 — 143
		1855	119	2500 E	131	DIN 895	144



100

Großer Werkzeugschrank

Zweitürig – elegante, solide Ausführung

Aus starkem Stahlblech, mit verchromter Zierleiste, blau-gelbe Kunstharzlackierung, 2 Schubfächer auf Teleskopschienen laufend, abgeschrägtes Dach, Zentralverschluss.

Bestell-Nr.	Sortimente	Gewicht kg	Verchromt
100	Metrische Maße, 140teilig, kompl. mit Werkzeugschrank . . .	78	1142,-
100 A	Amerikanische Maße, 135teilig, kompl. mit Werkzeugschrank . . .	76	1099,-
100 W	Englische Maße, 122teilig, kompl. mit Werkzeugschrank . . .	74	1116,-
101	Metrische Maße, 143teilig, kompl. mit Werkzeugschrank . . .	87	1278,-
101 A	Amerikanische Maße, 138teilig, kompl. mit Werkzeugschrank . . .	85	1235,-
101 W	Englische Maße, 125teilig, kompl. mit Werkzeugschrank . . .	83	1252,-
100 L	Schrank, leer	38	330,-

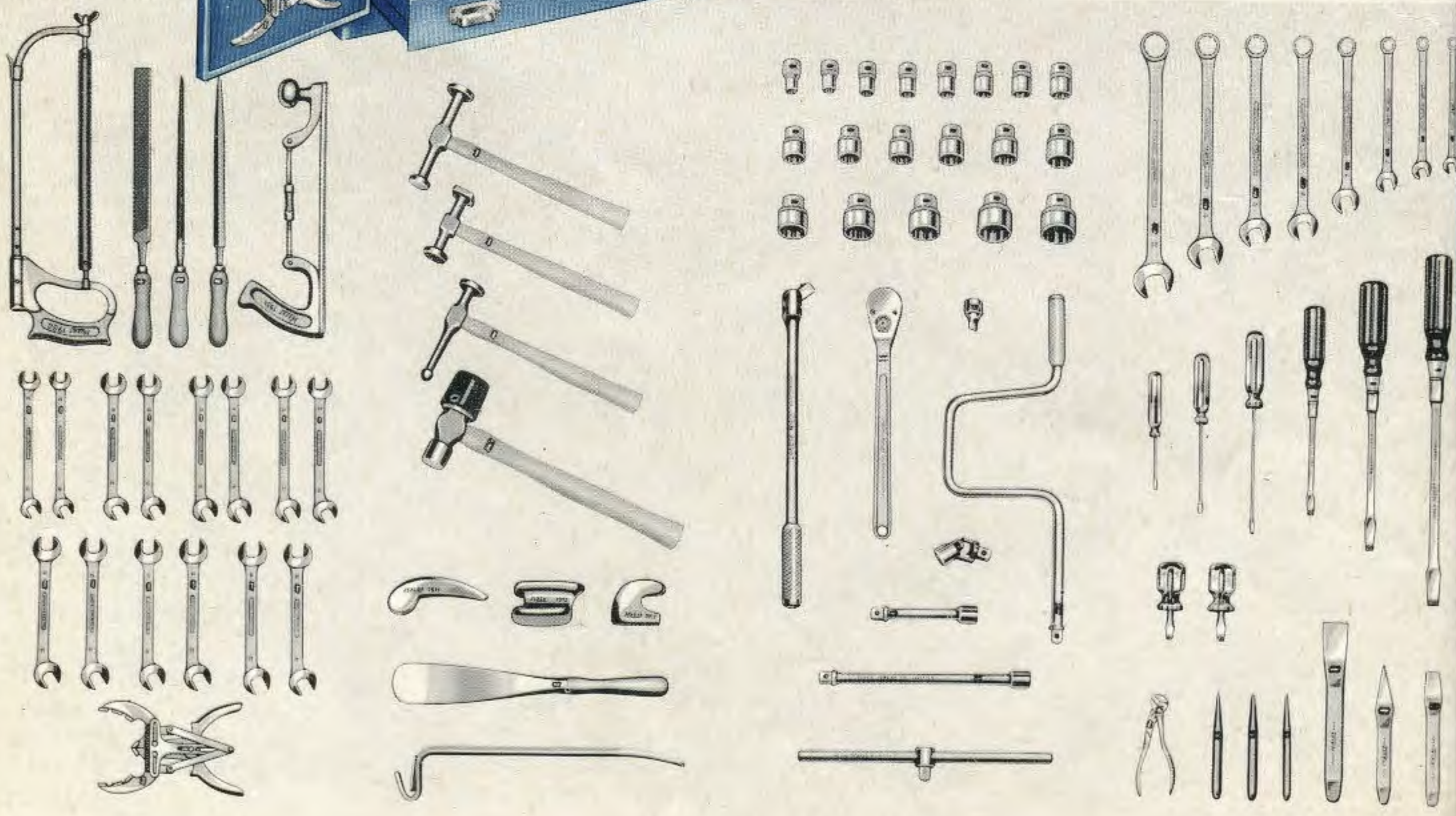
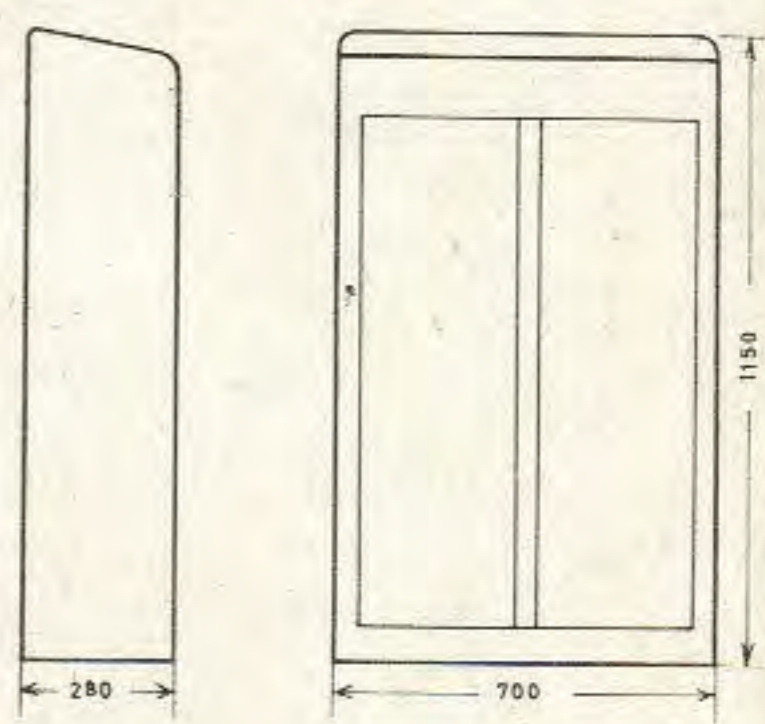
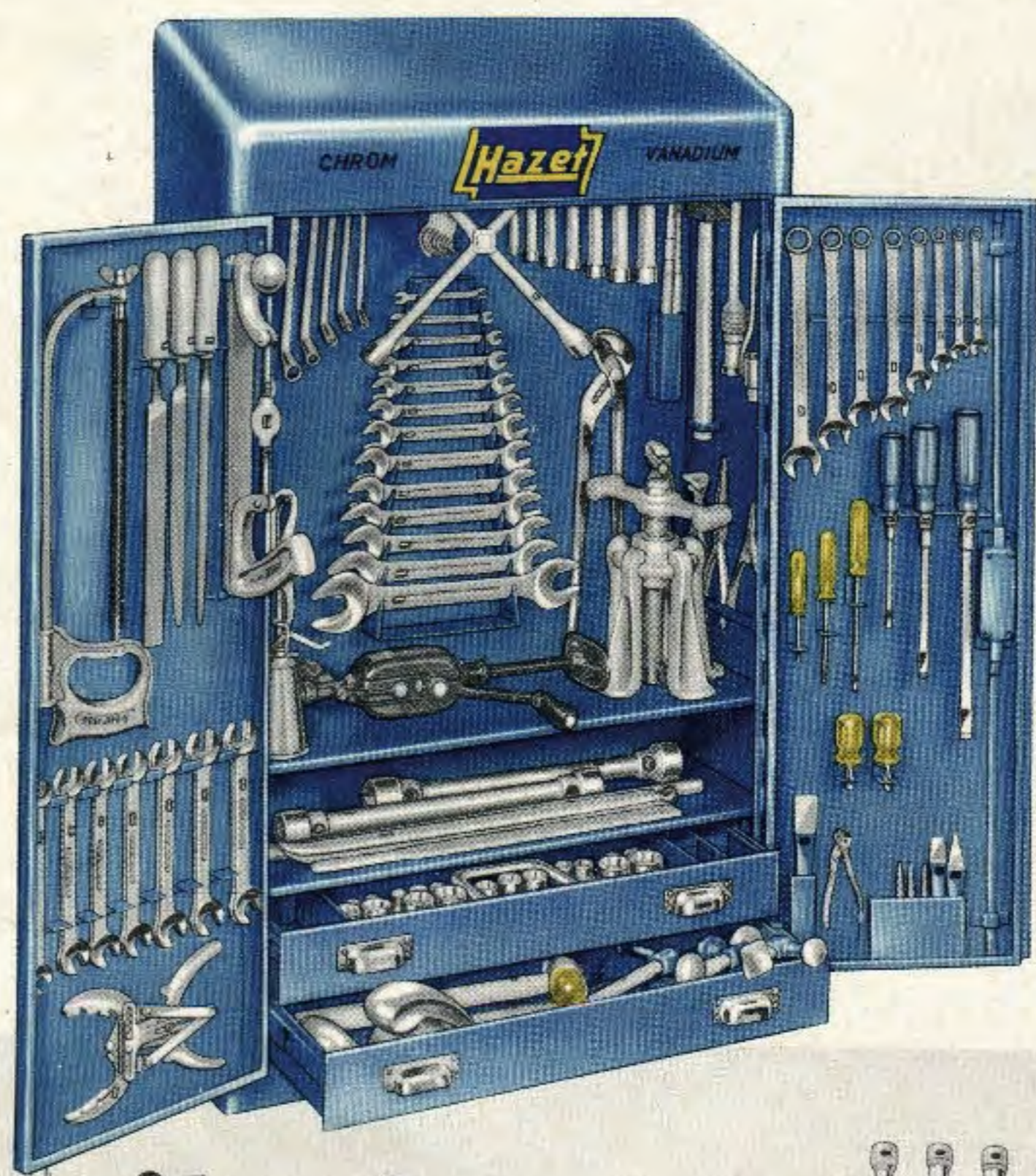

Großer Werkzeugschrank

CHROM-VANADIUM

100

Inhaltsübersicht: Metrisches Sortiment

Teile	Bezeichnung	Nr.	Teile	Bezeichnung	Nr.	Teile	Bezeichnung	Nr.	
14	Ventilschlüssel, je 2 Stück 12×12 16×16 13×13 17×17 14×14 18×18 15×15	320	3	Universalzangen 4 1/2" 9 1/2" 15"	760	1	Seitenschneider 7"	1802	
7	Steckschlüssel, massiv 8×9 16×17 10×11 18×19 12×13 20×22 14×15	430	1	Zündkerzenschlüssel 21×26 mm	761	1	Kraftvorschneider 6 1/2"	1807	
1	Drehstift, klein	433	1	Zündkerzenschlüssel 21 mm	762	1	Long-Grip-Zange 8"	1841 a	
1	Drehstift, groß	433	2	Radmutternschlüssel 24×27 mm 32×38 mm	769	2	Spezialzangen für Seeger- sicherungen innen gerade 170 mm außen gerade 170 mm	1846 a 1846 c	
13	Gabelschlüssel 6×7 20×22 8×9 21×23 10×11 24×26 12×13 25×28 14×15 27×32 16×17 36×41 18×19	450	1	Drehstange	769	10	Ausbeulwerkzeuge Handfaust, Kommaform	1911	
8	Gabelschlüssel (8teiliger Satz) 6–22 mm	450 8 Rd	1	Kolbenringzange 50–100 mm	790		Handfaust, 80×70 und 100×45 mm	1912	
8	Gabel-Ringschlüssel 8×8 16×16 9×9 17×17 11×11 19×19 14×14 22×22	600	1	Bremsfederzange	796		Handfaust, Spezialform	1913	
12	Ringschlüssel, doppelseitig gekröpft 6×7 18×19 8×9 20×22 10×11 21×23 12×13 24×26 14×15 25×28 16×17 27×32	630	3	Schraubenzieher 125×7 mm 175×10 mm 250×13 mm	815		Löffeleisen	1928	
2	Reifenheber 20"	650	3	Elektrikerschraubenzieher 60×2,5 mm 100×4 mm 140×5 mm	832		Biegeeisen	1931	
1	Kreuzschlüssel für Pkw	715	2	Schraubenzieher für Ver- gaser 25×8 mm 25×10 mm	834		Karosseriefeile	1934	
2	Flachmeißel 150×18 mm 200×26 mm	730	19	Zwölfkant-Einsätze, 1/2" □ Antrieb 10 12 13 14 15 16 17 18 19 20 21 22 23 24 26 27 28 30 32	900 Z		Ausbeul- und Schlicht- hammer	1935	
1	Kreuzmeißel 150×8 mm	740	8	Betätigungswerkzeuge Schwunggriff 16 1/2" Winkelgriff 15" T-Griff mit Gleitstück 12" Umschaltknarre 12" Verlängerung 5" Verlängerung 10" Universalgelenk Schraubenziehereinsatz 13×2 mm	911 914 915 916 917 918 920 980		Spann- und Schlicht- hammer	1938 K	
2	Durchschläger 120×2 mm 120×4 mm	745					Schlicht- und Treibhammer	1940	
1	Körner 120×12 mm	746					Gummi- und Handhammer	1948	
							1	Metallsäge	1980
							1	Rundfeile 10"	2120
							1	Flachfeile 10"	2122
							1	Dreikantfeile 10"	2123
							1	Hammer 300 g	2140
								140 teilig	100
							1	Radabzieher, 5 teilig	781
							1	Handbohrmaschine	2135
							1	Ölspritzkännchen	2160
								143 teilig	101





Großer Werkzeugschrank

100

CHROM-VANADIUM

Inhaltsübersicht: Amerikanisches Sortiment

Teile	Bezeichnung	Nr.	Teile	Bezeichnung	Nr.	Teile	Bezeichnung	Nr.
14	Ventilschlüssel, je 2 Stück 9/16 × 9/16 19/32 × 19/32 5/8 × 5/8 11/16 × 11/16 3/4 × 3/4 25/32 × 25/32 7/8 × 7/8	320 A	2	Reifenheber 20"	650	8	Betätigungswerkzeuge	
			1	Kreuzschlüssel für Pkw	715 A		Schwunggriff 16 1/2"	911
							Winkelgriff 15"	914
			2	Flachmeißel 150 × 18 mm 200 × 26 mm	730		T-Griff mit Gleitstück 12"	915
			1	Kreuzmeißel 150 × 8 mm	740		Umschaltknarre 12"	916
			2	Durchschläger 120 × 2 mm 120 × 4 mm	745		Verlängerung 5"	917
13	Gabelschlüssel 1/4 × 5/16 5/16 × 3/8 5/16 × 13/32 3/8 × 7/16 1/2 × 9/16 9/16 × 5/8 19/32 × 11/16 5/8 × 3/4 25/32 × 13/16 7/8 × 15/16 15/16 × 1 1 × 1 1/8 1 1/16 × 1 1/4	450 A	1	Körner 120 × 12 mm	746		Verlängerung 10"	918
			3	Universalzangen 4 1/2" 9 1/2" 15"	760		Universalgelenk	920
			1	Zündkerzenschlüssel 13/16 × 1"	761 A	1	Schraubenziehereinsatz 13 × 2 mm	980
			1	Zündkerzenschlüssel 21 mm	762	1	Seitenschneider 7"	1802
8	Gabelschlüssel (8teiliger Satz) 1/4-1"	450/8 A Rd	2	Radmutternschlüssel 15/16 × 1 1/16" 1 1/4 × 1 1/2"	769 A	1	Kraftvorschneider 6 1/2"	1807
			1	Drehstange	769	1	Long-Grip-Zange 8"	1841
8	Gabel-Ringschlüssel 5/16 × 5/16 3/8 × 3/8 7/16 × 7/16 1/2 × 1/2 9/16 × 9/16 5/8 × 5/8 3/4 × 3/4 7/8 × 7/8	600 A	1	Kolbenringzange 50-100 mm	790	2	Spezialzangen für Seeger- sicherungen innen gerade 170 mm außen gerade 170 mm	1846 1846
			1	Bremsfederzange	796	1	Figureschere	1852
			3	Schraubenzieher 125 × 7 mm 175 × 10 mm 250 × 13 mm	815	1	Kombizange 7"	1855
7	Ringschlüssel, gerade 1/4 × 5/16 3/8 × 7/16 1/2 × 9/16 19/32 × 11/16 5/8 × 11/16 3/4 × 25/32 13/16 × 7/8	610 A	3	Elektrikerschraubenzieher 60 × 2,5 mm 100 × 4 mm 140 × 5 mm	832	10	Ausbeulwerkzeuge	
			2	Schraubenzieher für Ver- gaser 25 × 8 mm 25 × 10 mm	834		Handfaust, Kommaform	1911
10	Ringschlüssel, doppelseitig gekröpft 1/4 × 5/16 3/8 × 7/16 1/2 × 9/16 19/32 × 11/16 5/8 × 11/16 3/4 × 25/32 13/16 × 7/8 15/16 × 1 1 × 1 1/8 1 1/16 × 1 1/4	630 A	18	Zwölfkant-Einsätze, 1/2" □ Antrieb 3/8 7/16 1/2 9/16 19/32 5/8 11/16 3/4 25/32 13/16 7/8 15/16 31/32 1 1 1/16 1 1/8 1 3/16 1 1/4	900 AZ		Handfaust, 80 × 70 und 100 × 45 mm	1912
							Handfaust, Spezialform	1913
							Löffeleisen	1928
							Biegeeisen	1931
							Karosseriefeile	1934
							Ausbeul- und Schlicht- hammer	1935
							Spann- und Schlicht- hammer	1938
							Schlicht- und Treib- hammer	1940
							Gummi- und Handhammer	1948
						1	Metallsäge	1980
						1	Rundfeile 10"	2120
						1	Flachfeile 10"	2122
						1	Dreikantfeile 10"	2123
						1	Englischer Hammer 3/4 lbs.	2141
							135 teilig	100
						1	Radabzieher, 5 teilig	781
						1	Handbohrmaschine	2135
						1	Ölspritzkännchen	2160
							138 teilig	101

CHROM-VANADIUM

Inhaltsübersicht: Englisch sortiment

Teile	Bezeichnung	Nr.	Teile	Bezeichnung	Nr.	Teile	Bezeichnung	Nr.
8	Ventilschlüssel, je 2 Stück 3/16 x 1/4 1/4 x 5/16 5/16 x 3/8 3/8 x 7/16	320W	2	Reifenheber 20"	650	8	Betätigungswerkzeuge	
			1	Kreuzschlüssel für Pkw	705W		Schwunggriff 16 1/2"	911
							Winkelgriff 15"	914
13	Gabelschlüssel 1/16 x 3/32 3/32 x 1/8 1/8 x 3/16 3/16 x 1/4 1/4 x 5/16 5/16 x 3/8 3/8 x 7/16 7/16 x 1/2 1/2 x 9/16 9/16 x 5/8 5/8 x 3/4 3/4 x 7/8 7/8 x 1	450W	2	Flachmeißel 150 x 18 mm 200 x 26 mm	730		T-Griff mit Gleitstück 12"	915
			1	Kreuzmeißel 150 x 8 mm	740		Umschaltknarre 12"	916
							Verlängerung 5"	917
			2	Durchschläger 120 x 2 mm 120 x 4 mm	745		Verlängerung 10"	918
			1	Körner 120 x 12 mm	746		Universalgelenk	920
							Schraubenziehereinsatz 13 x 2 mm	980
			3	Universalzangen 4 1/2" 9 1/2" 15"	760	1	Seitenschneider 7"	1802
8	Gabelschlüssel (8teiliger Satz) 1/16-1/2"	450/8 W Rd	1	Zündkerzenschlüssel 21 x 26 mm	761	1	Kraftvorschneider 6 1/2"	1807
11	Gabel-Ringschlüssel 1/8 x 1/8 3/16 x 3/16 1/4 x 1/4 5/16 x 5/16 3/8 x 3/8 7/16 x 7/16 1/2 x 1/2 9/16 x 9/16 5/8 x 5/8 11/16 x 11/16 3/4 x 3/4	600W	1	Zündkerzenschlüssel 21 mm	762	1	Long-Grip-Zange 8"	1841a
			2	Radmutternschlüssel 5/8 x 3/4" W 32 x 38 mm	769	2	Spezialzangen für Seeger- sicherungen	
			1	Drehstange	769		innen gerade 170 mm	1846a
							außen gerade 170 mm	1846c
			1	Kolbenringzange 50-100 mm	790	1	Figureschere	1852
			1	Bremsefederzange	796	1	Kombizange 7"	1855
			3	Schraubenzieher 125 x 7 mm 175 x 10 mm 250 x 13 mm	815	10	Ausbeulwerkzeuge	
7	Ringschlüssel, gerade 1/8 x 3/16 3/16 x 1/4 1/4 x 5/16 5/16 x 3/8 3/8 x 7/16 7/16 x 1/2 1/2 x 9/16	610W	3	Elektrikerschraubenzieher 60 x 2,5 mm 100 x 4 mm 140 x 5 mm	832		Handfaust, Kommaform	1911
							Handfaust, 80 x 70 und 100 x 45 mm	1912
			2	Schraubenzieher für Vergaser 25 x 8 mm 25 x 10 mm	834		Handfaust, Spezialform	1913
8	Ringschlüssel, doppelseitig gekröpft 1/8 x 3/16 1/4 x 5/16 5/16 x 3/8 7/16 x 1/2 9/16 x 5/8 5/8 x 3/4 3/4 x 7/8 7/8 x 1	630W	10	Zwölfkant-Einsätze, 1/2" □ Antrieb 3/16 1/4 5/16 3/8 7/16 1/2 9/16 5/8 11/16 3/4	900 WZ		Löffeleisen	1928
							Biegeeisen	1931
							Karosseriefeile	1934
							Ausbeul- und Schlicht- hammer	1935
							Spann- und Schlicht- hammer	1938K
							Schlicht- und Treibhammer	1940
							Gummi- und Handhammer	1948
						1	Metallsäge	1980
						1	Rundfeile 10"	2120
						1	Flachfeile 10"	2122
						1	Dreikantfeile 10"	2123
						1	Englischer Hammer 3/4 lbs.	2141
							122 teilig	100W
						1	Radabzieher, 5 teilig	781
						1	Handbohrmaschine	2135
						1	Ölspritzkännchen	2160
							125 teilig	101W



Großer Werkzeugschrank

100

Zweitürig – elegante, solide Ausführung

Aus starkem Stahlblech, mit verchromter Zierleiste, blau-gelbe Kunstharzlackierung, 2 Schubfächer auf Teleskopschienen laufend, abgeschrägtes Dach, Zentralverschluss.

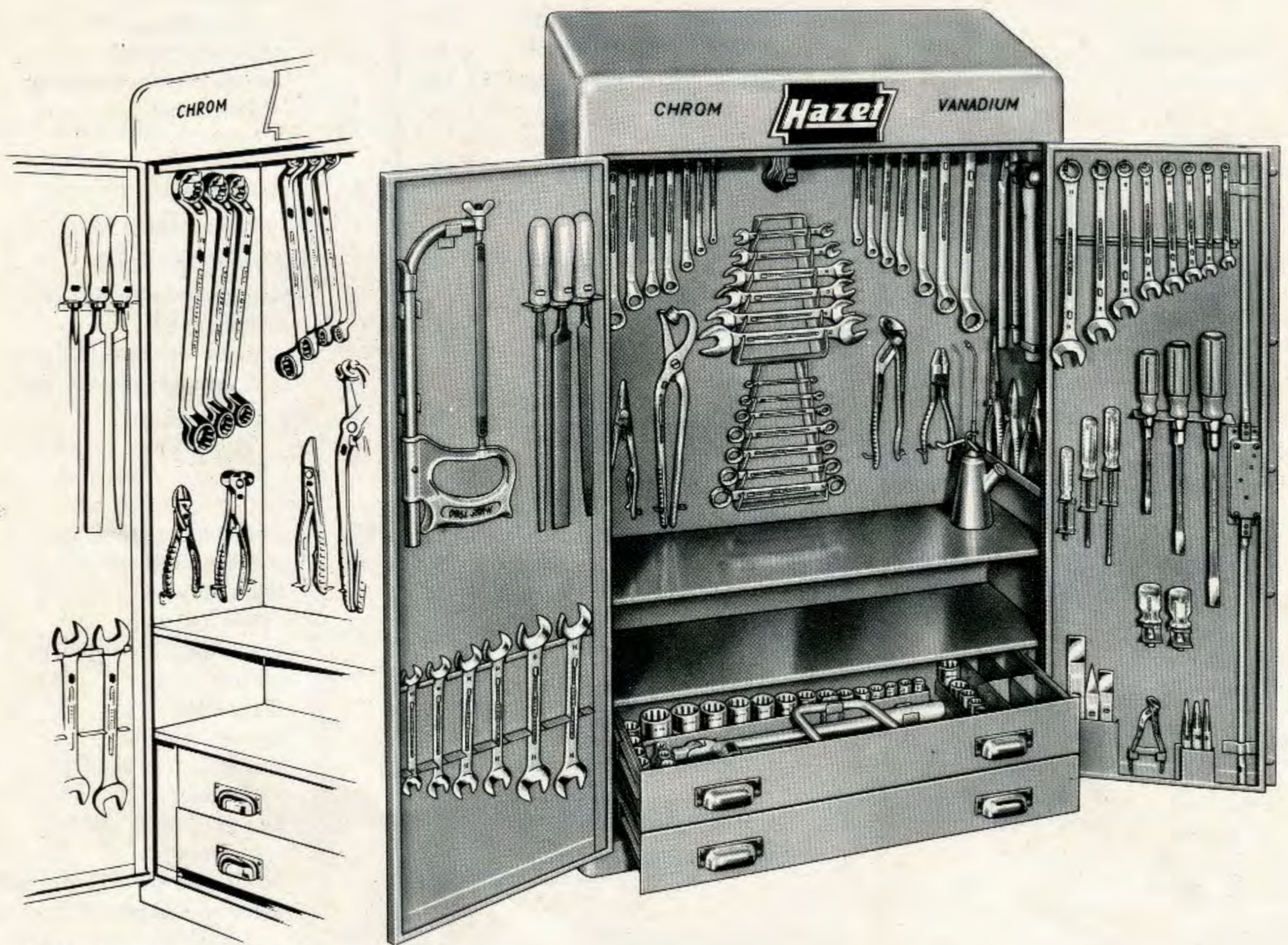

Linke innere Schrankseite

Bestell-Nr.	Sortiment	Gewicht kg	Verchromt
100 AWM	Metrische, amerikanische und englische Maße kombiniert, 123teilig, komplett mit Werkzeugschrank	77	887,50

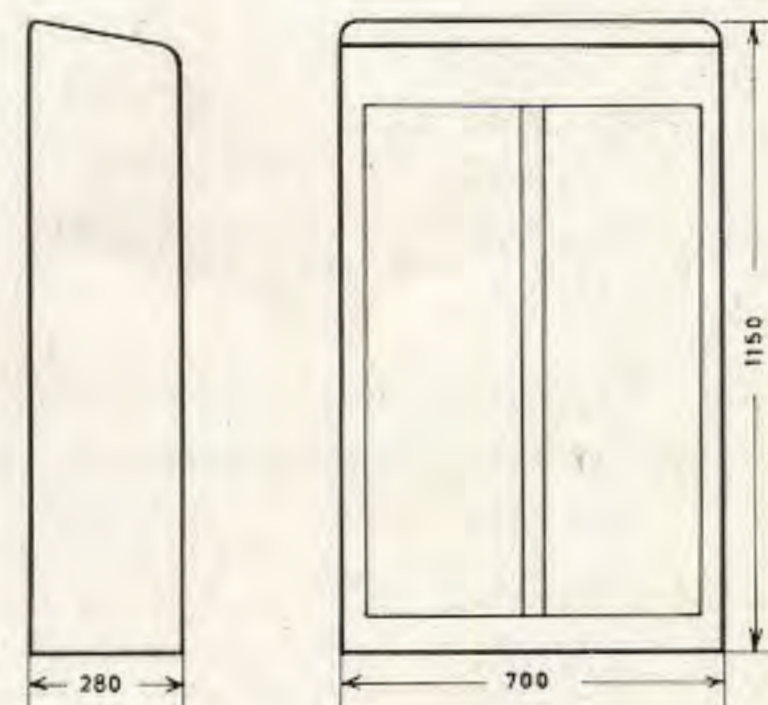

Großer Werkzeugschrank



100

CHROM-VANADIUM

Inhaltsübersicht: Metrisches, amerikanisches und englisches Sortiment, kombiniert

Teile	Bezeichnung	Nr.	Teile	Bezeichnung	Nr.	Teile	Bezeichnung	Nr.
8	Gabelschlüssel (8teiliger Satz) 6-22 mm	450/8 Rd	3	Universalzangen 4 1/2" 9 1/2" 15"	760	1	Metallsäge	1980
6	Gabelschlüssel 3/8 x 7/16 1/2 x 9/16 19/32 x 11/16 5/8 x 3/4 25/32 x 7/8 15/16 x 1"	450 A	1	Bremsfederzange	797	1	Rundfeile 10"	2120
6	Gabelschlüssel 1/8 x 3/16 3/16 x 1/4 1/4 x 5/16 5/16 x 3/8 3/8 x 7/16 7/16 x 1/2"	450 W	3	Schraubenzieher 125 x 7 mm 175 x 10 mm 250 x 13 mm	815	1	Flachfeile 10"	2122
8	Gabel-Ringschlüssel 5/16 x 5/16 3/8 x 3/8 7/16 x 7/16 1/2 x 1/2 9/16 x 9/16 5/8 x 5/8 3/4 x 3/4 7/8 x 7/8"	600 A	3	Elektriker-Schraubenzieher 60 x 2,5 mm 100 x 4 mm 140 x 5 mm	832	1	Dreikantfeile 10"	2123
7	Ringschlüssel, gerade 1/4 x 5/16 3/8 x 7/16 1/2 x 9/16 19/32 x 11/16 5/8 x 11/16 3/4 x 25/32 13/16 x 7/8"	610 A	2	Schraubenzieher für Vergaser 25 x 8 mm 25 x 10 mm	834	1	Englischer Hammer 3/4 lbs.	2141
10	Ringschlüssel, gekröpft 1/4 x 5/16 3/8 x 7/16 1/2 x 9/16 19/32 x 11/16 5/8 x 11/16 3/4 x 25/32 13/16 x 7/8 15/16 x 1 1 x 1 1/8 1 1/16 x 1 1/4"	630 A	13	Zwölfkant-Einsätze 1/2" □ Antrieb 10 17 11 18 12 19 13 20 14 21 15 22 16	900 Z	1	Ölspritzkännchen	2160
7	Ringschlüssel, gekröpft 1/8 x 3/16 3/16 x 1/4 1/4 x 5/16 5/16 x 3/8 3/8 x 7/16 7/16 x 1/2 9/16 x 5/8"	630 W	14	Zwölfkant-Einsätze 1/2" □ Antrieb 7/16 7/8 1/2 15/16 9/16 1 5/8 1 1/16 11/16 1 1/8 3/4 1 3/16 13/16 1 1/4"	900 AZ	6		
2	Flachmeißel 150 x 18 mm 200 x 26 mm	730	6	Zwölfkant-Einsätze 1/2" □ Antrieb 3/16 3/8 1/4 7/16 5/16 1/2"	900 WZ	7	Betätigungswerkzeuge Schwunggriff 16 1/2" Winkelgriff 15" T-Griff mit Gleitstück 12" Umschaltknarre 12" Verlängerung 5" Verlängerung 10" Universalgelenk	911 914 915 916 917 918 920
1	Kreuzmeißel 150 x 8 mm	740	7	Seitenschneider 7"	1802			
2	Durchschläger 120 x 2 mm 120 x 4 mm	745	1	Kraftvorschneider 6 1/2"	1807			
1	Körner 120 x 12 mm	746	1	Long-Grip-Zange 8"	1841 a			
			2	Spezialzangen für Seegersicherungen innen gerade 170 mm außen gerade 170 mm	1846 a 1846 c			
			1	Figureschere	1852			
			1	Kombizange 7"	1855			
							123 teilig	100AWM



Kleiner Werkzeugschrank

110

Zweitürig – elegante, solide Ausführung

Aus starkem Stahlblech, mit verchromter Zierleiste, blau-gelbe Kunstharzlackierung, abgeschrägtes Dach, Zentralverschluss.

Bestell-Nr.	Sortimente	Gewicht kg	Verchromt
110	Metrische Maße, 95teilig, komplett mit Werkzeugschrank	30	540,—
110 A	Amerikanische Maße, 90teilig, komplett mit Werkzeugschrank	28	526,—
110 W	Englische Maße, 78teilig, komplett mit Werkzeugschrank	27	516,—
110 L	Schrank, leer	13	154,—

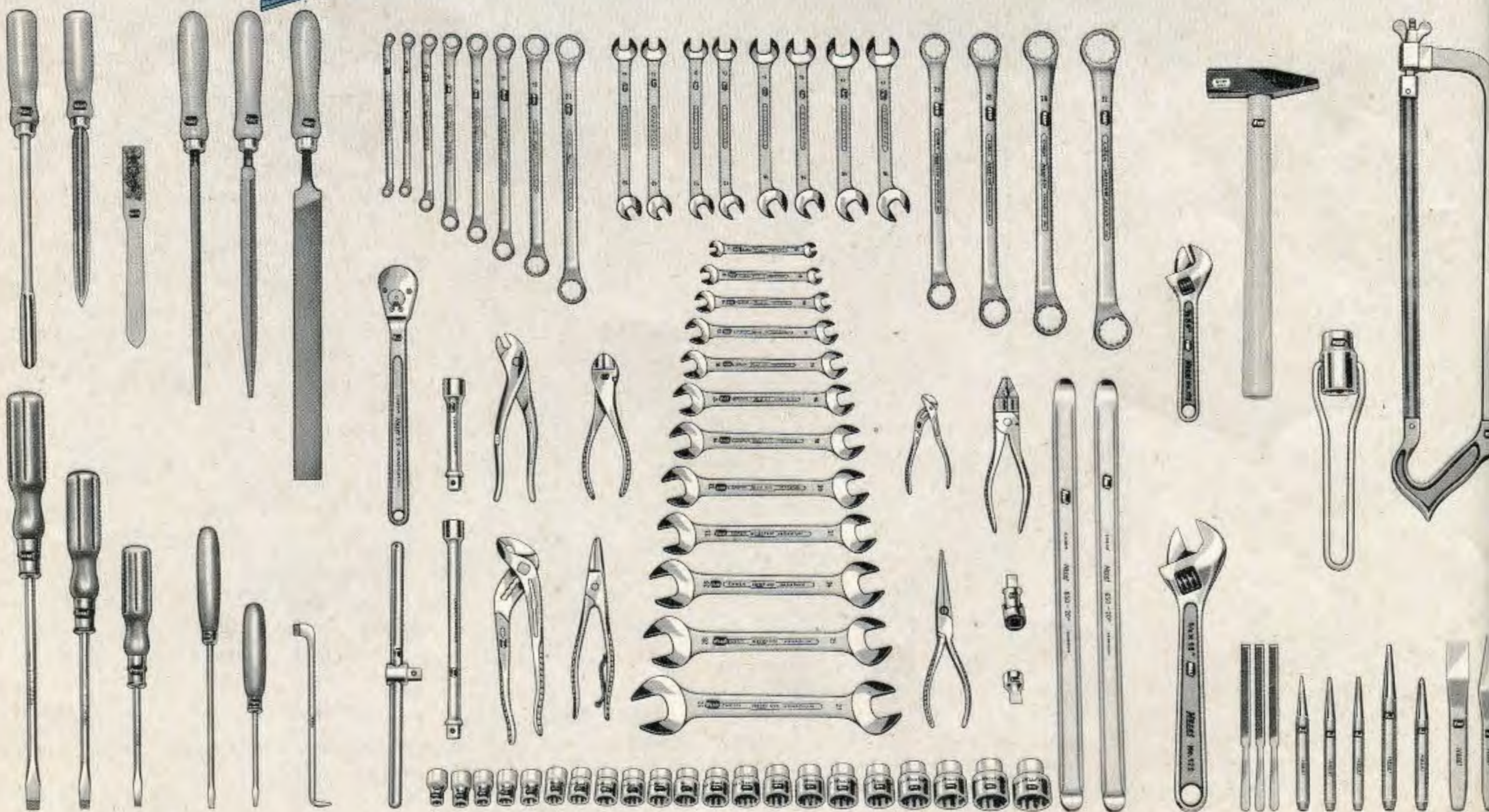
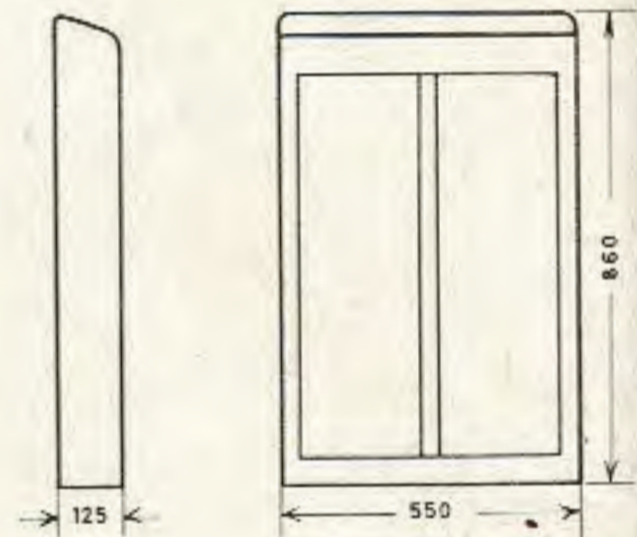



Kleiner Werkzeugschrank

110

CHROM-VANADIUM

Inhaltsübersicht: Metrisches Sortiment

Teile	Bezeichnung	Nr.	Teile	Bezeichnung	Nr.	Teile	Bezeichnung	Nr.
2	Verstellbare Rollgabelschlüssel 6" und 10"	179	2	Reifenheber 20"	650	21	Zwölfkant-Einsätze 1/2" □ Antrieb	900 Z
8	Ventilschlüssel, je 2 Stück 10×11 12×13 14×15 16×17	320	1	Flachmeißel 150×18 mm	730	10	11 12 13 14 15	
			1	Kreuzmeißel 150×8 mm	740	16	17 18 19 20 21	
			4	Durchschläger 120×2 mm 120×3 mm 120×4 mm 150×4 mm	745	22	23 24 25 26 27	
12	Gabelschlüssel 6×7 18×19 8×9 20×22 10×11 21×23 12×13 24×26 14×15 25×28 16×17 27×32	450	1	Körner 120×12 mm	746	28	30 32	
			2	Universalzangen 4 1/2" 9 1/2"	760	6	Betätigungswerkzeuge	
			1	Zündkerzenschlüssel 21×26 mm	761		T-Griff mit Gleitstück 12"	915
12	Ringschlüssel, doppelseitig gekröpft 6×7 8×9 10×11 12×13 14×15 16×17 18×19 20×22 21×23 24×26 25×28 27×32	630	3	Werkstattschraubenzieher 100×6 mm 150×8 mm 200×10 mm	811		Umschaltknarre 12"	916
			2	Elektrikerschraubenzieher 80×3 mm 140×5 mm	813	1	Kurze Verlängerung 5"	917
			1	Winkelschraubenzieher 150×8 mm	818	1	Lange Verlängerung 10"	918
			1	Dreikantschaber 150 mm	821	1	Universalgelenk	920
			1	Löffelschaber 200 mm	824	1	Schraubenziehereinsatz 13×2 mm	980
						1	Kraftseitenschneider 6 1/2"	1801
						1	Long-Grip-Zange 8"	1841a
						1	Batterie- und Mutternzange	1848
						1	Kombizange 7"	1850
						1	Figureschere	1852
						1	Metallsäge	1981
						1	Rundfeile 8"	2120
						1	Flachfeile 10"	2122
						1	Dreikantfeile 8"	2123
						3	Kontaktfeilen	2125
						1	Zündkerzenbürste	2131
						1	Hammer 300 g	2140
							95 teilig	110

Amerikanisches Sortiment

2	Verstellbare Rollgabelschlüssel 6" und 10"	179	1	Körner 120×12 mm	746	6	Betätigungswerkzeuge	
8	Ventilschlüssel, je 2 Stück 3/8×7/16 1/2×9/16 5/8×11/16 3/4×7/8	320 A	2	Universalzangen 4 1/2" 9 1/2"	760		T-Griff mit Gleitstück 12"	915
12	Gabelschlüssel 1/4×5/16 5/16×13/32 3/8×7/16 1/2×9/16 9/16×5/8 19/32×11/16 5/8×3/4 25/32×13/16 7/8×15/16 15/16×1 1×1 1/8 1 1/16×1 1/4	450 A	1	Zündkerzenschlüssel 13/16×1"	761 A		Umschaltknarre 12"	916
			3	Werkstattschraubenzieher 100×6 mm 150×8 mm 200×10 mm	811	1	Kurze Verlängerung 5"	917
			2	Elektrikerschraubenzieher 80×3 mm 140×5 mm	813	1	Lange Verlängerung 10"	918
10	Ringschlüssel, doppelseitig gekröpft 1/4×5/16 3/8×7/16 1/2×9/16 19/32×11/16 5/8×11/16 3/4×25/32 13/16×7/8 15/16×1 1×1 1/8 1 1/16×1 1/4	630 A	1	Winkelschraubenzieher 150×8 mm	818	1	Universalgelenk	920
			1	Dreikantschaber 150 mm	821	1	Schraubenziehereinsatz 13×2 mm	980
			1	Löffelschaber 200 mm	824	1	Kraftseitenschneider 6 1/2"	1801
2	Reifenheber 20"	650	18	Zwölfkant-Einsätze, 1/2" □ Antrieb	900 AZ	1	Long-Grip-Zange 8"	1841a
1	Flachmeißel 150×18 mm	730		3/8 7/16 1/2		1	Batterie- und Mutternzange	1848
1	Kreuzmeißel 150×8 mm	740		9/16 19/32 5/8		1	Kombizange 7"	1850
4	Durchschläger 120×2 mm 120×3 mm 120×4 mm 150×4 mm	745		11/16 3/4 25/32		1	Figureschere	1852
				13/16 7/8 15/16		1	Metallsäge	1981
				31/32 1 1 1/16		1	Rundfeile 8"	2120
				1 1/8 1 3/16 1 1/4		1	Flachfeile 10"	2122
						1	Dreikantfeile 8"	2123
						3	Kontaktfeilen	2125
						1	Zündkerzenbürste	2131
						1	Englischer Hammer 3/4 lbs.	2141
							90 teilig	110A



Kleiner Werkzeugschrank

110

CHROM-VANADIUM

Inhaltsübersicht: **Englisches Sortiment**

Teile	Bezeichnung	Nr.	Teile	Bezeichnung	Nr.	Teile	Bezeichnung	Nr.
2	Verstellbare Rollgabelschlüssel 6" und 10"	179	2	Reifenheber 20"	650	10	Zwölfkant-Einsätze, 1/2" □ Antrieb	900
8	Ventilschlüssel, je 2 Stück 3/16 × 1/4 1/4 × 5/16 5/16 × 3/8 3/8 × 7/16	320W	1	Flachmeißel 150 × 18 mm	730	3/16 1/4		901
			1	Kreuzmeißel 150 × 8 mm	740	5/16 3/8		902
			4	Durchschläger 120 × 2 mm 120 × 3 mm 120 × 4 mm 150 × 4 mm	745	7/16 1/2		903
						9/16 5/8		904
						11/16 3/4		905
9	Gabelschlüssel 1/8 × 3/16 3/16 × 1/4 1/4 × 5/16 5/16 × 3/8 3/8 × 7/16 7/16 × 1/2 1/2 × 9/16 9/16 × 5/8 11/16 × 3/4	450W	1	Körner 120 × 12 mm	746	6	Betätigungswerkzeuge T-Griff mit Gleitstück 12" Umschaltknarre 12" Kurze Verlängerung 5" Lange Verlängerung 10" Universalgelenk Schraubenziehereinsatz 13 × 2 mm	915
			2	Universalzangen 4 1/2" 9 1/2"	760			916
			1	Zündkerzenschlüssel 21 × 26 mm	761	1	Kraftseitenschneider 6 1/2"	1801
			3	Werkstattschraubenzieher 100 × 6 mm 150 × 8 mm 200 × 10 mm	811	1	Long-Grip-Zange 8"	1841
			2	Elektrikerschraubenzieher 80 × 3 mm 140 × 5 mm	813	1	Batterie- und Mutterzange	1848
			1	Winkelschraubenzieher 150 × 8 mm	818	1	Kombizange 7"	1850
9	Ringschlüssel, doppelseitig gekröpft 1/8 × 3/16 3/16 × 1/4 1/4 × 5/16 5/16 × 3/8 3/8 × 7/16 7/16 × 1/2 1/2 × 9/16 9/16 × 5/8 3/4 × 7/8	630W	1	Dreikantschaber 150 mm	821	1	Figureschere	1852
			1	Löffelschaber 200 mm	824	1	Metallsäge	1981
						1	Rundfeile 8"	2120
						1	Flachfeile 10"	2122
						1	Dreikantfeile 8"	2123
						3	Kontaktfeilen	2125
						1	Zündkerzenbürste	2131
						1	Englischer Hammer 3/4 lbs.	2141
							78teilig	110

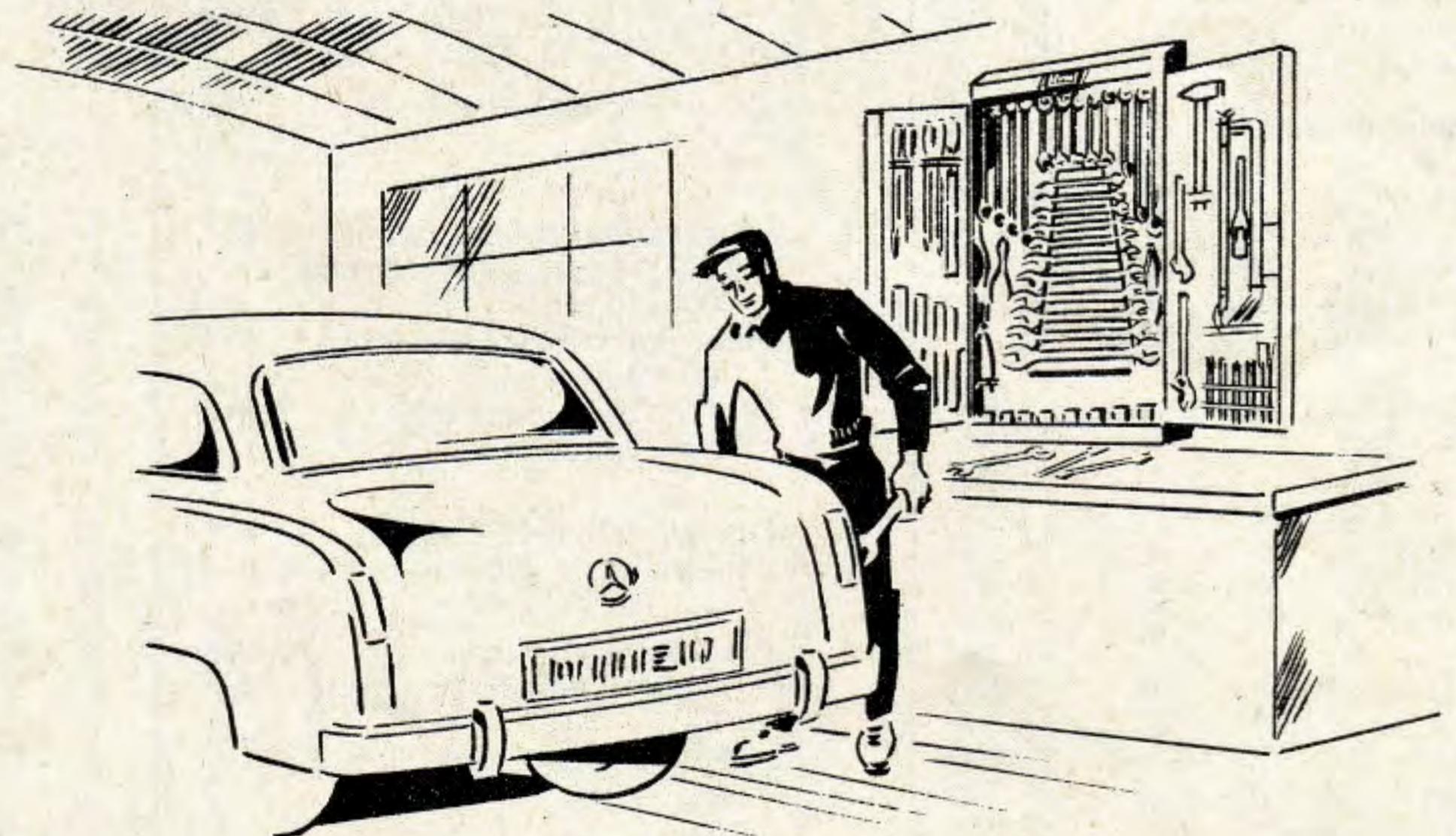

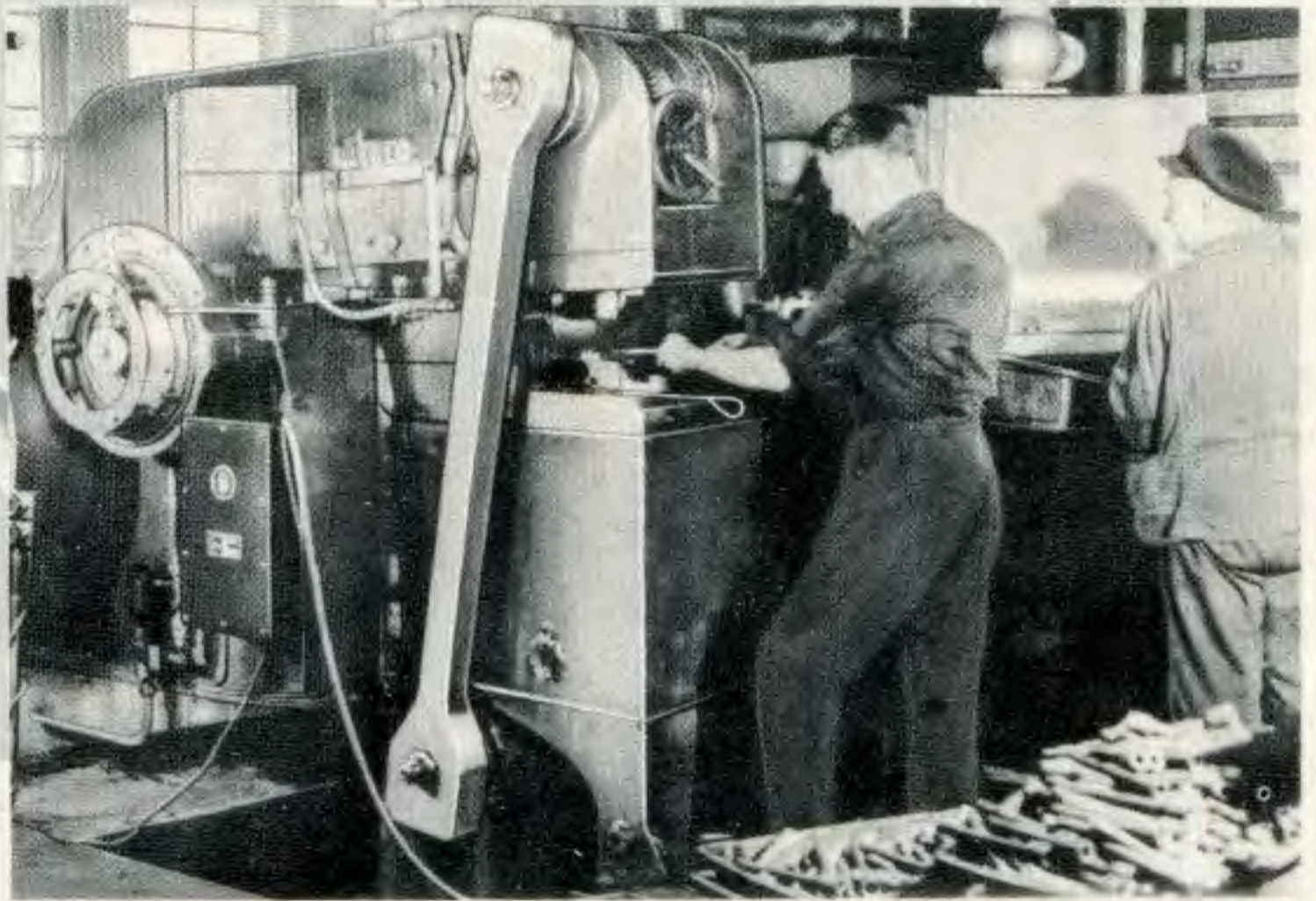
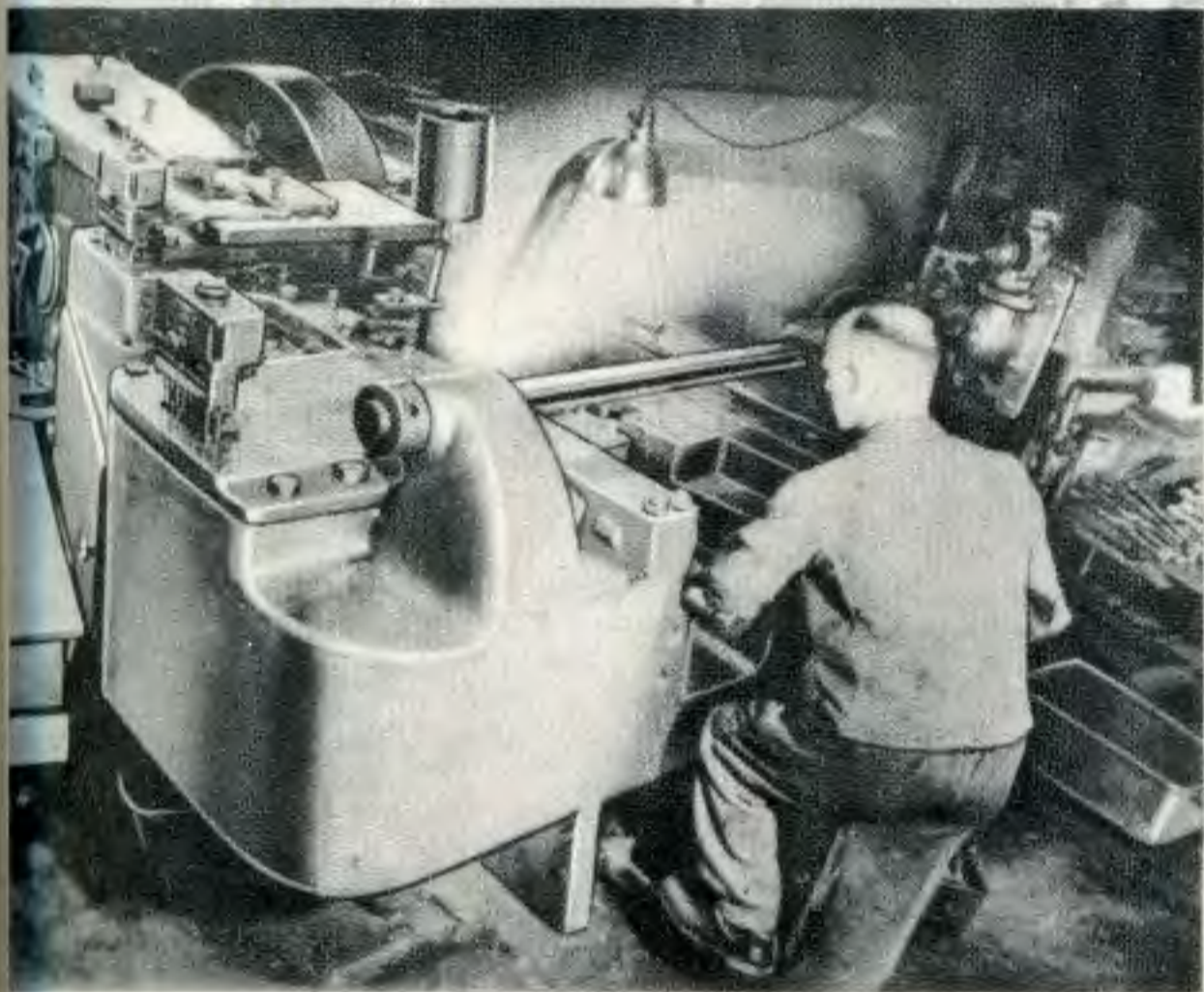
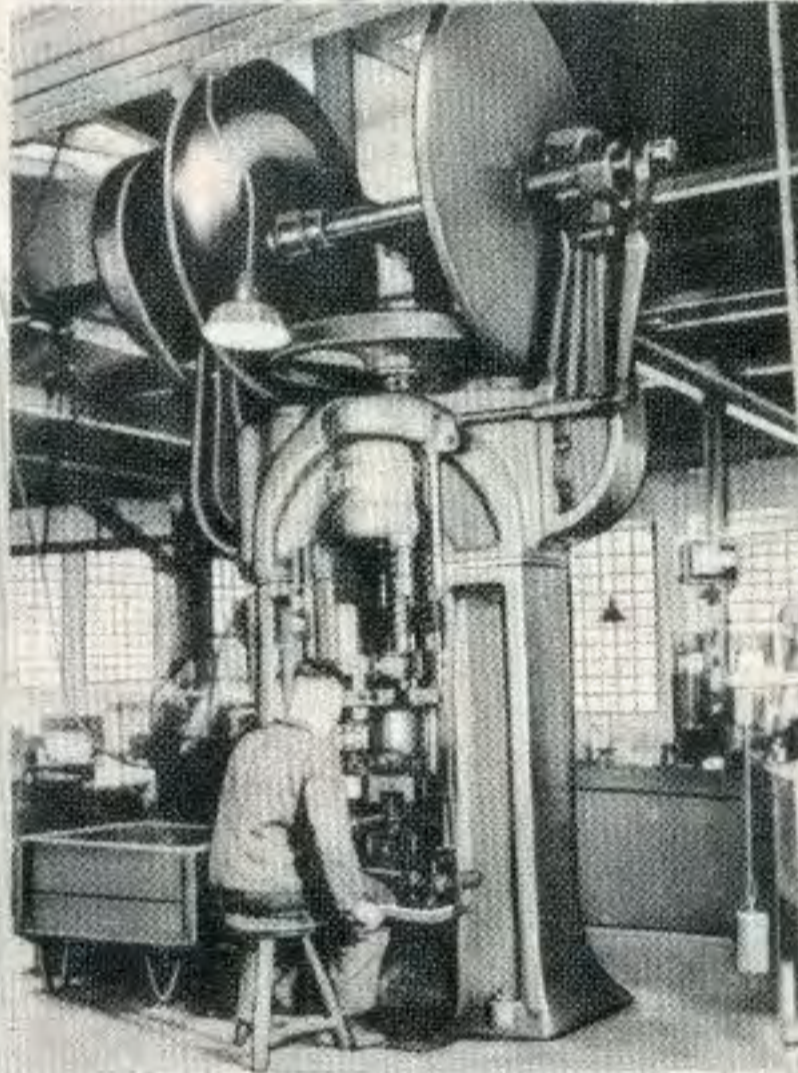
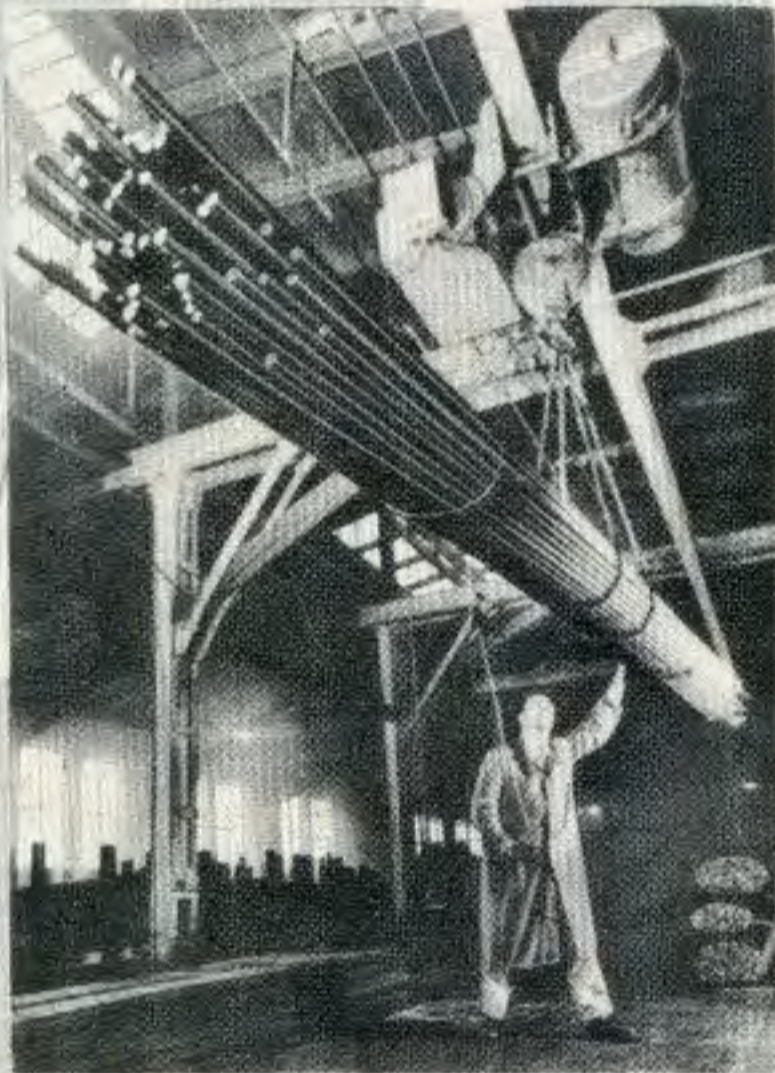
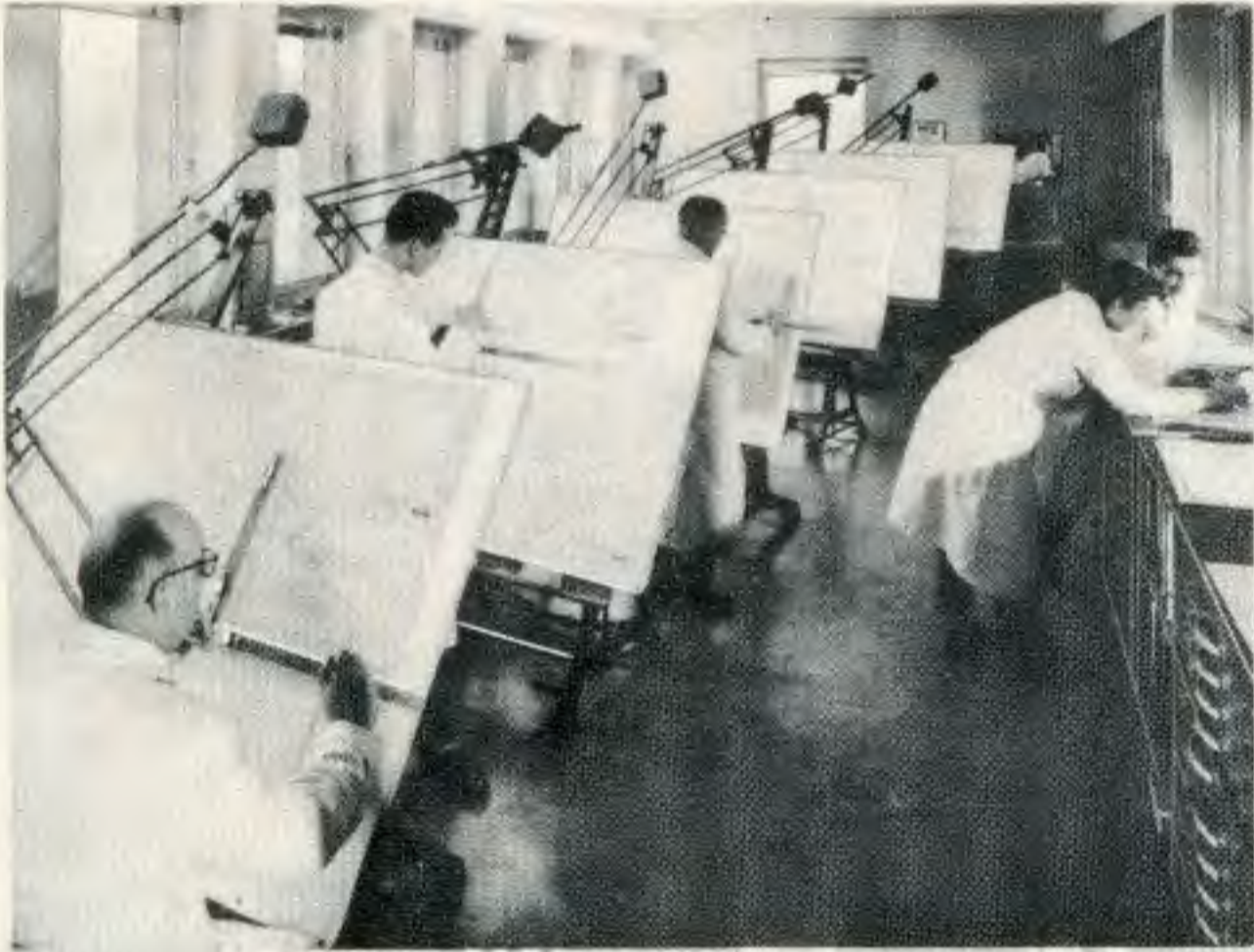

130



Werkbank mit 2 Untersätzen aufstellbaren Füßen. Rechts und links handlicher Höhe je 2 geräumige Schubladen. Grau-blau spritzlackiert. Mit widerstandsfähiger, nachstellbarer Holzplatte. Zwischen den Untersätzen ein Ablech.

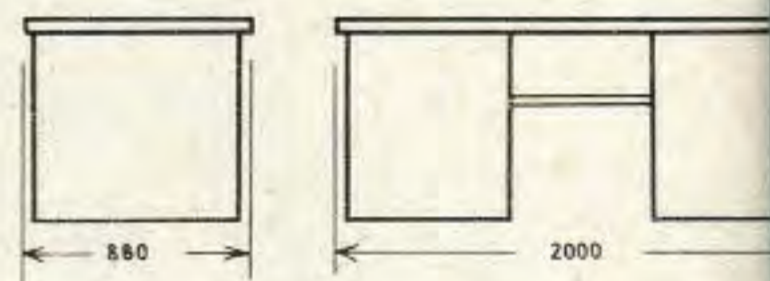

Aufsatzschrank mit Aluminiumladen und Schnappschloß, blau-grüne Spritzlackierung. Sämtliche Werkzeplätze farbig schabloniert. Durchdachte Konstruktion, zweifache und sichere Aufbewahrung.

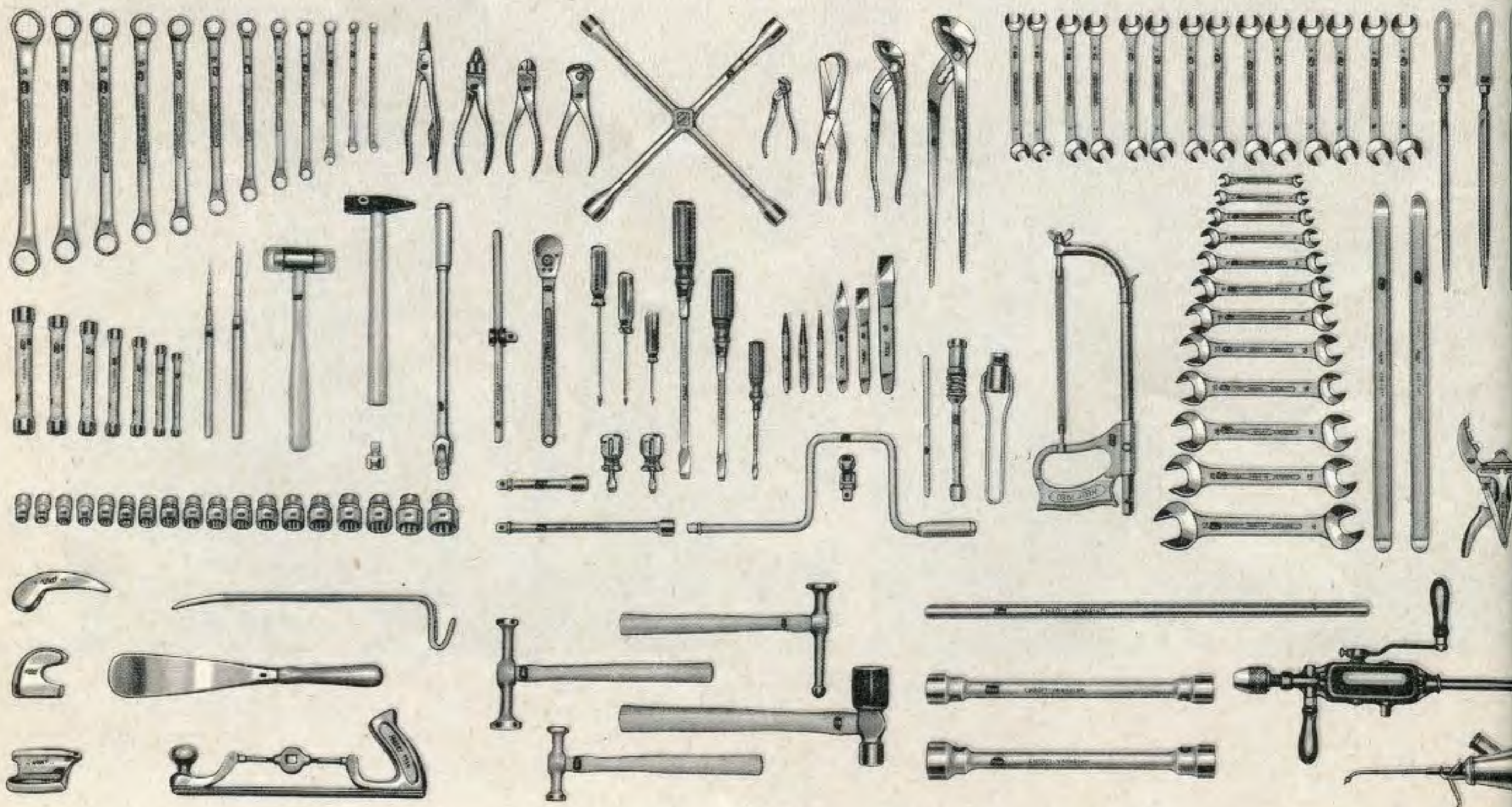
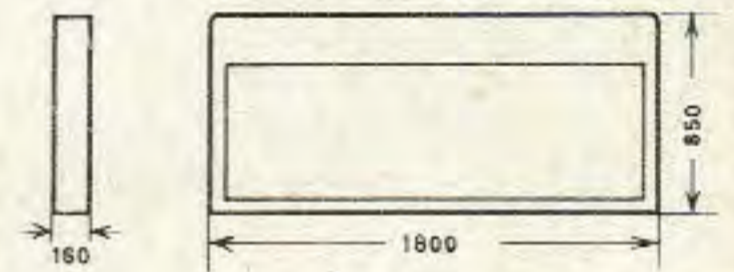

Werkbank mit Aufsatzschrank



130

Bestell-Nr.	Sortimente	Gewicht kg	Verchromt
130	Metrische Maße, 107teilig, komplett mit Werkbank und Aufsatzschrank . . .	254	2075,—
130 AW	Amerikanische und englische Maße, kombiniert, 113teilig, komplett mit Werkbank und Aufsatzschrank	256	2088,—
130 MS	Metrische Maße, 107teilig, komplett mit Aufsatzschrank	74	1277,—
130 AWS	Amerikanische und englische Maße, kombiniert, 113teilig, komplett mit Aufsatzschrank	76	1290,—
130/1	Metrische Maße, 122teilig, komplett mit Werkbank und Aufsatzschrank . . .	266	2298,—
130/1 AW	Amerikanische und englische Maße, kombiniert, 128teilig, komplett mit Werkbank und Aufsatzschrank	269	2312,—
130/1 MS	Metrische Maße, 122teilig, komplett mit Aufsatzschrank	86	1500,—
130/1 AWS	Amerikanische und englische Maße, kombiniert, 128teilig, komplett mit Aufsatzschrank	89	1514,—
130 L	Werkbank, leer.	180	798,—
130 SL	Aufsatzschrank, leer	44	744,—

Werkbank-Aufsatzschrank

CHROM-VANADIUM

Inhaltsübersicht: **Metrisches Sortiment**

Teile	Bezeichnung	Nr.	Teile	Bezeichnung	Nr.	Teile	Bezeichnung	Nr.
14	Ventilschlüssel, je 2 Stück 12×12 16×16 13×13 17×17 14×14 18×18 15×15	320	3	Universalzangen 4 1/2" 9 1/2" 15"	760	1	Seitenschneider 7"	1802
			1	Zündkerzenschlüssel 21×26 mm	761	1	Kraftvorschneider 6 1/2"	1807
7	Steckschlüssel, massiv 8×9 16×17 10×11 18×19 12×13 20×22 14×15	430	1	Zündkerzenschlüssel 21 mm	762	1	Figureschere	1852
			1	Kolbenringzange 50-100 mm	790	1	Kombizange 7"	1855
1	Drehstift, klein	433	1	Bremsfederzange	796	1	Plastic-Hammer 105×35 mm	1950
1	Drehstift, groß	433				1	Metallsäge	1980
12	Gabelschlüssel 6×7 18×19 8×9 20×22 10×11 21×23 12×13 24×26 14×15 25×28 16×17 27×32	450	3	Schraubenzieher 125×7 mm 175×10 mm 250×13 mm	815	1	Rundfeile 10"	2120
			3	Elektrikerschraubenzieher 60×2,5 mm 100×4 mm 140×5 mm	832	1	Flachfeile 10"	2122
			2	Schraubenzieher für Ver- gaser 25×8 mm 25×10 mm	834	1	Dreikantfeile 10"	2123
12	Ringschlüssel, doppelseitig gekröpft 6×7 18×19 8×9 20×22 10×11 21×23 12×13 24×26 14×15 25×28 16×17 27×32	630				1	Hammer 300 g	2140
			18	Zwölfkant-Einsätze, 1/2" □ Antrieb 12 13 14 15 16 17 18 19 20 21 22 23 24 26 27 28 30 32	900Z		107 teilig	130
2	Reifenheber 20"	650	8	Betätigungswerkzeuge Schwunggriff 16 1/2" Winkelgriff 15" T-Griff mit Gleitstück 12" Umschaltknarre 12" Kurze Verlängerung 5" Lange Verlängerung 10" Kardangelen Schraubenziehereinsatz 13×2 mm	911 914 915 916 917 918 920 980	2	Radmutternschlüssel 24×27 mm 32×38 mm	769
1	Kreuzschlüssel für Pkw	715				1	Drehstange	769
2	Flachmeißel 150×18 mm 200×26 mm	730				10	Ausbeulwerkzeuge Handfaust, Kommaform Handfaust, 80×70 und 100×45 mm Handfaust, Spezialform Löffeleisen Biegeeisen Karosseriefeile Ausbeul- und Schlicht- hammer Spann- und Schlichthammer Schlicht- und Treibhammer Gummi- und Handhammer	1911 1912 1913 1928 1931 1934 1935 1938K 1940 1948
1	Kreuzmeißel 150×8 mm	740				1	Handbohrmaschine	2135
2	Durchschläger 120×2 mm 120×4 mm	745				1	Ölspritzkännchen	2160
1	Körner 120×12 mm	746					122 teilig	130/1

Inhaltsübersicht: Amerikanisches und englisches Sortiment kombiniert

Teile	Bezeichnung	Nr.	Teile	Bezeichnung	Nr.	Teile	Bezeichnung	Nr.														
16	Ventilschlüssel, je 2 Stück 1/4 × 5/16 3/8 × 7/16 7/16 × 1/2 1/2 × 9/16 3/16 × 1/4 1/4 × 5/16 5/16 × 3/8 3/8 × 7/16	320 A	2	Reifenheber 20"	650	8	Betätigungswerkzeuge Schwunggriff 16 1/2" Winkelgriff 15" T-Griff mit Gleitstück 12" Umschaltknarre 12" Kurze Verlängerung 5" Lange Verlängerung 10" Kardangelenk Schraubenziehereinsatz 13 × 2 mm															
									320 W	1	Kreuzschlüssel für Pkw	715 A	1	Seitenschneider 7" Kraftvorschneider 6 1/2" Figureschere Kombizange 7" Plastic-Hammer 105 × 35 mm								
																450 A	2	Flachmeißel 150 × 18 mm 200 × 26 mm	730	1	Metallsäge	1980
		610 A	2	Durchschläger 120 × 2 mm 120 × 4 mm	745	1	Flachfeile 10"	2122														
									610 W	1	Körner 120 × 12 mm	746	1	Dreikantfeile 10"	2123							
																630 A	3	Universalzangen 4 1/2" 9 1/2" 15"	760	1	Englischer Hammer 3/4 lbs.	2141
		610 W	1	Kolbenringzange 50-100 mm	790	1	Bremsfederzange	796														
									630 W	3	Schraubenzieher 125 × 7 mm 175 × 10 mm 250 × 13 mm	815	10	Ausbeulwerkzeuge Handfaust, Kommaform Handfaust, 80 × 70 und 100 × 45 mm Handfaust, Spezialform Löffeleisen Biegeeisen Karosseriefeile Ausbeul- und Schlichthammer Spann- und Schlichthammer Schlicht- und Treibhammer Gummi- und Handhammer	1911 1912 1913 1928 1931 1934 1935 1938 1940 1948							
																630 W	3	Elektrikerschraubenzieher 60 × 2,5 mm 100 × 4 mm 140 × 5 mm	832	1	Handbohrmaschine	2135
630 W	20	Zwölfkant-Einsätze, 1/2" □ Antrieb 1/2 9/16 5/8 11/16 3/4 25/32 7/8 31/32 1 1 1/16 3/16 1/4 5/16 3/8 7/16 1/2 9/16 5/8 11/16 3/4	900 AZ 900 WZ	113 teilig	130 AW																	
						630 W	1	Radmutternschlüssel 15/16 × 1 1/16 1 1/4 × 1 1/2	769 769	128 teilig	130 AW											
												630 W	1	Drehstange	769	128 teilig	130 AW					
																		630 W	1	Handbohrmaschine	2135	128 teilig
630 W	1	Ölspritzkännchen	2160	128 teilig	130 AW																	

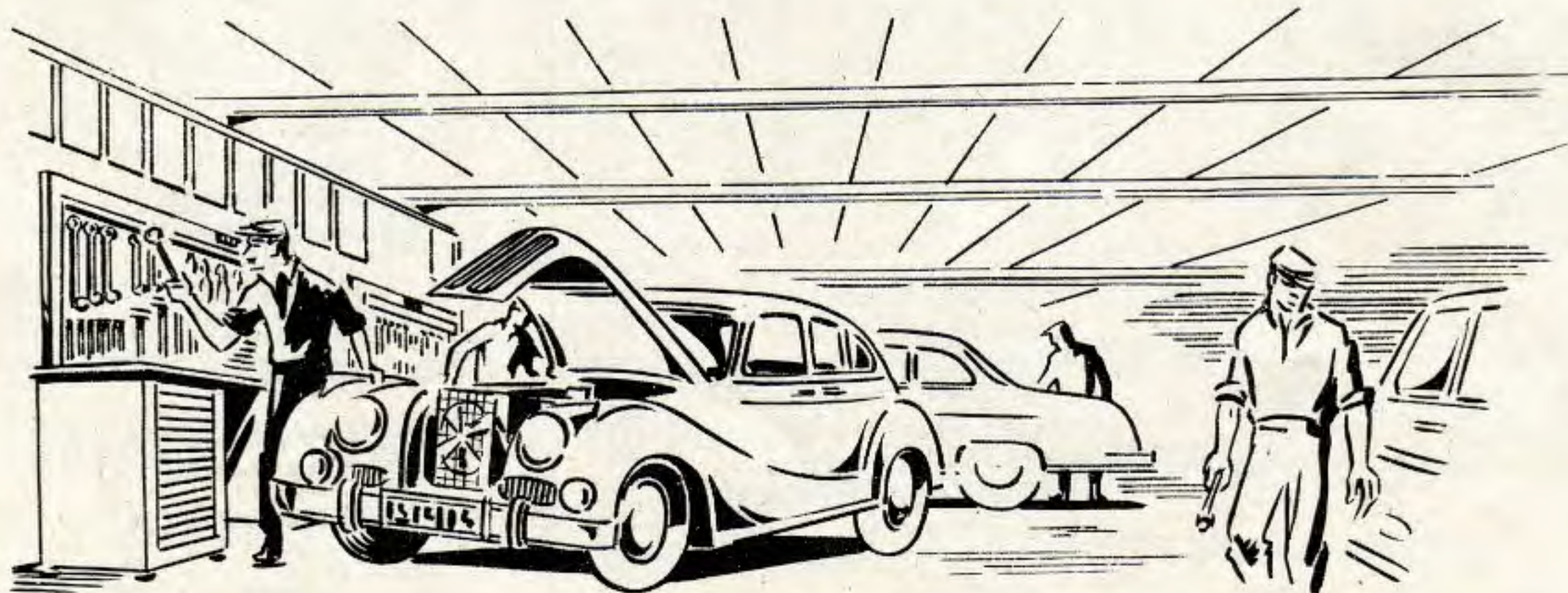

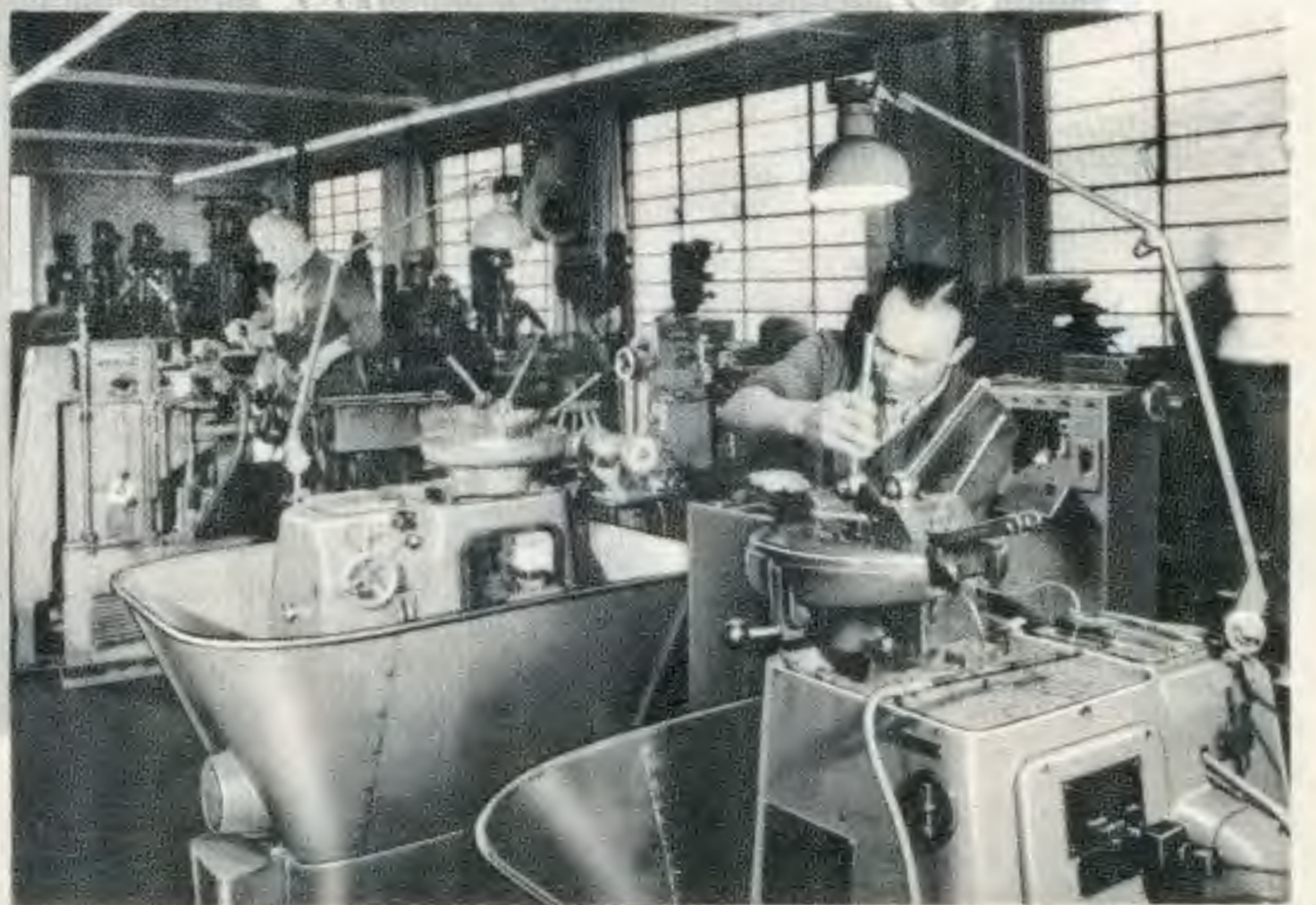
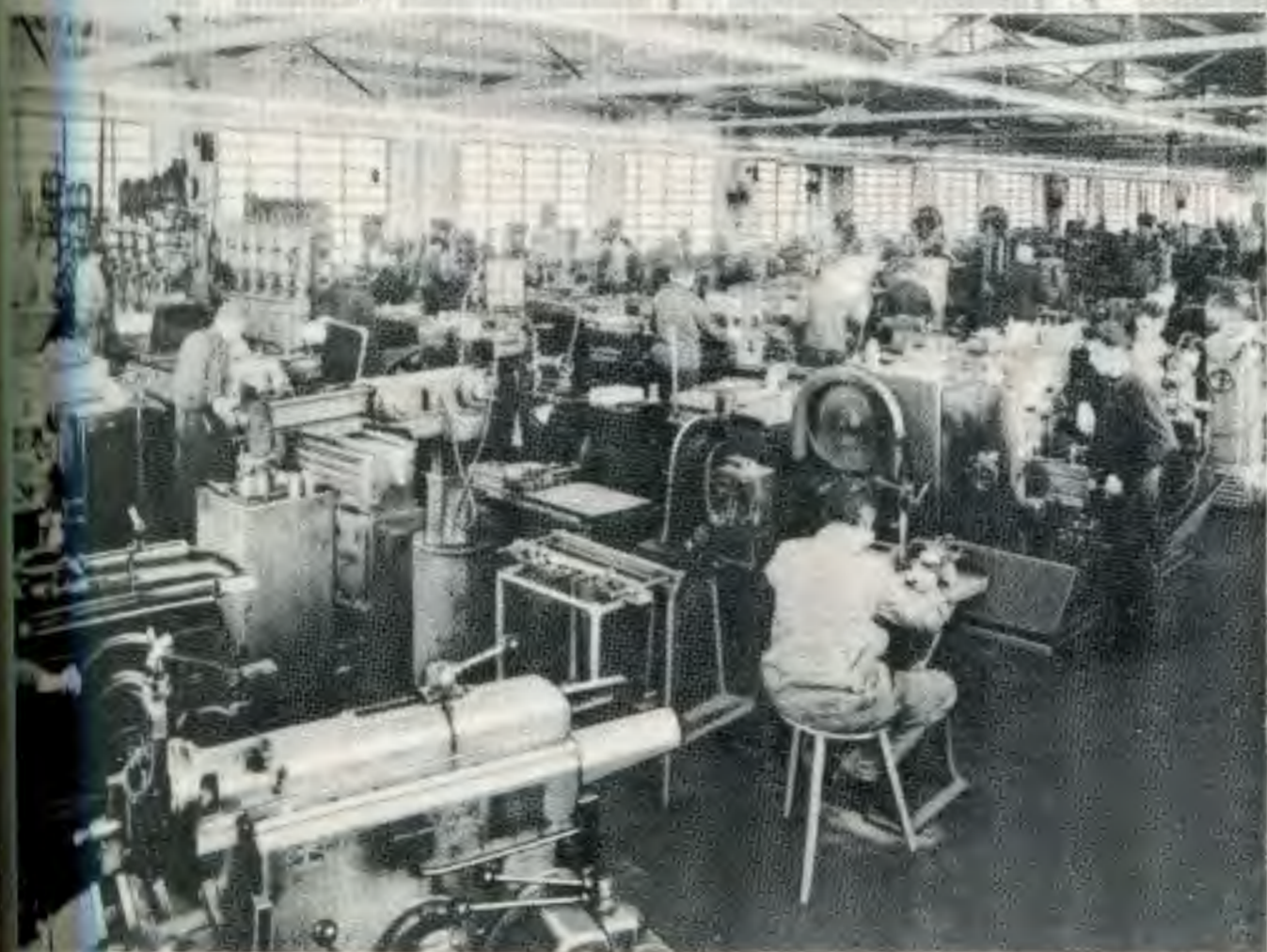



Werkzeugkoffer »Juwel«

150

Schubfächer auf Teleskopschienen laufend. Durch Überfalldeckel verschließbar. Seitliche Tragegriffe.

Bestell-Nr.	Sortimente	Gewicht kg	Verchr
150	Metrische Maße, 135 teilig, komplett mit Werkzeugkoffer . . .	46	906,-
150 A	Amerikanische Maße, 131 teilig, komplett mit Werkzeugkoffer . . .	44	889,-
150 W	Englische Maße, 112 teilig, komplett mit Werkzeugkoffer . . .	39	824,-
150 L	Werkzeugkoffer, leer	19	214,-

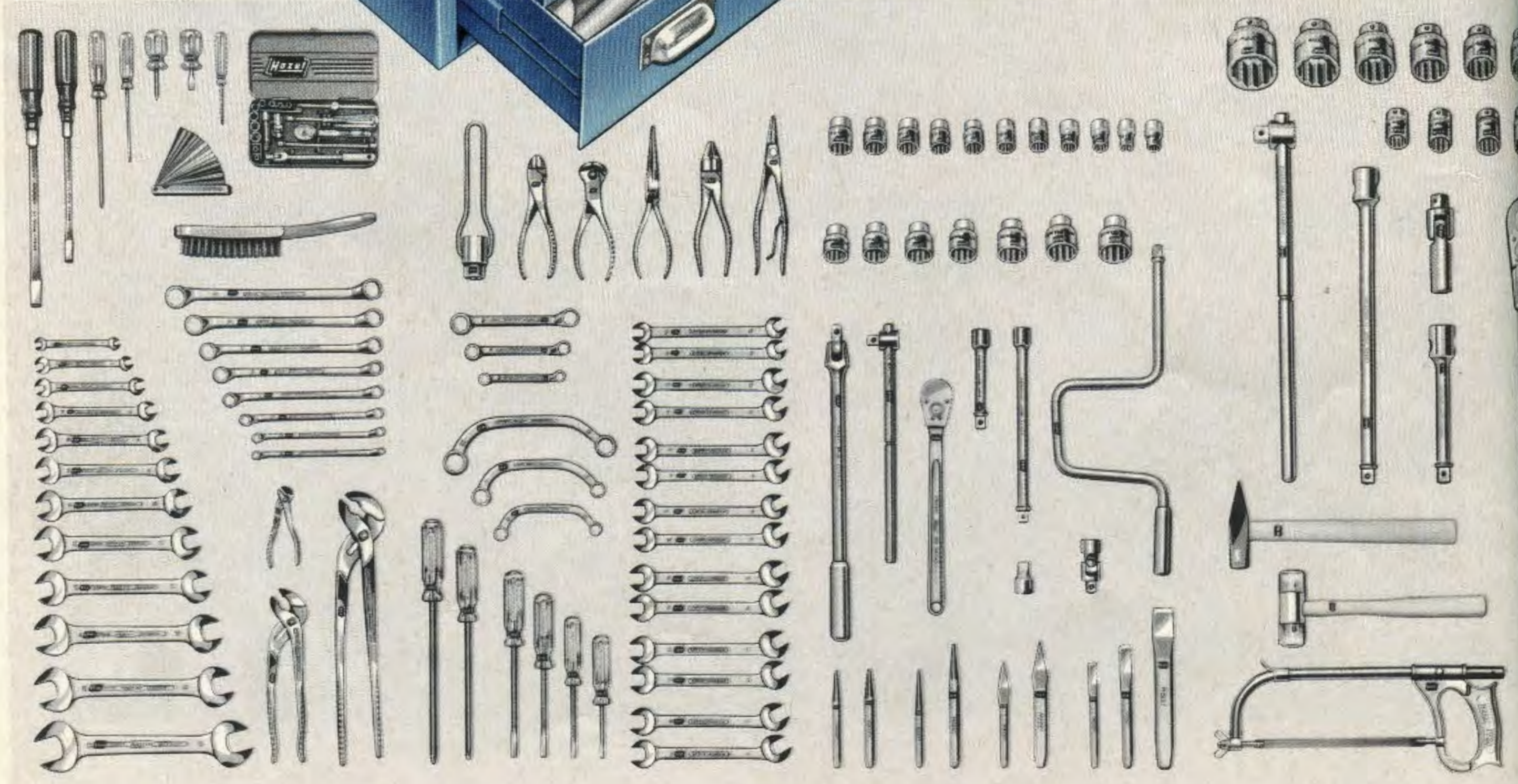
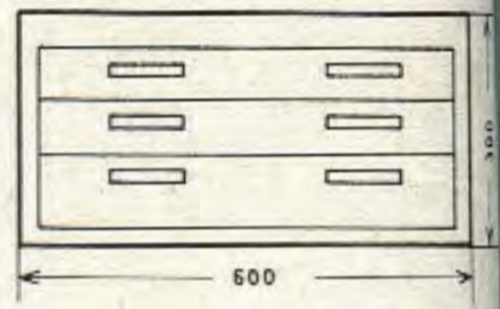
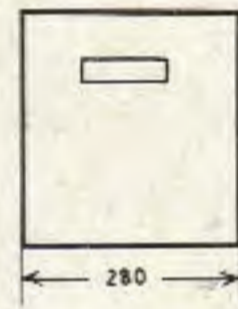

Werkzeugkoffer »Juwel«



150

CHROM-VANADIUM

Inhaltsübersicht: Metrisches Sortiment

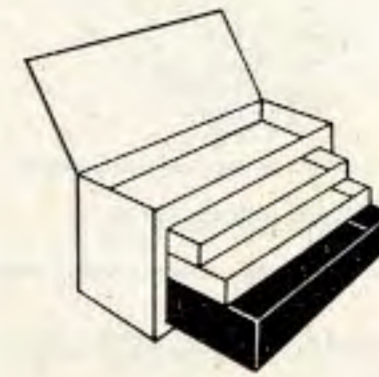
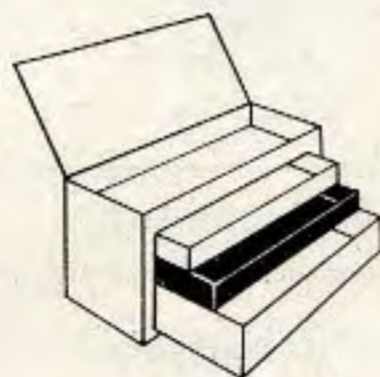
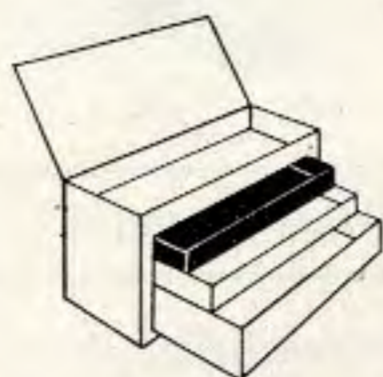
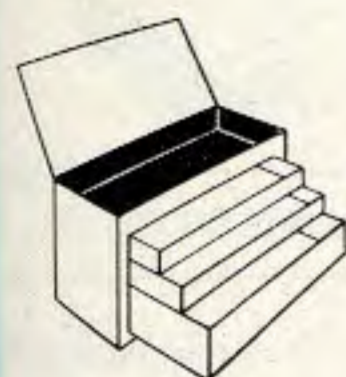

Teile	Bezeichnung	Nr.	Teile	Bezeichnung	Nr.	Teile	Bezeichnung	Nr.	Teile	Bezeichnung	Nr.
12	Gabelschlüssel 6×7 8×9 10×11 12×13 14×15 16×17 18×19 20×22 21×23 24×26 25×28 27×32	450	14	Ventilschlüssel, je 2 Stück 12×12 13×13 14×14 15×15 16×16 17×17 18×18	320	1	Flachmeißel 200×26 mm	730	10	Zwölfkant-Einsätze 3/4" □ Antrieb	1000 Z
						2	Flachmeißel 130×11 mm 150×15 mm	731		22	
						1	Kreuzmeißel 150×8 mm	740		24	
						1	Kreuzmeißel 130×4 mm	741		27	
			3	Starter- und Blockschlüssel 11×13 14×17 19×22	615	2	Durchschläger 120×3 mm 150×4 mm	745		30	
8	Ringschlüssel, doppelseitig gekröpft 6×7 14×15 8×9 16×17 10×11 18×19 12×13 20×22	630				2	Körner 120×10 mm 120×12 mm	746	6	Betätigungswerk- zeuge	
			3	Ringschlüssel, kurze Form 9×10 12×14 17×19	635	18	Zwölfkant-Einsätze 1/2" □ Antrieb	900 Z		Stecker 20"	1014
							12 21			Schiebegriff 20"	1015
							13 22			Knarrenkopf	1016
							14 23			Verlängerung	1017
3	Universalzangen 4 1/2" 9 1/2" 15"	760	1	Zündkerzen- schlüssel 21×26 mm	761		15 24			Verlängerung 17"	1018
							16 26			Gelenkstück	1020
							17 27		1	Plastic-Hammer 105×35 mm	1950
2	Schraubenzieher 200×11 mm 250×13 mm	815	4	Schraubenzieher 75×5 mm 100×6 mm 125×7 mm 150×8 mm	830		18 28		1	Metallsäge	1980
1	Schraubenzieher 60×2,5 mm	833					19 30		1	Hammer 500 g	2140
1	Schraubenzieher für Vergaser 25×8 mm	834	2	Kreuzschlitz- Schraubenzieher Größe 1 Größe 2	835	8	Betätigungswerk- zeuge				
3	Kreuzschlitz- Schraubenzieher Größe 02 Größe 3 Größe 4	835					Schwunggriff 16 1/2"	911			
			1	Seitenschneider 7"	1802		Winkelgriff 15"	914			
			1	Kraftvorschneider 6 1/2"	1807		T-Griff mit Gleit- stück 12"	915			
			1	Long-Grip-Zange 8"	1841 a		Umschaltknarre 12"	916			
10	Sechskant-Einsätze 1/4" □ Antrieb	850	1	Seitenschneider 7"	1802		Verlängerung 5"	917			
	4 7		1	Kraftvorschneider 6 1/2"	1807		Verlängerung 10"	918			
	4,5 8		1	Long-Grip-Zange 8"	1841 a		Universalgelenk	920			
	5 9		1	Kombinationszange 7"	1850		Schraubenzieher- Einsatz 13×2 mm	980			
	5,5 10										
	6 11		1	Figureschere	1852						
7	Betätigungswerk- zeuge										
	Umschaltknarre 4 1/2"	863									
	Gelenkgriff 6"	864									
	Schiebegriff 5"	865									
	Vierkantknebel 5"	866									
	Verlängerung 2"	867									
	Verlängerung 6"	868									
	Kardangelen	869									
1	Drahtbürste	2130									
1	Fühlerlehre	2147									
										135 teilig	150



Werkzeugkoffer »Juwel«

150

Inhaltsübersicht: Amerikanisches Sortiment

CHROM-VANADIUM

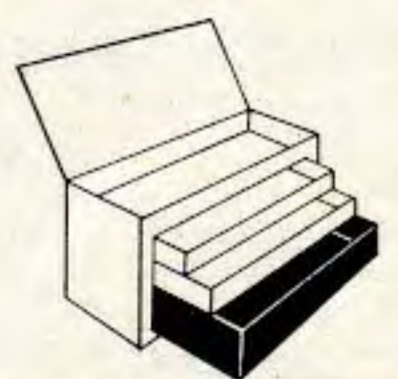
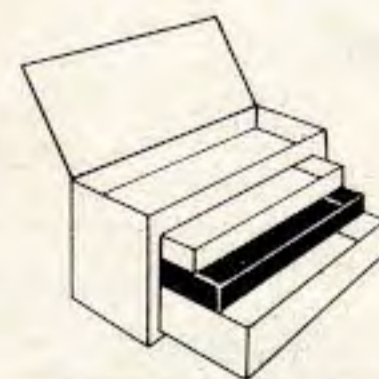
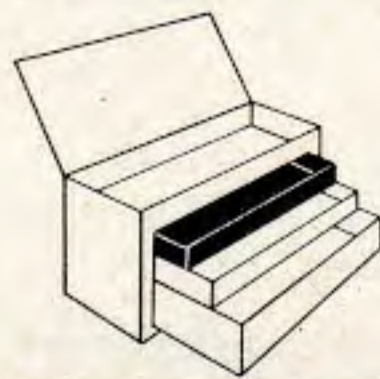
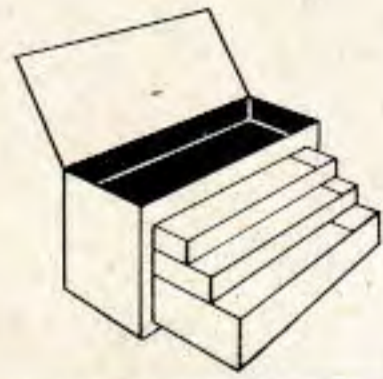

Teile	Bezeichnung	Nr.	Teile	Bezeichnung	Nr.	Teile	Bezeichnung	Nr.	Teile	Bezeichnung	Nr.
12	Gabelschlüssel 1/4 x 5/16 5/16 x 13/32 3/8 x 7/16 1/2 x 9/16 9/16 x 5/8 19/32 x 11/16 5/8 x 3/4 25/32 x 13/16 7/8 x 15/16 15/16 x 1 1 x 1 1/8 1 1/16 x 1 1/4	450A	12	Ventilschlüssel, je 2 Stück 1/4 x 5/16 3/8 x 7/16 7/16 x 1/2 1/2 x 9/16 5/8 x 11/16 3/4 x 7/8	320A	1	Flachmeißel 200 x 26 mm	730	10	Zwölfkant-Einsätze 3/4" □ Antrieb	1000 AZ
			4	Starter- und Blockschlüssel 7/16 x 1/2 9/16 x 5/8 5/8 x 3/4 3/4 x 7/8	615A	2	Flachmeißel 130 x 11 mm 150 x 15 mm	731		7/8 15/16 1 1 1/16 1 1/8 1 3/16 1 1/4 1 5/16 1 3/8 1 7/16	
6	Ringschlüssel, doppelseitig gekröpft 3/8 x 7/16 1/2 x 9/16 5/8 x 11/16 3/4 x 25/32 13/16 x 7/8 15/16 x 1	630A	4	Ringschlüssel, kurze Form 3/8 x 7/16 1/2 x 9/16 5/8 x 11/16 5/8 x 3/4	635A	1	Kreuzmeißel 150 x 8 mm	740	6	Betätigungswerk- zeuge Stecker 20" Schiebegriff 20" Knarrenkopf Verlängerung 8 1/2" Verlängerung 17" Gelenkstück	1010 1011 1012 1013 1014 1020
			1	Zündkerzen- schlüssel 13/16 x 1"	761A	1	Kreuzmeißel 130 x 4 mm	741			
3	Universalzangen 4 1/2" 9 1/2" 15"	760	4	Schraubenzieher 75 x 5 mm 100 x 6 mm 125 x 7 mm 150 x 8 mm	830	2	Durchschläger 120 x 3 mm 150 x 4 mm	745	1	Plastic-Hammer 105 x 35 mm	1950
2	Schraubenzieher 200 x 11 mm 250 x 13 mm	815	2	Kreuzschlitz- Schraubenzieher Größe 1 Größe 2	835	2	Körner 120 x 10 mm 120 x 12 mm	746	1	Metallsäge	1980
1	Schraubenzieher 60 x 2,5 mm	833	1	Seitenschneider 7"	1802	8	Zwölfkant-Einsätze 1/2" □ Antrieb 3/8 7/16 1/2 9/16 19/32 5/8 11/16 3/4 25/32 13/16 7/8 15/16 31/32 1 1 1/16 1 1/8 1 3/16 1 1/4	900 AZ	1	Englischer Hammer 1 lbs.	2140
1	Schraubenzieher für Vergaser 25 x 8 mm	834	1	Kraftvorschneider 6 1/2"	1807						
3	Kreuzschlitz- Schraubenzieher Größe 02 Größe 3 Größe 4	835	1	Long-Grip-Zange 8"	1841a						
8	Sechskant-Einsätze 1/4" □ Antrieb 3/16 7/32 1/4 9/32 5/16 11/32 3/8 7/16	850A	1	Kombinationszange 7"	1850						
7	Betätigungswerk- zeuge Umschaltknarre 4 1/2" Gelenkgriff 6" Schiebegriff 5" Vierkantknebel 5" Verlängerung 2" Verlängerung 6" Kardangelen	863 864 865 866 867 868 869	1	Figureschere	1852						
1	Drahtbürste	2130									
1	Fühlerlehre	2147A									
										131 teilig	1500 A

Werkzeugkoffer »Juwel«



150

Inhaltsübersicht: **Englisches Sortiment**

CHROM-VANADIUM

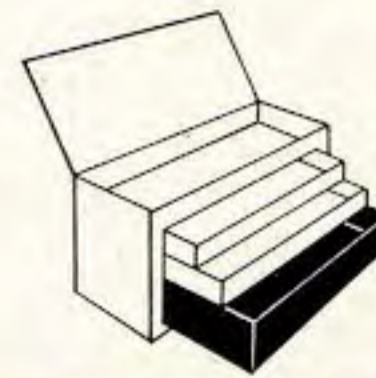
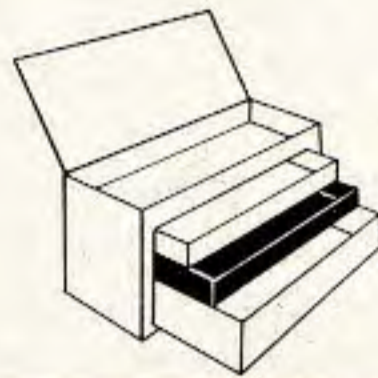
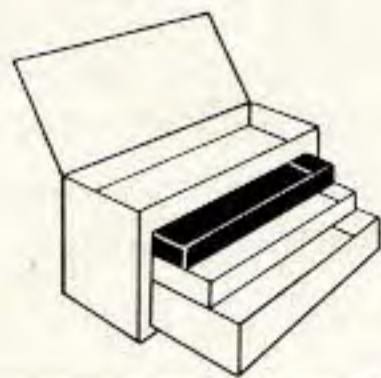
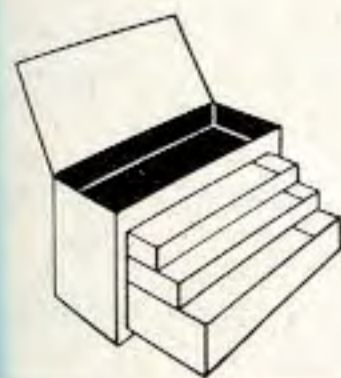

Teile	Bezeichnung	Nr.	Teile	Bezeichnung	Nr.	Teile	Bezeichnung	Nr.	Teile	Bezeichnung	Nr.
8	Gabelschlüssel 1/16 × 3/32 3/32 × 1/8 1/8 × 3/16 3/16 × 1/4 1/4 × 5/16 5/16 × 3/8 3/8 × 7/16 7/16 × 1/2	450W	8	Ventilschlüssel, je 2 Stück 3/16 × 1/4 1/4 × 5/16 5/16 × 3/8 3/8 × 7/16	320W	1	Flachmeißel 200 × 26 mm	730	9	Zwölfkant-Einsätze 3/4" □ Antrieb	1000 WZ
5	Ringschlüssel, doppelseitig gekröpft 1/8 × 3/16 1/4 × 5/16 5/16 × 3/8 7/16 × 1/2 9/16 × 5/8	630W	3	Starter- und Blockschlüssel 3/16 × 1/4 1/4 × 5/16 3/8 × 7/16	615W	1	Kreuzmeißel 150 × 8 mm	740	6	Betätigungswerk- zeuge	
3	Universalzangen 4 1/2" 9 1/2" 15"	760	3	Ringschlüssel kurze Form 1/8 × 3/16 1/4 × 5/16 3/8 × 7/16	635W	1	Kreuzmeißel 130 × 4 mm	741		Stecker 20"	1014
2	Schraubenzieher 200 × 11 mm 250 × 13 mm	815	1	Zündkerzen- schlüssel 21 × 26 mm	761	2	Durchschläger 120 × 3 mm 150 × 4 mm	745		Schiebegriff 20"	1015
1	Schraubenzieher 60 × 2,5 mm	833	4	Schraubenzieher 75 × 5 mm 100 × 6 mm 125 × 7 mm 150 × 8 mm	830	2	Körner 120 × 10 mm 120 × 12 mm	746		Knarrenkopf	1016
1	Schraubenzieher für Vergaser 25 × 8 mm	834	2	Kreuzschlitz- Schraubenzieher Größe 1 Größe 2	835	10	Zwölfkant-Einsätze 1/2" □ Antrieb 3/16 1/4 5/16 3/8 7/16 1/2 9/16 5/8 11/16 3/4	900 WZ		Verlängerung 8 1/2"	1017
3	Kreuzschlitz- Schraubenzieher Größe 02 Größe 3 Größe 4	835	1	Seitenschneider 7"	1802	8	Betätigungswerk- zeuge		1	Verlängerung 17"	1018
9	Sechskant-Einsätze 1/4" □ Antrieb 8 BA 7 BA 6 BA 5 BA 4 BA 3 BA 2 BA 1 BA 0 BA	850W	1	Kraftvorschneider 6 1/2"	1807		Schwunggriff 16 1/2"	911	1	Gelenkstück	1020
7	Betätigungswerk- zeuge Umschaltknarre 4 1/2" Gelenkgriff 6" Schiebegriff 5" Vierkantknebel 5" Verlängerung 2" Verlängerung 6" Kardangelen	863 864 865 866 867 868 869	1	Long-Grip-Zange 8"	1841a		Winkelgriff 15"	914	1	Plastic-Hammer 105 × 35 mm	1950
			1	Kombinationszange 7"	1850		T-Griff mit Gleit- stück 12"	915	1	Metallsäge	1980
			1	Figureschere	1852		Umschaltknarre 12"	916	1	Englischer Hammer 1 lbs.	2141
							Verlängerung 5"	917			
							Verlängerung 10"	918			
							Universalgelenk	920			
							Schraubenzieher- Einsatz 13 × 2 mm	980			
1	Drahtbürste	2130									
1	Fühlerlehre	2147A									
										112 teilig	150W



Werkzeugwagen »HAZET-Assistent«

DBP u. Auslandspat.

161-162

Der »Hazet-Assistent« ein Schlager im Hazet-Programm.

Als fahrbarer Werkzeug- und Materialwagen für Autoschlosser, Autoelektriker, Polsterer, Lackierer, Tankstellen und Pflegedienststationen, sowie für Industriebetriebe und sonstige Werkstätten ist er ein wirklich guter »Assistent« bei der Arbeit. Das Tragen schwerer Kästen hört auf.

Er ermöglicht planvolles Arbeiten. Die Tischplatte dient einmal zum Ablegen von Teilen und Material, und zum anderen ist das richtige Werkzeug immer in Reichweite.

Kein Beschädigen empfindlicher Flächen durch den »Assistent«, denn er ist rundherum mit elastischen Stoßkanten ausgestattet.

Vier vollgummibereifte Doppelkugellagerrollen, zwei feststehend, zwei lenkbar, ermöglichen leichtes Hantieren.

Serienmäßig hausfarben lackiert. Vieltausendfach bewährt.

161 Standard-Ausführung mit einem Zwischenkasten, ausgestattet mit vier 310 mm langen verstellbaren Trennblechen, mit vier kugellagerten Rädern, und zwar 2 großen Rädern 125 mm \varnothing und 2 passenden Lenkrollen, davon 1 Lenkrolle feststellbar, mit Trennblechen im Unterkasten, mit Gummischutzleisten an Tischplatte und Zwischenkasten. Verschluss: Stange mit Vorhangschloß.

162 Ausführung wie vor, jedoch mit zwei Zwischenkästen, wie oben beschrieben.



161 L



162

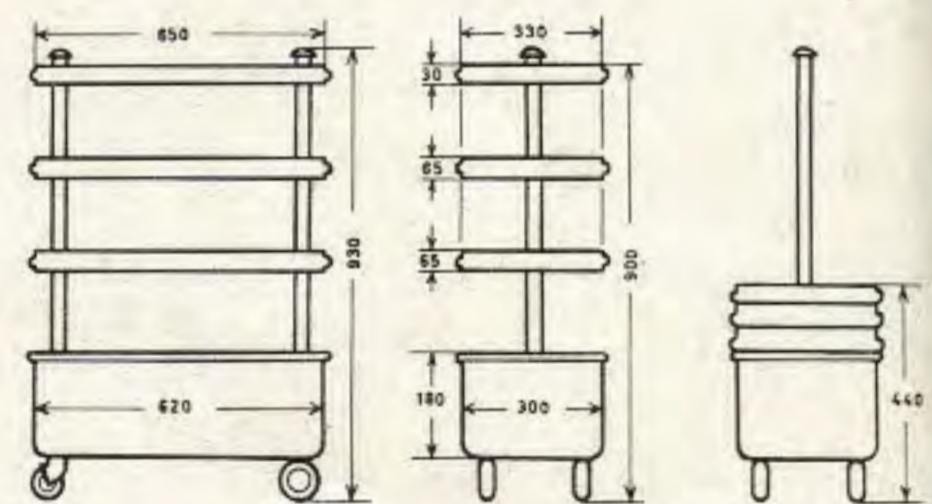
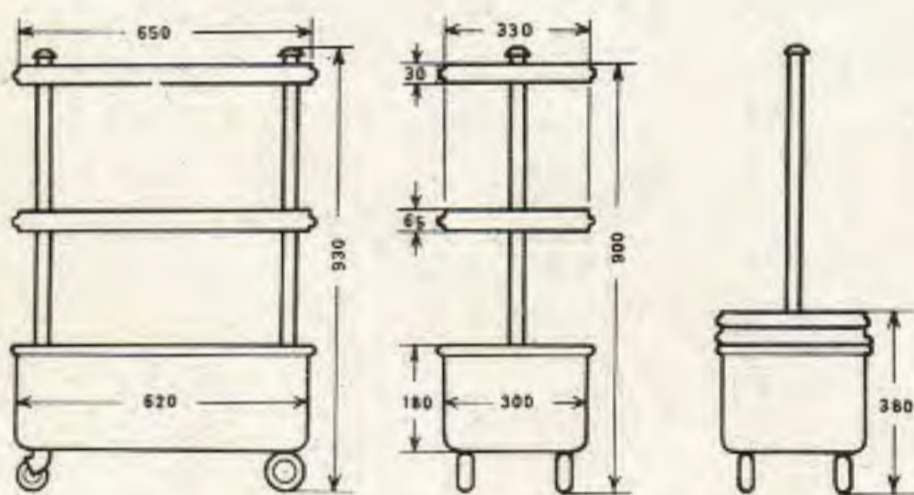

WEITERE EINZELTEILE

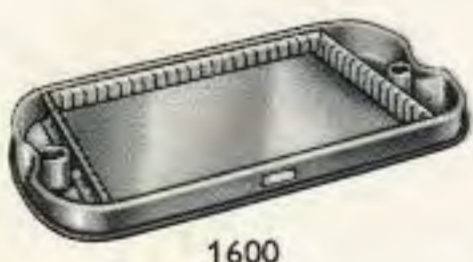

1600

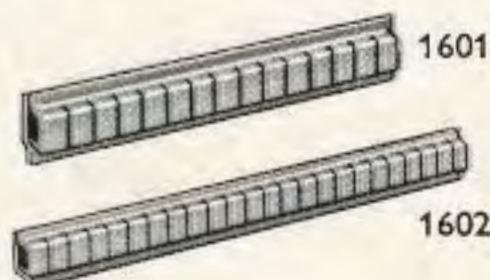

Schlitzprofilschienen

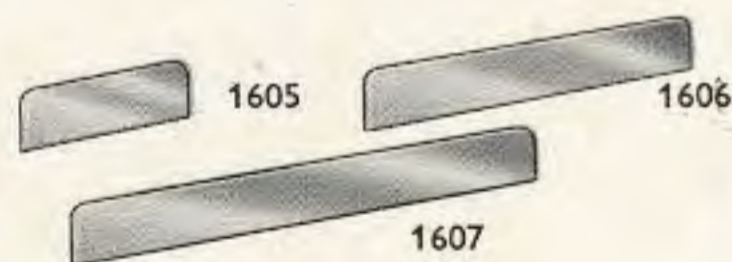

Trennbleche



Hocker



Leuchte

Zwischenkasten ohne Trennbleche mit Aufhängeketten zur Erweiterung der Ausführung 161 auf 162 (Montageanleitung liegt dem Zwischenkasten bei).



Werkzeugwagen »HAZET-Assistent«

DBP u. Auslandspatente

161-162

Spezial-Werkzeugsortimente, komplett mit Werkzeugwagen

Bestell-Nr.	Zusammensetzung	Gew. kg	Verchromt	Bestell-Nr.	Zusammensetzung	Gew. kg	Verchromt
A. Motorenschlosser				161/7W	Sortiment 60teilig engl. Maße, 1 Zwischenkasten	33	469,—
161	Großes Sortiment 100teilig metr. Maße, 1 Zwischenkasten	33	586,—	162/7W	Sortiment 60teilig engl. Maße, 2 Zwischenkästen	37	509,—
161/1	Kleines Sortiment 64teilig metr. Maße, 1 Zwischenkasten	30	444,—	D. Tankstellen			
162	Großes Sortiment 100teilig metr. Maße, 2 Zwischenkästen	37	626,—	161/9	Sortiment 60teilig metr. Maße, 1 Zwischenkasten	46	496,—
162/1	Kleines Sortiment 64teilig metr. Maße, 2 Zwischenkästen	34	484,—	162/9	Sortiment 60teilig metr. Maße, 2 Zwischenkästen	50	536,—
161 A	Großes Sortiment 92teilig amerik. Maße, 1 Zwischenkasten	31	568,—	161/9 A	Sortiment 58teilig amerik. Maße, 1 Zwischenkasten	46	494,—
161/1 A	Kleines Sortiment 59teilig amerik. Maße, 1 Zwischenkasten	30	432,—	162/9 A	Sortiment 58teilig amerik. Maße, 2 Zwischenkästen	50	534,—
162 A	Großes Sortiment 92teilig amerik. Maße, 2 Zwischenkästen	35	608,—	161/9W	Sortiment 56teilig engl. Maße, 1 Zwischenkasten	45	482,—
162/1 A	Kleines Sortiment 59teilig amerik. Maße, 2 Zwischenkästen	34	472,—	162/9W	Sortiment 56teilig engl. Maße, 2 Zwischenkästen	49	522,—
161 W	Großes Sortiment 85teilig engl. Maße, 1 Zwischenkasten	30	564,—	E. Landmaschinen-Reparatur			
161/1W	Kleines Sortiment 51teilig engl. Maße, 1 Zwischenkasten	27	412,—	161/11	Sortiment 74teilig metr. Maße, 1 Zwischenkasten	43	618,—
162 W	Großes Sortiment 85teilig engl. Maße, 2 Zwischenkästen	34	604,—	162/11	Sortiment 74teilig metr. Maße, 2 Zwischenkästen	47	658,—
162/1W	Kleines Sortiment 51teilig engl. Maße, 2 Zwischenkästen	31	452,—	161/11 A	Sortiment 74teilig amerik. Maße, 1 Zwischenkasten	43	612,—
2500 A 62	Großes VW-Sortiment 62teilig metr. Maße, 1 Zwischenkasten	Siehe Seite 130		162/11 A	Sortiment 74teilig amerik. Maße, 2 Zwischenkästen	47	652,—
2500 A 58	Kleines VW-Sortiment 58teilig metr. Maße, 1 Zwischenkasten			161/11W	Sortiment 69teilig engl. Maße, 1 Zwischenkasten	42	616,—
B. Karoserieschlosser				162/11W	Sortiment 69teilig engl. Maße, 2 Zwischenkästen	46	656,—
161/3	Großes Ausbeul-Sortiment 28teilig, 1 Zwischenkasten	46	594,—	F. Industrie			
161/4	Kleines Ausbeul-Sortiment 17teilig, 1 Zwischenkasten	38	478,—	161/14	Sortiment 100teilig metr. Maße, 1 Zwischenkasten	41	704,—
162/3	Großes Ausbeul-Sortiment 28teilig, 2 Zwischenkästen	50	634,—	162/14	Sortiment 100teilig metr. Maße, 2 Zwischenkästen	45	744,—
162/4	Kleines Ausbeul-Sortiment 17teilig, 2 Zwischenkästen	42	518,—	161/14 A	Sortiment 94teilig amerik. Maße, 1 Zwischenkasten	40	674,—
C. Auto-Elektriker				162/14 A	Sortiment 94teilig amerik. Maße, 2 Zwischenkästen	44	714,—
161/7	Sortiment 63teilig metr. Maße, 1 Zwischenkasten	33	483,—	161/14W	Sortiment 86teilig engl. Maße, 1 Zwischenkasten	39	682,—
162/7	Sortiment 63teilig metr. Maße, 2 Zwischenkästen	37	523,—	162/14W	Sortiment 86teilig engl. Maße, 2 Zwischenkästen	43	722,—
161/7 A	Sortiment 63teilig amerik. Maße, 1 Zwischenkasten	33	479,—				
162/7 A	Sortiment 63teilig amerik. Maße, 2 Zwischenkästen	37	519,—				



Werkzeugwagen »HAZET-Assistent

161-162

Inhaltsübersicht:

CHROM-VANADIUM

DBP u. Auslandspat.

A. Großes Werkzeugsortiment für Motorschlosser

100 Teile für 161 u. 162 Metrische Maße			92 Teile für 161 A u. 162 A Amerikanische Maße			85 Teile für 161 W u. 162 W Englische Maße		
Teile	Bezeichnung	Nr.	Teile	Bezeichnung	Nr.	Teile	Bezeichnung	Nr.
12	Kleingabelschlüssel 3,5×4 4×3,5 4,5×5 5×4,5 5,5×6 6×5,5 7×8 8×7 9×10 10×9 11×12 12×11	330	9	Kleingabelschlüssel 13/64×15/64 15/64×13/64 7/32×1/4 1/4×7/32 9/32×5/16 5/16×9/32 11/32×3/8 3/8×11/32 7/16×1/2	330 A	10	Kleingabelschlüssel 9 BA×8 BA 8 BA×9 BA 7 BA×6 BA 6 BA×7 BA 5 BA×4 BA 4 BA×5 BA 3 BA×2 BA 2 BA×3 BA 1 BA×0 BA 0 BA×1 BA	330
12	Gabelschlüssel 6×7 8×9 10×11 12×13 14×15 16×17 18×19 20×22 21×23 24×26 25×28 27×32	450	12	Gabelschlüssel 1/4×5/16 5/16×13/32 3/8×7/16 1/2×9/16 9/16×5/8 19/32×11/16 5/8×3/4 25/32×13/16 7/8×15/16 15/16×1 1×1 1/8 1 1/16×1 1/4	450 A	12	Gabelschlüssel 1/16×3/32 3/32×1/8 1/8×3/16 3/16×1/4 1/4×5/16 5/16×3/8 3/8×7/16 7/16×1/2 1/2×9/16 9/16×5/8 5/8×3/4 7/8×1	450
8	Ringschlüssel, doppelseitig gekröpft 6×7 8×9 10×11 12×13 14×15 16×17 18×19 20×22	625	6	Ringschlüssel, doppelseitig gekröpft 1/4×5/16 3/8×7/16 1/2×9/16 19/32×11/16 5/8×11/16 3/4×25/32	625 A	5	Ringschlüssel, doppelseitig gekröpft 1/8×3/16 1/4×5/16 3/8×7/16 7/16×1/2 1/2×9/16	625
1	Flachmeißel 150×18 mm	730	1	Flachmeißel 150×18 mm	730	1	Flachmeißel 150×18 mm	730
1	Kreuzmeißel 150×8 mm	740	1	Kreuzmeißel 150×8 mm	740	1	Kreuzmeißel 150×8 mm	740
1	Durchschläger 120×2 mm	745	1	Durchschläger 120×2 mm	745	1	Durchschläger 120×2 mm	745
1	Körner 120×12 mm	746	1	Körner 120×12 mm	746	1	Körner 120×12 mm	746
3	Splintentreiber 150×3 mm 150×4 mm 150×5 mm	748	3	Splintentreiber 150×3 mm 150×4 mm 150×5 mm	748	3	Splintentreiber 150×3 mm 150×4 mm 150×5 mm	748
2	Universalzangen 4 1/2", 9 1/2"	760	2	Universalzangen 4 1/2", 9 1/2"	760	2	Universalzangen 4 1/2", 9 1/2"	760
1	Zündkerzenschlüssel 21×26 mm	761	1	Zündkerzenschlüssel 13/16×1"	761 A	1	Zündkerzenschlüssel 21×26 mm	761
2	Werkstattschraubenzieher 125×7 mm 200×10 mm	811	2	Werkstattschraubenzieher 125×7 mm 200×10 mm	811	2	Werkstattschraubenzieher 125×7 mm 200×10 mm	811
1	Elektrikerschraubenzieher 100×3,5 mm	813	1	Elektrikerschraubenzieher 100×3,5 mm	813	1	Elektrikerschraubenzieher 100×3,5 mm	813
1	Schraubenzieher isoliert 60×2,5 mm	833	1	Schraubenzieher isoliert 60×2,5 mm	833	1	Schraubenzieher isoliert 60×2,5 mm	833
1	Schraubenzieher für Vergaser 25×8 mm	834	1	Schraubenzieher für Ver- gaser 25×8 mm	834	1	Schraubenzieher für Ver- gaser 25×8 mm	834
10	Sechskant-Eins. 1/4" □ Antr. 4 4,5 5 5,5 6 7 8 9 10 11	850	8	Sechskant-Eins. 1/4" □ Antr. 3/16 7/32 1/4 9/32 5/16 11/32 3/8 7/16	850 A	9	Sechskant-Eins. 1/4" □ Antr. 8 BA 7 BA 6 BA 5 BA 4 BA 3 BA 2 BA 1 BA 0 BA	850
1	Umschaltknarre 4 1/2"	863	1	Umschaltknarre 4 1/2"	863	1	Umschaltknarre 4 1/2"	863
1	Gelenkgriff 6"	864	1	Gelenkgriff 6"	864	1	Gelenkgriff 6"	864
1	Schiebegriff 5"	865	1	Schiebegriff 5"	865	1	Schiebegriff 5"	865
1	Vierkantknebel 5"	866	1	Vierkantknebel 5"	866	1	Vierkantknebel 5"	866
1	Verlängerung 2"	867	1	Verlängerung 2"	867	1	Verlängerung 2"	867
1	Verlängerung 6"	868	1	Verlängerung 6"	868	1	Verlängerung 6"	868
1	Kardangelen	869	1	Kardangelen	869	1	Kardangelen	869
19	Zwölfkant-Eins. 1/2" □ Antr. 10 12 13 14 15 16 17 18 19 20 21 22 23 24 26 27 28 30 32	900 Z	18	Zwölfkant-Eins. 1/2" □ Antr. 3/8 7/16 1/2 9/16 19/32 5/8 11/16 3/4 25/32 13/16 7/8 15/16 31/32 1 1 1/16 1 1/8 1 3/16 1 1/4	900 AZ	10	Zwölfkant-Eins. 1/2" □ Antr. 3/16 1/4 5/16 3/8 7/16 1/2 9/16 5/8 11/16 3/4	900 W
1	Schwunggriff 16 1/2"	911	1	Schwunggriff 16 1/2"	911	1	Schwunggriff 16 1/2"	911
1	T-Griff mit Gleitstück 12"	915	1	T-Griff mit Gleitstück 12"	915	1	T-Griff mit Gleitstück 12"	915
1	Umschaltknarre 12"	916	1	Umschaltknarre 12"	916	1	Umschaltknarre 12"	916
1	Verlängerung 5"	917	1	Verlängerung 5"	917	1	Verlängerung 5"	917
1	Verlängerung 10"	918	1	Verlängerung 10"	918	1	Verlängerung 10"	918
1	Universalgelenk	920	1	Universalgelenk	920	1	Universalgelenk	920
1	Schraubenzieher-Einsatz 13×2 mm	980	1	Schraubenzieher-Einsatz 13×2 mm	980	1	Schraubenzieher-Einsatz 13×2 mm	980
1	Seitenschneider 7"	1802	1	Seitenschneider 7"	1802	1	Seitenschneider 7"	1802
1	Kombizange 7"	1855	1	Kombizange 7"	1855	1	Kombizange 7"	1855
1	Plastic-Hammer 105×35 mm	1950	1	Plastic-Hammer 105×35 mm	1950	1	Plastic-Hammer 105×35 mm	1950
1	Kontaktfeile	2125	1	Kontaktfeile	2125	1	Kontaktfeile	2125
1	Drahtbürste	2130	1	Drahtbürste	2130	1	Drahtbürste	2130
1	Hammer 500 g	2140	1	Englischer Hammer 1 lbs.	2141	1	Englischer Hammer 1 lbs.	2141
1	Fühlerlehre	2147	1	Fühlerlehre	2147 A	1	Fühlerlehre	2147
1	Ölkännchen	2161	1	Ölkännchen	2161	1	Ölkännchen	2161
1	Kännchen für Caramba	2161	1	Kännchen für Caramba	2161	1	Kännchen für Caramba	2161
1	Fettbüchse	2163	1	Fettbüchse	2163	1	Fettbüchse	2163



Werkzeugwagen »HAZET-Assistent«

DBP u. Auslandspatente

161-162

Inhaltsübersicht:

CHROM-VANADIUM

A. Kleines Werkzeugsortiment für Motorenschlosser

64 Teile für 161/1 u. 162/1 Metrische Maße			59 Teile für 161/1A u. 162/1A Amerikanische Maße			51 Teile für 161/1W u. 162/1W Englische Maße		
Teile	Bezeichnung	Nr.	Teile	Bezeichnung	Nr.	Teile	Bezeichnung	Nr.
12	Kleingabelschlüssel 3,5×4 7×8 4×3,5 8×7 4,5×5 9×10 5×4,5 10×9 5,5×6 11×12 6×5,5 12×11	330	9	Kleingabelschlüssel 13/64×15/64 15/64×13/64 7/32×1/4 1/4×7/32 9/32×5/16 5/16×9/32 11/32×3/8 3/8×11/32 7/16×1/2	330 A	10	Kleingabelschlüssel 9 BA×8 BA 8 BA×9 BA 7 BA×6 BA 6 BA×7 BA 5 BA×4 BA 4 BA×5 BA 3 BA×2 BA 2 BA×3 BA 1 BA×0 BA 0 BA×1 BA	330 BA
8	Gabelschlüssel (8tlg. Satz) 6×7 14×15 8×9 16×17 10×11 18×19 12×13 20×22	450/8 Rd	8	Gabelschlüssel 1/4×5/16 19/32×11/16 5/16×13/32 5/8×3/4 3/8×7/16 25/32×7/8 1/2×9/16 15/16×1	450/8 A Rd	8	Gabelschlüssel 1/16×3/32 1/4×5/16 3/32×1/8 5/16×3/8 1/8×3/16 3/8×7/16 3/16×1/4 7/16×1/2	450/8 W Rd
7	Ringschlüssel, doppelseitig gekröpft 8×9 16×17 10×11 18×19 12×13 20×22 14×15	625	6	Ringschlüssel, doppelseitig gekröpft 1/4×5/16 19/32×11/16 3/8×7/16 5/8×11/16 1/2×9/16 3/4×25/32	625 A	5	Ringschlüssel, doppelseitig gekröpft 1/8×3/16 7/16×1/2 1/4×5/16 1/2×9/16 3/8×7/16	625W
1	Flachmeißel 150×18 mm	730	1	Flachmeißel 150×18 mm	730	1	Flachmeißel 150×18 mm	730
1	Kreuzmeißel 150×8 mm	740	1	Kreuzmeißel 150×8 mm	740	1	Kreuzmeißel 150×8 mm	740
1	Durchschläger 120×2 mm	745	1	Durchschläger 120×2 mm	745	1	Durchschläger 120×2 mm	745
1	Körner 120×12 mm	746	1	Körner 120×12 mm	746	1	Körner 120×12 mm	746
2	Universalzangen 4 1/2" 9 1/2"	760	2	Universalzangen 4 1/2" 9 1/2"	760	2	Universalzangen 4 1/2" 9 1/2"	760
1	Zündkerzenschlüssel 21×26 mm	761	1	Zündkerzenschlüssel 13/16×1"	761 A	1	Zündkerzenschlüssel 21×26 mm	761
1	Werkstattschraubenzieher 150×8 mm	811	1	Werkstattschraubenzieher 150×8 mm	811	1	Werkstattschraubenzieher 150×8 mm	811
1	Elektrikerschraubenzieher 100×3,5 mm	813	1	Elektrikerschraubenzieher 100×3,5 mm	813	1	Elektrikerschraubenzieher 100×3,5 mm	813
1	Schraubenzieher für Ver- gaser 25×8 mm	834	1	Schraubenzieher für Ver- gaser 25×8 mm	834	1	Schraubenzieher für Ver- gaser 25×8 mm	834
19	Zwölfkant-Einsätze 1/2" □ Antrieb 10 12 13 14 15 16 17 18 19 20 21 22 23 24 26 27 28 30 32	900 Z	18	Zwölfkant-Einsätze 1/2" □ Antrieb 3/8 11/16 31/32 7/16 3/4 1 1/2 25/32 1 1/16 9/16 13/16 1 1/8 19/32 7/8 1 3/16 5/8 15/16 1 1/4	900 AZ	10	Zwölfkant-Einsätze 1/2" □ Antrieb 3/16 1/2 1/4 9/16 5/16 5/8 3/8 11/16 7/16 3/4	900 WZ
1	Umschaltknarre 12"	916	1	Umschaltknarre 12"	916	1	Umschaltknarre 12"	916
1	Verlängerung 5"	917	1	Verlängerung 5"	917	1	Verlängerung 5"	917
1	Verlängerung 10"	918	1	Verlängerung 10"	918	1	Verlängerung 10"	918
1	Universalgelenk	920	1	Universalgelenk	920	1	Universalgelenk	920
1	Seitenschneider 7"	1802	1	Seitenschneider 7"	1802	1	Seitenschneider 7"	1802
1	Kombizange 7"	1855	1	Kombizange 7"	1855	1	Kombizange 7"	1855
1	Plastic-Hammer 100×32 mm	1950	1	Plastic-Hammer 100×32 mm	1950	1	Plastic-Hammer 100×32 mm	1950
1	Drahtbürste	2130	1	Drahtbürste	2130	1	Drahtbürste	2130



Werkzeugwagen »HAZET-Assisten

161-162

Inhaltsübersicht:

CHROM-VANADIUM

DBP u. Auslandsport

B. Großes Ausbeul-Sortiment 28 Teile für 161/3 u. 162/3			B. Kleines Ausbeul-Sortiment 17 Teile für 161/4 u. 162/4				
Teile	Bezeichnung	Nr.	Teile	Bezeichnung	Nr.	Teile	Bezeichnung
1	Grip-Zange, 10"	757	1	Karosseriefeile	1934	1	Handfaust, Kommaform
1	Handfaust, Kommaform	1911	1	Ausbeul- und Schlichthammer	1935	1	Handfaust, 80×70 und 100×45 mm
1	Handfaust, 80×70 und 100×45 mm	1912	1	Spann- und Schlichthammer, kurze Form	1937	1	Handfaust, Spezialform
1	Handfaust, Spezialform	1913	1	Spann- und Schlichthammer	1938K	1	Löffeleisen, kräftige Ausf.
1	Handfaust, Beilform, 65×25 und 50×8 mm	1914	1	Schlicht- und Treibhammer	1940	1	Ausbeul-Hebeleisen
1	Handfaust, Zehenform	1919	1	Schlicht- und Treibhammer	1941	1	Ausbeul-Hebeleisen
1	Universal-Handfaust	1920	1	Schlicht- und Spitzhammer	1942	1	Karosseriefeile
1	Löffeleisen, mittelstarke Ausführung	1927	1	Schlicht- und Pinnhammer	1943	1	Ausbeul- und Schlichthammer
1	Löffeleisen, kräftige Ausführung	1928	1	Schlicht- und Schweifhammer	1945	1	Spann- und Schlichthammer
1	Ausbeulhebeleisen	1929	1	Tiefhammer	1946	1	Schlicht- und Treibhammer
1	Ausbeulhebeleisen	1930	1	Gummi- und Handhammer	1948	1	Schlicht- und Treibhammer
1	Biegeisen mit Ledereinsatz	1931	1	Plastic-Hammer, 35 mm	1950	1	Schlicht- und Spitzhammer
1	Kofflülge-Biegezange mit beweglichem Spannungring	1933 a	1	Plastic-Hammer, 40 mm	1950	1	Gummi- und Handhammer
			1	Karosserie-Blechsneider	1960	1	Plastic-Hammer, 35 mm
			1	Außen-Ausbeulgerät	1965	1	Karosserie-Blechsneider
						1	Außen-Ausbeulgerät

Metrische Maße			C. Auto-Elektriker-Sortiment			63 Teile für 161/7 u. 162/7		
Teile	Bezeichnung	Nr.	Teile	Bezeichnung	Nr.	Teile	Bezeichnung	
5	Steckschlüssel 8×9 14×17 10×11 19×22 12×13	430	2	Splintentreiber 115×2 mm 125×3 mm	748	1	Schraubenzieher für Vergaser 25×6 mm	
2	Drehstifte, klein und groß	433	1	Universalzange 9 1/2"	760	1	Seitenschneider 6"	
10	Gabelschlüssel, (10teiliger Satz) 6×7-27×32	450/10	1	Zündkerzenschlüssel 21 mm	764	1	Long-Grip-Zange 8"	
3	Starter- und Blockschlüssel 11×13 14×17 19×22	615	1	Zündkerzenschlüssel 21×26 mm	765	1	Kombizange 7"	
6	Ringschlüssel 8×10 17×19 9×11 22×24 12×14 27×32	630	2	Elektriker-Schraubenzieher 60×2,5 80×3 mm	813	2	Rundfeilen 8" 10"	
1	Flachmeißel 150×15 mm	731	3	Kreuzschlitzschraubenzieher 95×4 140×6 160×8 mm	814	2	Flachfeilen 8" 10"	
2	Durchschläger 120×3 mm 120×4 mm	745	5	Werkstatt-Schraubenzieher 100×5,5 200×11 125×7 250×13 150×9	815	1	Kontaktfeile	
1	Körner 120×10 mm	746	1	Winkelschraubenzieher 125×6 mm	818	1	Drahtbürste	
			1	Dreikant-Löffelschaber 125×55 mm	820	1	Schlosserhammer 400 g	
						1	Gummihammer	
						1	Reißnadel	
						1	Prüflampe (Schraubenzieher mit Prüflampe und Anschlußkabel) im Etui	
						1	Bandmaß 2 m	
						1	Kabelmesser	

Amerikanische Maße			C. Auto-Elektriker-Sortiment			63 Teile für 161/7A u. 162/7A		
Teile	Bezeichnung	Nr.	Teile	Bezeichnung	Nr.	Teile	Bezeichnung	
5	Steckschlüssel 8×9 14×17 10×11 19×22 12×13	430	2	Splintentreiber 115×2 mm 125×3 mm	748	1	Schraubenzieher für Vergaser 25×6 mm	
2	Drehstifte, klein und groß	433	1	Universalzange 9 1/2"	760	1	Seitenschneider 6"	
10	Gabelschlüssel, (10teiliger Satz) 1/4×5/16 - 15/16×1"	450/10A	1	Zündkerzenschlüssel 21 mm	764	1	Long-Grip-Zange 8"	
3	Starter- und Blockschlüssel 7/16×1/2 9/16×5/8 5/8×3/4"	615A	1	Zündkerzenschlüssel 21×26 mm	765	1	Kombizange 7"	
6	gekr. Ringschlüssel (6teiliger Satz) 3/8×7/16 - 15/16×1"	630/6A	2	Elektriker-Schraubenzieher 60×2,5 80×3 mm	813	2	Rundfeilen 8" 10"	
1	Flachmeißel 150×15 mm	731	3	Kreuzschlitzschraubenzieher 95×4 140×6 160×8 mm	814	2	Flachfeilen 8" 10"	
2	Durchschläger 120×3 mm 120×4 mm	745	5	Werkstatt-Schraubenzieher 100×5,5 125×7 150×9 200×11 250×13 mm	815	1	Kontaktfeile	
1	Körner 120×10 mm	746	1	Winkelschraubenzieher 125×6 mm	818	1	Drahtbürste	
			1	Dreikant-Löffelschaber 125×55 mm	820	1	Englischer Hammer 3/4 lbs.	
						1	Gummihammer	
						1	Reißnadel	
						1	Prüflampe (Schraubenzieher mit Prüflampe und Anschlußkabel) im Etui	
						1	Bandmaß 2 m	
						1	Kabelmesser	

Werkzeugwagen »HAZET-Assistent«



DBP u. Auslandspatente

161-162

Inhaltsübersicht:

CHROM-VANADIUM

Englische Maße		C. Auto-Elektriker-Sortiment			60 Teile für 161/7W u. 162/7W			
Teile	Bezeichnung	Nr.	Teile	Bezeichnung	Nr.	Teile	Bezeichnung	Nr.
5	Steckschlüssel 8×9 12×13 19×22 mm 10×11 14×17	430	1	Universalzange 9 1/2"	760	1	Seitenschneider 6"	1801
2	Drehstifte, klein u. groß	433	1	Zündkerzenschlüssel 21 mm	764	1	Long-Grip-Zange 8"	1841a
8	Gabelschlüssel (8teiliger Satz) 1/16×3/32-7/16×1/2"	450/8 W	1	Zündkerzenschlüssel 21×26	765	1	Kombizange 7"	1850
3	Starter- u. Blockschlüssel 3/16×1/4 1/4×5/16 3/8×7/16"	615W	2	Elektrikerschraubenzieher 60×2,5 80×3 mm	813	2	Rundfeilen 8" 10"	2120
5	gekröpfte Ringschlüssel (5teiliger Satz) 1/8×3/16-9/16×5/8"	630/5 W	3	Kreuzschlitzschraubenzieher 95×4 140×6 160×8 mm	814	2	Flachfeilen 8" 10"	2122
1	Flachmeißel 150×15 mm	731	5	Werkstattschraubenzieher 100×5,5 125×7 150×9 200×11 250×13 mm	815	1	Kontaktfeile	2125
2	Durchschläger 120×3 120×4 mm	745	1	Winkelschraubenzieher 125×6 mm	818	1	Drahtbürste	2130
1	Körner 120×10 mm	746	1	Schaber 125×55 mm	820	1	Englischer Hammer 3/4 lbs.	2141
2	Splintentreiber 115×2 125×3 mm	748	1	Schraubenzieher für Vergaser 25×6 mm	834	1	Gummihammer	2143
						1	Reißnadel	2150
						1	Prüflampe (Schraubenzieher mit Prüflampe u. Anschluß- kabel) im Etui	2152
						1	Bandmaß 2 m	2154
						1	Kabelmesser	2156
Metrische Maße		D. Tankstellen-Sortiment			60 Teile für 161/9 u. 162/9			
10	Gabelschlüssel (10teiliger Satz) 6×7-27×32 mm	450/10	1	Zündkerzenschlüssel 21×26 mm	761	5	Zwölfkant-Eins. 1/2" □Antrieb 14 17 20 22 24 mm	900Z
4	Gabel-Ringschlüssel 14×14 17×17 mm je 2 St.	600	1	Zündkerzenschlüssel 21 mm	764	1	Umschaltknarre 12"	916
8	Ringschlüssel (8teiliger Satz) 6×7-20×22 mm	630/8	1	Zündkerzenschlüssel 21 mm	767	2	Verlängerungen 5" 10"	917/18
2	Reifenaufzieheisen 16"	650	1	Schraubenzieher 100×6 mm	811	1	Kombizange 7"	1850
1	Kreuzschlüssel für Pkw	715	5	Schraubenzieher 60×2,5 80×3, 100×3,5, 120×4 140×5 mm	813	1	Ausbeul-Hebeleisen	1929
1	Flachmeißel 150×15 mm	731	3	Kreuzschlitzschraubenzieher 95×4 140×6 160×8 mm	814	1	Biegeeisen m. Ledereinsatz	1931
1	Durchschläger 150×4 mm	745	2	Schraubenzieher für Vergaser 25×4 25×6 mm	834	1	Kotflügel-Biegezange	1933a
1	Universalzange 9 1/2"	760				1	Gummi- und Handhammer	1948
						1	Plastic-Hammer 105×35 mm	1950
						3	Kontaktfeilen	2125
						1	Spez.-Ringschlüssel 21×36 mm, für VW	2561
Amerikanische Maße		D. Tankstellen-Sortiment			58 Teile für 161/9A u. 162/9A			
8	Gabelschlüssel (8teiliger Satz) 1/4×5/16-15/16×1"	450/8 A	1	Universalzange 9 1/2"	760	5	Zwölfkant-Eins. 1/2" □ An- trieb 1/2 9/16 5/8 3/4 1"	900AZ
2	Gabelschlüssel 1×1 1/8 1 1/16×1 1/4"	450 A	1	Zündkerzenschlüssel 13/16×1"	761A	1	Umschaltknarre 12"	916
4	Gabel-Ringschlüssel 9/16 1 1/16" je 2 Stück	600 A	1	Zündkerzenschlüssel 21 mm	764	2	Verlängerungen 5" 10"	917/18
6	Ringschlüssel (6teiliger Satz) 3/8×7/16-15/16×1"	630/6 A	1	Zündkerzenschlüssel 21 mm	767	1	Kombizange 7"	1850
2	Reifenaufzieheisen 16"	650	1	Schraubenzieher 100×6 mm	811	1	Ausbeul-Hebeleisen	1929
1	Kreuzschlüssel für Pkw	715A	5	Schraubenzieher 60×2,5 80×3 100×3,5 120×4 140×5 mm	813	1	Biegeeisen m. Ledereinsatz	1931
1	Flachmeißel 150×15 mm	731	3	Kreuzschlitzschraubenzieher 95×4 140×6 160×8 mm	814	1	Kotflügel-Biegezange	1933a
1	Durchschläger 150×4 mm	745	2	Schraubenzieher für Vergaser 25×4 25×6 mm	834	1	Gummi- und Handhammer	1948
						1	Plastic-Hammer 105×35 mm	1950
						3	Kontaktfeilen	2125
						1	Spez.-Ringschlüssel 21×36 mm, für VW	2561
Englische Maße		D. Tankstellen-Sortiment			56 Teile für 161/9W u. 162/9W			
9	Gabelschlüssel (9teiliger Satz) 1/8×3/16-5/8×3/4"	450/9 W	1	Zündkerzenschlüssel 21×26	761	5	Zwölfkant-Eins. 1/2" □ An- trieb 1/4 5/16 3/8 7/16 1/2"	900 WZ
4	Gabel-Ringschlüssel 5/16 3/8", je 2 Stück	600W	1	Zündkerzenschlüssel 21 mm	764	1	Umschaltknarre 12"	916
5	Ringschlüssel (5teiliger Satz) 1/8×3/16-9/16×5/8"	630/5 W	1	Zündkerzenschlüssel 21 mm	767	2	Verlängerungen 5" 10"	917/18
2	Reifenaufzieheisen 16"	650	1	Schraubenzieher 100×6 mm	811	1	Kombizange 7"	1850
1	Kreuzschlüssel für Pkw	705W	5	Schraubenzieher 60×2,5 80×3 100×3,5 120×4 140×5 mm	813	1	Ausbeul-Hebeleisen	1929
1	Flachmeißel 150×15 mm	731	3	Kreuzschlitzschraubenzieher 95×4 140×6 160×8 mm	814	1	Biegeeisen m. Ledereinsatz	1931
1	Durchschläger 150×4 mm	745	2	Schraubenzieher für Vergaser 25×4 25×6 mm	834	1	Kotflügel-Biegezange	1933a
1	Universalzange 9 1/2"	760				1	Gummi- und Handhammer	1948
						1	Plastic-Hammer 105×35 mm	1950
						3	Kontaktfeilen	2125
						1	Spez.-Ringschlüssel 21×36 mm, für VW	2561



Werkzeugwagen »HAZET-Assistent

161-162

Inhaltsübersicht:

CHROM-VANADIUM

DBP u. Auslandspat.

E. Landmaschinen-Reparatur-Sortiment (Traktoren usw.)

74 Teile für 161/11 u. 162/11 Metrische Maße			74 Teile für 161/11A u. 162/11A Amerikanische Maße			69 Teile für 161/11W u. 162/11W Englische Maße		
Teile	Bezeichnung	Nr.	Teile	Bezeichnung	Nr.	Teile	Bezeichnung	Nr.
3	Steckschlüssel 8×9 10×11 12×13 mm	430	12	Gabelschlüssel 1/4×5/16 5/8×3/4	450 A	12	Gabelschlüssel 1/16×3/32 3/8×7/16	450
11	Gabelschlüssel 6×7 8×9 9×10 10×11 14×15 14×17 17×19 19×22 22×24 24×27 30×36	450		5/16×3/8 3/4×25/32 3/8×7/16 3/4×7/8 1/2×9/16 15/16×1 9/16×5/8 1×1 1/8 5/8×11/16 1 1/16×1 1/4"			3/32×1/8 7/16×1/2 1/8×3/16 1/2×9/16 3/16×1/4 9/16×5/8 1/4×5/16 5/8×3/4 5/16×3/8 3/4×7/8"	
13	Ringschlüssel 6×7-32×36 mm	630	12	Ringschlüssel 1/4×5/16-1 1/4×17/16"	630 A	11	Ringschlüssel 1/8×3/16-7/8×1"	630
2	Reifen aufziehen 20"	650	2	Reifen aufziehen 20"	650	2	Reifen aufziehen 20"	650
1	Flachmeißel 150×18 mm	730	1	Flachmeißel 150×18 mm	730	1	Flachmeißel 150×18 mm	730
1	Kreuzmeißel 150×8 mm	740	1	Kreuzmeißel 150×8 mm	740	1	Kreuzmeißel 150×8 mm	740
3	Durchschläger 120×5,7,9 mm	745	3	Durchschläger 120×5,7,9 mm	745	3	Durchschläger 120×5,7,9 mm	745
1	Körner 120×10 mm	746	1	Körner 120×10 mm	746	1	Körner 120×10 mm	746
1	Universalzange 9 1/2"	760	1	Universalzange 9 1/2"	760	1	Universalzange 9 1/2"	760
3	Schraubenzieher 125×7 150×9 200×11 mm	815	3	Schraubenzieher 125×7 150×9 200×11 mm	815	3	Schraubenzieher 125×7 150×9 200×11 mm	815
1	Schaber 200 mm	820	1	Schaber 200 mm	820	1	Schaber 200 mm	820
1	Elektriker-Schraubenzieher 80×3 mm	832	1	Elektriker-Schraubenzieher 80×3 mm	832	1	Elektriker-Schraubenzieher 80×3 mm	832
10	Zwölfkant-Eins. 1/2" □ Antr. 10 11 14 17 19 22 24 27 30 32 mm	900 Z	13	Zwölfkant-Eins. 1/2" □ Antr. 3/8 7/16 1/2 9/16 19/32 5/8 3/4 7/8 15/16 1 1 1/16 1 1/8 1 1/4"	900 AZ	9	Zwölfkant-Eins. 1/2" □ Antr. 3/16 1/4 5/16 3/8 7/16 1/2 9/16 5/8 1 1/16"	900 W
1	Schwunggriff 16 1/2"	911	1	Schwunggriff 16 1/2"	911	1	Schwunggriff 16 1/2"	911
1	Winkelgriff 15"	914	1	Winkelgriff 15"	914	1	Winkelgriff 15"	914
1	T-Griff mit Gleitstück 12"	915	1	T-Griff mit Gleitstück 12"	915	1	T-Griff mit Gleitstück 12"	915
1	Umschaltknarre 12"	916	1	Umschaltknarre 12"	916	1	Umschaltknarre 12"	916
1	Verlängerung 5"	917	1	Verlängerung 5"	917	1	Verlängerung 5"	917
1	Universalgelenk	920	1	Universalgelenk	920	1	Universalgelenk	920
1	Schraubenzieher-Einsatz 13×2 mm	980	1	Schraubenzieher-Einsatz 13×2 mm	980	1	Schraubenzieher-Einsatz 13×2 mm	980
4	Zwölfkant-Eins. 3/4" □ Antr. 36 38 41 46 mm	1000 Z	4	Zwölfkant-Eins. 3/4" □ Antr. 17/16 1 1/2 1 5/8 1 13/16"	1000 AZ	4	Zwölfkant-Eins. 3/4" □ Antr. 13/16 7/8 1 1 1/8"	1000 W
1	Schiebegriff 20"	1015	1	Schiebegriff 20"	1015	1	Schiebegriff 20"	1015
1	Verlängerung 8 1/2"	1017	1	Verlängerung 8 1/2"	1017	1	Verlängerung 8 1/2"	1017
1	Seitenschneider 6 1/2"	1801	1	Seitenschneider 6 1/2"	1801	1	Seitenschneider 6 1/2"	1801
2	Spezialzangen für Seeger- sicherungen innen abgewinkelt 170 mm außen gerade 170 mm	1846b 1846c	2	Spezialzangen für Seegersich. innen abgewinkelt 170 mm außen gerade 170 mm	1846b 1846c	2	Spezialzangen für Seeger- sicherungen innen abgewinkelt 170 mm außen gerade 170 mm	1846b 1846c
1	Kombizange 7"	1850	1	Kombizange 7"	1850	1	Kombizange 7"	1850
1	Magnetsucher	1976	1	Magnetsucher	1976	1	Magnetsucher	1976
2	Schlosserhämmer 300, 1000 g	2140	2	Englische Hämmer 3/4, 2 lbs.	2141	2	Englische Hämmer 3/4, 2 lbs.	2141
1	Leichtmetallhammer	2142	1	Leichtmetallhammer	2142	1	Leichtmetallhammer	2142
1	Fühlerlehre, 20teilig	2147	1	Fühlerlehre, 20teilig	2147	1	Fühlerlehre, 20teilig	2147
1	Rollbandmaß, 2 m	2154	1	Rollbandmaß, 2 m	2154	1	Rollbandmaß, 2 m	2154

Metrische Maße

F. Industrie-Sortiment

100 Teile für 161/14 u. 162/14

2	verstellbare Schraubenschlüssel 6 und 10"	180	3	Elektriker-Schraubenzieher, isoliert 60×2,5 100×4 140×5 mm	832	1	Verlängerung 5"	911
13	Gabelschlüssel 6×7-36×41 mm	450	10	Sechskant-Einsätze 1/4" □ Antrieb 4-11 mm	850	1	Verlängerung 10"	914
12	gekr. Ringschlüssel 6×7-27×32 mm	630	1	Umschaltknarre 4 1/2"	863	1	Universalgelenk	915
2	Flachmeißel 150×18 mm 200×26 mm	730	1	Gelenkgriff 6"	864	1	Schraubenziehereinsatz 13×2 mm	916
1	Kreuzmeißel 150×8 mm	740	1	Schiebegriff 5"	865	1	Seitenschneider 7"	1801
2	Durchschläger 120×2 mm 120×4 mm	745	1	Vierkantknebel 5"	866	1	Kraftvorschneider 6 1/2"	1846b
1	Körner 120×12 mm	746	1	Verlängerung 2"	867	1	Long-Grip-Zange 8"	1846c
3	Universalzangen 4 1/2 9 1/2 15"	760	1	Verlängerung 6"	868	1	Figureschere	1850
3	Schraubenzieher 125×7 175×10 250×13 mm	815	1	Kardangelen	869	1	Kombinationszange 7"	1850
			19	Zwölfkant-Einsätze 1/2" □ Antrieb 10-32 mm	900 Z	1	Plastic-Hammer 105×35 mm	1976
			1	Schwunggriff 16 1/2"	911	1	Metallsägebogen	2140
			1	Winkelgriff 15"	914	1	Rundfeile 10"	2141
			1	T-Griff mit Gleitstück 12"	915	1	Flachfeile 10"	2142
			1	Umschaltknarre 12"	916	1	Dreikantfeile 10"	2147
						1	Drahtbürste	2154
						1	Hammer 500 g	
						1	Ölspritzkännchen	
						1	Fettbüchse	

Werkzeugwagen »HAZET-Assistent«



DBP u. Auslandspatente

161-162

Inhaltsübersicht:

CHROM-VANADIUM

Amerikanische Maße			F. Industrie-Sortiment			94 Teile für 161/14A u. 162/14A		
Teile	Bezeichnung	Nr.	Teile	Bezeichnung	Nr.	Teile	Bezeichnung	Nr.
2	verstellbare Schraubenschlüssel 6 und 10"	180	3	Universalzangen 4 1/2 9 1/2 15"	760	1	T-Griff mit Gleitstück 12"	915
12	Gabelschlüssel 1/4 x 5/16 - 1 1/16 x 1 1/4"	450/12 A	3	Schraubenzieher 125 x 7 175 x 10 250 x 13 mm	815	1	Umschaltknarre 12"	916
10	gekr. Ringschlüssel 1/4 x 5/16 3/4 x 25/32 3/8 x 7/16 13/16 x 7/8 1/2 x 9/16 15/16 x 1 19/32 x 1 1/16 1 x 1 1/8 5/8 x 1 1/16 1 1/16 x 1 1/4"	630 A	3	Elektriker-Schraubenzieher, isoliert, 60 x 2,5 100 x 4 140 x 5 mm	832	1	Verlängerung 5"	917
			8	Sechskant-Einsätze 1/4" □ Antrieb 3/16 - 7/16"	850 A	1	Verlängerung 10"	918
			1	Umschaltknarre 4 1/2"	863	1	Universalgelenk	920
			1	Gelenkgriff 6"	864	1	Schraubenziehereinsatz 13 x 2 mm	980
			1	Schiebegriff 5"	865	1	Seitenschneider 7"	1802
			1	Vierkantknebel 5"	866	1	Kraftvorschneider 6 1/2"	1807
2	Flachmeißel 150 x 18 mm 200 x 26 mm	730	1	Verlängerung 2"	867	1	Long-Grip-Zange 8"	1841 a
1	Kreuzmeißel 150 x 8 mm	740	1	Verlängerung 6"	868	1	Figureschere	1852
2	Durchschläger 120 x 2 mm 120 x 4 mm	745	1	Kardangelenke	869	1	Kombinationszange 7"	1855
1	Körner 120 x 12 mm	746	18	Zwölfkant-Einsätze 1/2" □ Antrieb 3/8 - 1 1/4"	900	1	Plastic-Hammer 35 x 105 mm	1950
			1	Schwunggriff 16 1/2"	AZ	1	Metallsägebogen	1980
			1	Winkelgriff 15"	911	1	Rundfeile 10"	2120
					914	1	Flachfeile 10"	2122
						1	Dreikantfeile 10"	2123
						1	Drahtbürste	2130
						1	Englischer Hammer 1 lbs.	2141
						1	Ölspritzkännchen	2160
						1	Fettbüchse	2163

Englische Maße			F. Industrie-Sortiment			86 Teile für 161/14W u. 162/14W		
Teile	Bezeichnung	Nr.	Teile	Bezeichnung	Nr.	Teile	Bezeichnung	Nr.
2	verstellbare Schraubenschlüssel 6 und 10"	180	3	Universalzangen 4 1/2 9 1/2 15"	760	1	Umschaltknarre 12"	916
13	Gabelschlüssel 1/16 x 3/32 7/16 x 1/2 3/32 x 1/8 1/2 x 9/16 1/8 x 3/16 9/16 x 5/8 3/16 x 1/4 5/8 x 3/4 1/4 x 5/16 3/4 x 7/8 5/16 x 3/8 7/8 x 1"	450W	3	Schraubenzieher 125 x 7 175 x 10 250 x 13 mm	815	1	Verlängerung 5"	917
			3	Elektriker-Schraubenzieher isoliert, 60 x 2,5 100 x 4 140 x 5 mm	832	1	Verlängerung 10"	918
8	gekr. Ringschlüssel 1/8 x 3/16 9/16 x 5/8 1/4 x 5/16 5/8 x 3/4 5/16 x 3/8 3/4 x 7/8 7/16 x 1/2 7/8 x 1"	630W	9	Sechskant-Einsätze 1/4" □ Antrieb 8 BA-0 BA	850W	1	Universalgelenk	920
			1	Umschaltknarre 4 1/2"	863	1	Schraubenziehereinsatz 13 x 2 mm	980
			1	Gelenkgriff 6"	864	1	Seitenschneider 7"	1802
			1	Schiebegriff 5"	865	1	Kraftvorschneider 6 1/2"	1807
			1	Vierkantknebel 5"	866	1	Long-Grip-Zange 8"	1841 a
			1	Verlängerung 2"	867	1	Figureschere	1852
			1	Verlängerung 6"	868	1	Kombinationszange 7"	1855
			1	Kardangelenke	869	1	Plastic-Hammer 35 x 105 mm	1950
2	Flachmeißel 150 x 18 mm 200 x 26 mm	730	10	Zwölfkant-Einsätze 1/2" □ Antrieb 3/16 - 3/4"	900	1	Metallsägebogen	1980
1	Kreuzmeißel 150 x 8 mm	740	1	Schwunggriff 16 1/2"	WZ	1	Rundfeile 10"	2120
2	Durchschläger 120 x 2 mm 120 x 4 mm	745	1	Winkelgriff 15"	911	1	Flachfeile 10"	2122
1	Körner 120 x 12 mm	746	1	T-Griff mit Gleitstück 12"	914	1	Dreikantfeile 10"	2123
			1		915	1	Drahtbürste	2130
						1	Englischer Hammer 1 lbs.	2141
						1	Ölspritzkännchen	2160
						1	Fettbüchse	2163

Bestell-Nr.	Bezeichnung	Gewicht kg	Preis
161 L	Werkzeugwagen mit 1 Zwischenkasten, leer	22	218,—
162 L	Werkzeugwagen mit 2 Zwischenkästen, leer	26	258,—

EINZELTEILE

Bestell-Nr.	Bezeichnung	Maße	Gewicht g	Preis	Bestell-Nr.	Bezeichnung	Maße	Gewicht g	Preis
1600	Zwischenkasten ohne Trennbleche mit Aufhängeketten zur Erweiterung der Ausführung 161 auf 162 (Montageanleitung liegt dem Zwischenkasten bei)	620 x 330 x 65 mm innen	3640	36,80	1601	Schlitzprofilschiene	310 mm lang	380	4,80
					1602	Schlitzprofilschiene	480 mm lang	640	5,40
					1605	Trennblech	150 mm lang	60	—,50
					1606	Trennblech	310 mm lang	120	—,80
					1607	Trennblech	480 mm lang	200	1,20
					1610	Hocker		1000	16,40
					1615	Leuchte		1500	57,80



179

Verstellbare Schraubenschlüssel

SPEZIALSTAHL

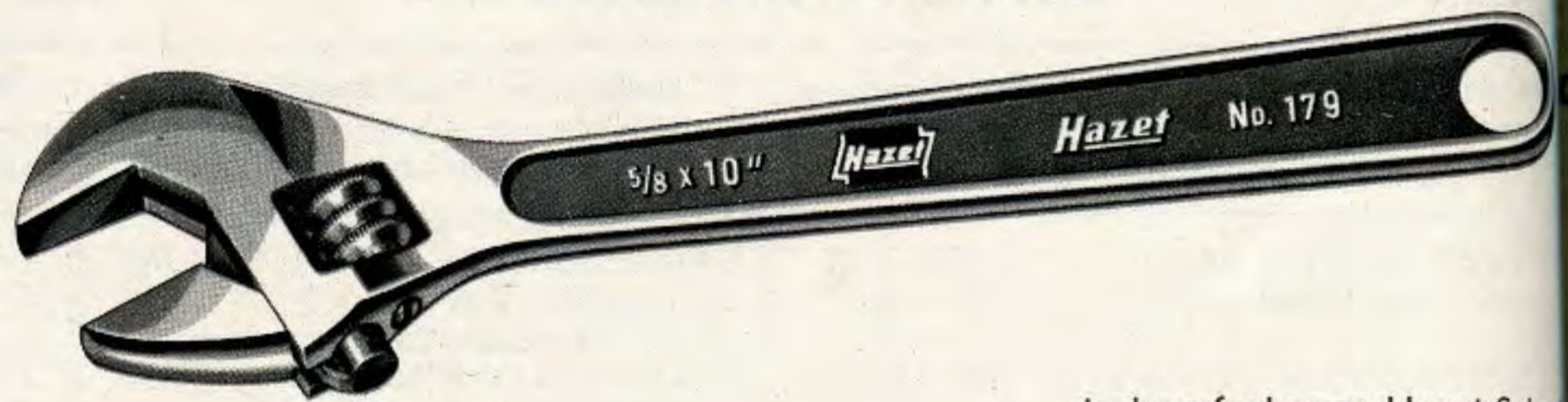

in hausfarbenen Hazel-Schac

Bestell-Nr.	Länge		Schlüsselweite		Gewicht g	Pack-Norm	Poliert
	mm	Zoll	mm	Zoll			
179-4	100	4	15	9/16	60	1	3,10
6	150	6	19	3/4	120	1	4,-
8	200	8	24	15/16	240	1	5,10
10	250	10	28	1 1/8	420	1	6,50
12	300	12	34	1 5/16	700	1	9,20
15	380	15	44	1 3/4	1530	1	16,80
18	460	18	54	2 1/8	2680	1	26,80

Werbe- und Verkaufsständer

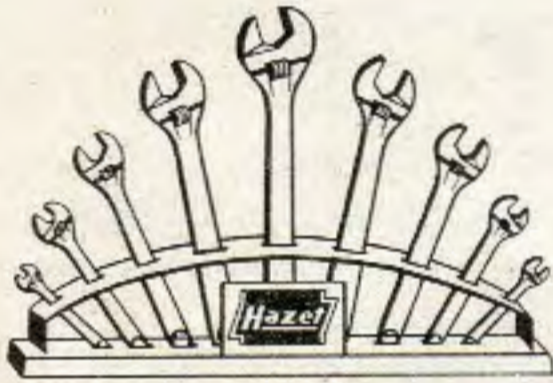

R 179 oder R 180

Bestell-Nr.	Sortiment	Gewicht g	Pack-Norm	Poliert
R 179	4" 6" 8" 10" 12" 2 2 2 2 1 Stück	3400	1	46,60
V 179	4" 6" 8" 10" 12" 2 3 3 2 2 Stück zusätzlich je 1 Paar Backen, Rollen, Stifte und Federn in Ersatzteiltasche	6500	1	93,20



180

Verstellbare Schraubenschlüssel

CHROM-VANADIUM



mit Zwölfkant-Ring

in hausfarbenen Hazel-Schac

Bestell-Nr.	Länge		Schlüsselweite		Gewicht g	Pack-Norm	Verchromte Köpfe Hochglanz
	mm	Zoll	mm	Zoll			
180-4	100	4	12	15/32	45	1	5,60
6	150	6	17	11/16	80	1	6,80
8	200	8	24	15/16	195	1	8,40
10	250	10	28	1 1/8	340	1	11,40
12	300	12	34	1 5/16	580	1	15,40

Werbe- und Verkaufsständer



V 179 oder V 180

Bestell-Nr.	Sortiment	Gewicht g	Pack-Norm	Verchromte Köpfe Hochglanz
R 180	4" 6" 8" 10" 12" 2 2 2 2 1 Stück	2900	1	79,80
V 180	4" 6" 8" 10" 12" 2 3 3 2 2 Stück zusätzlich je 1 Paar Backen, Rollen, Stifte und Federn in Ersatzteiltasche	5800	1	144,90

Gabelschlüssel Kurze Form



CHROM-VANADIUM

300

Gesenkgeschmiedet Verchromt



Metrische Maße

Bestell-Nr.	Schlüsselweite mm	Kopfstärke mm	Länge mm	Gewicht g	Pack-Norm	Verchromt
300-0067	6×7	4	85	15	10	1,—
0089	8×9	4,5	100	25	10	1,20
1011	10×11	5	110	30	10	1,50
1213	12×13	5,5	130	60	10	1,60
1415	14×15	6	150	75	10	1,80
1617	16×17	6,5	165	105	10	2,10
1819	18×19	7	185	155	10	2,10
2022	20×22	7,5	210	195	10	2,50
2123	21×23	7,5	225	200	5	2,50
2426	24×26	8,5	240	290	5	3,10
2528	25×28	8,5	255	290	5	3,10
2732	27×32	9,5	270	440	5	3,90

Amerikanische Maße

Bestell-Nr.	Schlüsselweite Zoll	Schlüsselweite mm	Kopfstärke		Länge		Gewicht g	Pack-Norm	Verchromt
			Zoll	mm	Zoll	mm			
300A-0810	1/4 × 5/16	6,35 × 7,94	5/32	4	3 1/4	85	15	10	1,—
1013	5/16 × 13/32	7,94 × 10,32	11/64	4,5	4	100	25	10	1,20
1214	3/8 × 7/16	9,52 × 11,11	13/64	5	4 1/4	110	30	10	1,50
1416	7/16 × 1/2	11,11 × 12,70	7/32	5,5	5	130	60	10	1,60
1618	1/2 × 9/16	12,70 × 14,29	7/32	5,5	5	130	60	10	1,60
1820	9/16 × 5/8	14,29 × 15,88	15/64	6	6	150	75	10	1,80
1922	19/32 × 11/16	15,08 × 17,46	15/64	6	6	150	75	10	1,80
2024	5/8 × 3/4	15,88 × 19,05	9/32	7	7 1/4	185	155	10	2,10
2528	25/32 × 7/8	19,84 × 22,22	19/64	7,5	8 1/4	210	195	5	2,50
3032	15/16 × 1	23,81 × 25,40	21/64	8,5	9 1/2	240	290	5	3,10
3236	1 × 1 1/8	25,40 × 28,57	21/64	8,5	10	255	290	5	3,10
3440	1 1/16 × 1 1/4	26,99 × 31,75	3/8	9,5	10 1/2	270	440	5	3,90

Englische Maße

Bestell-Nr.	Bolzenstärke in Zoll		Schlüsselweite mm	Kopfstärke		Länge		Gewicht g	Pack-Norm	Verchromt
	BSW großer 6 kant BS 192	BSF und BSW kleiner 6 kant BS 1083		Zoll	mm	Zoll	mm			
0023	1/16 × 3/32	3/32 × 1/8	6,50 × 7,54	5/32	4	3 1/4	85	15	10	1,—
0034	3/32 × 1/8	1/8 × 3/16	7,54 × 8,64	11/64	4,5	4	100	25	10	1,20
0046	1/8 × 3/16	3/16 × 1/4	8,64 × 11,30	13/64	5	4 1/4	110	30	10	1,50
0068	3/16 × 1/4	1/4 × 5/16	11,30 × 13,33	7/32	5,5	5	130	60	10	1,60
0810	1/4 × 5/16	5/16 × 3/8	13,33 × 15,24	15/64	6	6	150	75	10	1,80
1012	5/16 × 3/8	3/8 × 7/16	15,24 × 18,03	1/4	6,5	6 1/2	165	105	10	2,10
1214	3/8 × 7/16	7/16 × 1/2	18,03 × 20,83	9/32	7	7 1/4	185	155	10	2,10
1416	7/16 × 1/2	1/2 × 9/16	20,83 × 23,34	19/64	7,5	9	225	200	5	2,50
1618	1/2 × 9/16	9/16 × 5/8	23,34 × 25,65	21/64	8,5	9 1/2	240	290	5	3,10
1620	1/2 × 5/8	9/16 × 11/16	23,34 × 27,94	21/64	8,5	10	255	290	5	3,10
1820	9/16 × 5/8	5/8 × 11/16	25,65 × 27,94	21/64	8,5	10	255	290	5	3,10
2024	5/8 × 3/4	11/16 × 7/8	27,94 × 33,02	3/8	9,5	10 1/2	270	440	5	3,90



Gabelschlüssel Kurze Form

300

CHROM-VANADIUM

6-, 7- und 8teilige Sätze in Hazet-Klammern

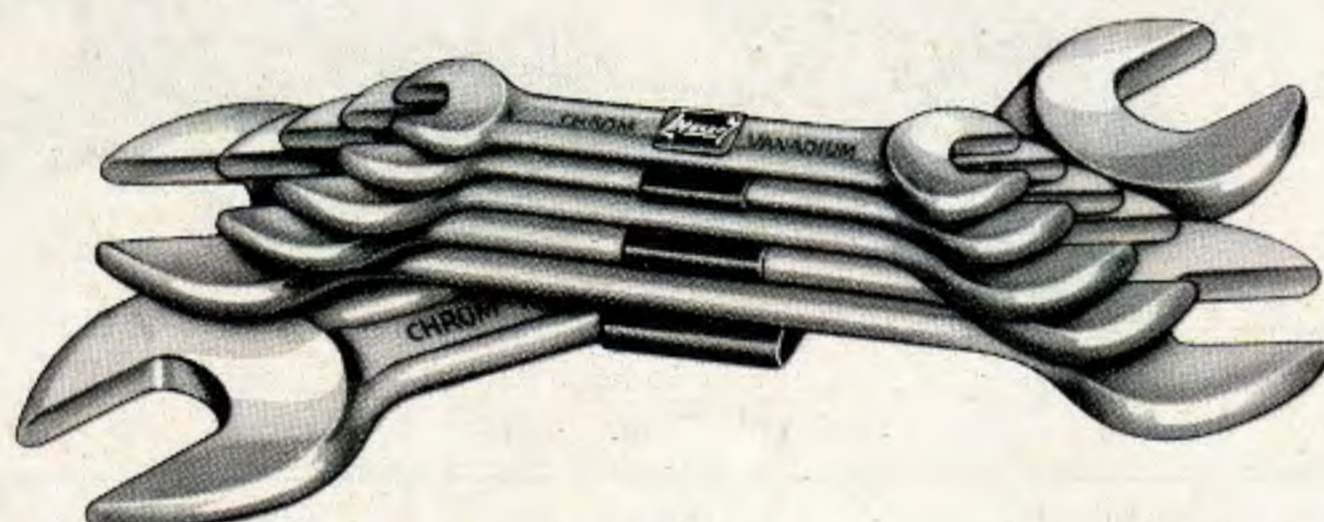

Sätze in hausfarbenen Hazet-Schachteln

Metrische Maße

Bestell-Nr.	Inhalt						Gewicht g	Pack-Norm	Verchromt
X 300/6	8×9	10×11	12×13	14×15	16×17	18×19	500	1	10,30
X 300/6 I	6×7	8×9	10×11	12×13	14×15	16×17	340	1	9,20
X 300/7	8×9 20×22	10×11	12×13	14×15	16×17	18×19	700	1	12,80
X 300/8	6×7 18×19	8×9 20×22	10×11	12×13	14×15	16×17	720	1	13,80
— 300/12	6×7 18×19	8×9 20×22	10×11 21×23	12×13 24×26	14×15 25×28	16×17 27×32	1950	1	26,40

Amerikanische Maße

Bestell-Nr.	Inhalt					Gewicht g	Pack-Norm	Verchromt
X 300/6 A	$\frac{5}{16} \times \frac{13}{32}$ $\frac{25}{32} \times \frac{7}{8}$	$\frac{3}{8} \times \frac{7}{16}$	$\frac{1}{2} \times \frac{9}{16}$	$\frac{19}{32} \times \frac{11}{16}$	$\frac{5}{8} \times \frac{3}{4}$	580	1	10,70
X 300/6 AI	$\frac{3}{8} \times \frac{7}{16}$ $\frac{15}{16} \times 1$	$\frac{1}{2} \times \frac{9}{16}$	$\frac{19}{32} \times \frac{11}{16}$	$\frac{5}{8} \times \frac{3}{4}$	$\frac{25}{32} \times \frac{7}{8}$	840	1	12,60
X 300/8 A	$\frac{1}{4} \times \frac{5}{16}$ $\frac{5}{8} \times \frac{3}{4}$	$\frac{5}{16} \times \frac{13}{32}$ $\frac{25}{32} \times \frac{7}{8}$	$\frac{3}{8} \times \frac{7}{16}$ $\frac{15}{16} \times 1$	$\frac{1}{2} \times \frac{9}{16}$	$\frac{19}{32} \times \frac{11}{16}$	900	1	14,80
— 300/12 A	$\frac{1}{4} \times \frac{5}{16}$ $\frac{9}{16} \times \frac{5}{8}$ $1 \times 1\frac{1}{8}$	$\frac{5}{16} \times \frac{13}{32}$ $\frac{19}{32} \times \frac{11}{16}$ $1\frac{1}{16} \times 1\frac{1}{4}$	$\frac{3}{8} \times \frac{7}{16}$ $\frac{5}{8} \times \frac{3}{4}$	$\frac{7}{16} \times \frac{1}{2}$ $\frac{25}{32} \times \frac{7}{8}$	$\frac{1}{2} \times \frac{9}{16}$ $\frac{15}{16} \times 1$	1750	1	25,20

Englische Maße

Bestell-Nr.	Inhalt					Gewicht g	Pack-Norm	Verchromt
— 300/5 W	$\frac{1}{8} \times \frac{3}{16}$	$\frac{1}{4} \times \frac{5}{16}$	$\frac{3}{8} \times \frac{7}{16}$	$\frac{1}{2} \times \frac{9}{16}$	$\frac{5}{8} \times \frac{3}{4}$	1030	1	12,40
X 300/6 W	$\frac{1}{8} \times \frac{3}{16}$ $\frac{7}{16} \times \frac{1}{2}$	$\frac{3}{16} \times \frac{1}{4}$	$\frac{1}{4} \times \frac{5}{16}$	$\frac{5}{16} \times \frac{3}{8}$	$\frac{3}{8} \times \frac{7}{16}$	670	1	11,60
— 300/9 W	$\frac{1}{8} \times \frac{3}{16}$ $\frac{7}{16} \times \frac{1}{2}$	$\frac{3}{16} \times \frac{1}{4}$ $\frac{1}{2} \times \frac{9}{16}$	$\frac{1}{4} \times \frac{5}{16}$ $\frac{9}{16} \times \frac{5}{8}$	$\frac{5}{16} \times \frac{3}{8}$ $\frac{5}{8} \times \frac{3}{4}$	$\frac{3}{8} \times \frac{7}{16}$	1700	1	21,70
— 300/11 W	$\frac{1}{16} \times \frac{3}{32}$ $\frac{5}{16} \times \frac{3}{8}$ $\frac{5}{8} \times \frac{3}{4}$	$\frac{3}{32} \times \frac{1}{8}$ $\frac{3}{8} \times \frac{7}{16}$	$\frac{1}{8} \times \frac{3}{16}$ $\frac{7}{16} \times \frac{1}{2}$	$\frac{3}{16} \times \frac{1}{4}$ $\frac{1}{2} \times \frac{9}{16}$	$\frac{1}{4} \times \frac{5}{16}$ $\frac{9}{16} \times \frac{5}{8}$	1740	1	23,90



Ventil-Einstellschlüssel

CHROM-VANADIUM

320

Gesenkgeschmiedet Verchromt, Köpfe geschliffen Maulstellung 0° und 22 1/2°

Besonders dünne Köpfe



Gleiche Schlüsselweiten

Metrische Maße

Bestell-Nr.	Schlüsselweite mm	Kopfstärke mm	Länge mm	Gewicht g	Pack-Norm	Verchromt Köpfe geschl.
320-08	8×8	3,2	207	50	10	3,70
09	9×9	3,2	207	50	10	
10	10×10	3,2	207	50	10	
11	11×11	3,5	211	55	10	3,90
12	12×12	3,5	211	55	10	
13	13×13	4	217	85	10	4,—
14	14×14	4	217	85	10	
15	15×15	4	217	85	10	
16	16×16	4,5	221	125	10	4,30
17	17×17	4,5	221	125	10	
18	18×18	4,5	221	125	10	
19	19×19	5	224	140	10	4,60
20	20×20	5	224	140	10	
21	21×21	5	224	140	10	
22	22×22	5	224	140	10	

Amerikanische Maße

Gleiche Schlüsselweiten

Bestell-Nr.	Schlüsselweite Zoll	Schlüsselweite mm	Kopfstärke		Länge		Gewicht g	Pack-Norm	Verchromt Köpfe geschl.
			Zoll	mm	Zoll	mm			
320A-10	5/16×5/16	7,94×7,94	1/8	3,2	8 1/4	207	50	10	3,70
12	3/8×3/8	9,52×9,52	9/64	3,5	8 1/4	211	55	10	3,90
14	7/16×7/16	11,11×11,11	9/64	3,5	8 1/4	211	55	10	
16	1/2×1/2	12,70×12,70	5/32	4	8 1/2	217	85	10	4,—
18	9/16×9/16	14,29×14,29	5/32	4	8 1/2	217	85	10	
19	19/32×19/32	15,08×15,08	5/32	4	8 1/2	217	85	10	
20	5/8×5/8	15,88×15,88	11/64	4,5	8 3/4	221	125	10	4,30
22	11/16×11/16	17,46×17,46	11/64	4,5	8 3/4	221	125	10	
24	3/4×3/4	19,05×19,05	13/64	5	8 3/4	224	140	10	4,60
25	25/32×25/32	19,84×19,84	13/64	5	8 3/4	224	140	10	
28	7/8×7/8	22,22×22,22	13/64	5	8 3/4	224	140	10	

Sätze in hausfarbenen Hazet-Schachteln

Gleiche Schlüsselweiten

Bestell-Nr.	Inhalt							Gewicht g	Pack-Norm	Verchromt Köpfe geschl.
320/7	12×12	13×13	14×14	15×15	16×16	17×17	18×18	720	1	28,80
320/15	8×8	9×9	10×10	11×11	12×12	13×13	14×14	1500	1	62,20
	15×15	16×16	17×17	18×18	19×19	20×20	21×21			
320/7A	7/16×7/16 3/4×3/4	1/2×1/2 7/8×7/8	9/16×9/16	5/8×5/8	11/16×11/16			780	1	29,70



Ventil-Einstellschlüssel

320

CHROM-VANADIUM

Gesenkgeschmiedet Verchromt, Köpfe geschliffen Maulstellung 0° und 22°
Besonders dünne Köpfe



Metrische Maße

Ungleiche Schlüsselweite

Bestell-Nr.	Schlüsselweite		Kopfstärke	Länge		Gewicht	Pack-Norm	Verchromte Köpfe geschliffen
	mm			mm				
320-0089 1011	8 × 9		3,2	207	50	10	3,70	
	10 × 11		3,2	207	50			
1213	12 × 13		3,5	211	55	10	3,90	
1415	14 × 15		4	217	85	10	4,—	
1617 1819	16 × 17		4,5	221	125	10	4,30	
	18 × 19		4,5	221	125			
2022	20 × 22		5	224	140	10	4,60	

Amerikanische Maße

Ungleiche Schlüsselweite

Bestell-Nr.	Schlüsselweite	Schlüsselweite	Kopfstärke		Länge		Gewicht	Pack-Norm	Verchromte Köpfe geschliffen
	Zoll		mm	Zoll	mm	Zoll			
320 A-0810 1214	1/4 × 5/16	6,35 × 7,94	1/8	3,2	8 1/4	207	50	10	3,70
	3/8 × 7/16	9,52 × 11,11	1/8	3,2	8 1/4	207	50		
1416	7/16 × 1/2	11,11 × 12,70	9/64	3,5	8 1/4	211	55	10	3,90
1618	1/2 × 9/16	12,70 × 14,29	5/32	4	8 1/2	217	85	10	4,—
2022	5/8 × 11/16	15,88 × 17,46	11/64	4,5	8 3/4	221	125	10	4,30
2428	3/4 × 7/8	19,05 × 22,22	13/64	5	8 3/4	224	140	10	4,60

Englische Maße

Ungleiche Schlüsselweite

Bestell-Nr.	Bolzenstärke in Zoll		Schlüsselweite	Kopfstärke		Länge		Gewicht	Pack-Norm	Verchromte Köpfe geschliffen
	BSW großer 6 kant BS 192	BSF und BSW kleiner 6 kant BS 1083		mm	Zoll	mm	Zoll			
320W-0068 0810	3/16 × 1/4	1/4 × 5/16	11,30 × 13,33	9/64	3,5	8 1/4	211	55	10	3,90
	1/4 × 5/16	5/16 × 3/8	13,33 × 15,24	5/32	4	8 1/2	217	85		
1012	5/16 × 3/8	3/8 × 7/16	15,24 × 18,03	11/64	4,5	8 3/4	221	125	10	4,30
1214	3/8 × 7/16	7/16 × 1/2	18,03 × 20,83	13/64	5	8 3/4	224	140	10	4,60

Sätze in hausfarbenen Hazet-Schachteln

Ungleiche Schlüsselweite

Bestell-Nr.	Inhalt							Gewicht	Pack-Norm	Verchromte Köpfe geschliffen
								g		
320/7 U	8 × 9	10 × 11	12 × 13	14 × 15	16 × 17	18 × 19	20 × 22	660	1	28,5
320/6 AU	1/4 × 5/16	3/8 × 7/16	7/16 × 1/2	1/2 × 9/16	5/8 × 11/16	3/4 × 7/8		530	1	24,2
320/4 WU	3/16 × 1/4	1/4 × 5/16	5/16 × 3/8	3/8 × 7/16				430	1	16,8

Ventil-Einstellschlüssel



CHROM-VANADIUM

325-328

Ventil-Einstellschlüssel Kurze Form - Maulstellung 0° und 30°

Gesenkgeschmiedet

Bestell-Nr.	Schlüsselweite mm	Kopfstärke mm	Länge mm	Gewicht g	Pack-Norm	Verchromt
325	14 × 14	5	150	70	10	3,60

325



Gelbfuß-Schlüssel

14 mm SW

Anwendung: Besonders geeignet für Ventileinstellung an Motoren mit oberliegender Nockenwelle

Bestell-Nr.	Länge mm	Gewicht g	Pack-Norm	Verchromt
326	215	210	1	8,40

326



Spezialwerkzeug für Ventileinstellung DBGM

14 mm SW, mit Schraubenzieher

Anwendung: Für die Typen 180a (= Typ 180 mit 190er Motor), 190, 190 SL, alle Typen der Reihe 220, alle Typen der Reihe 300 außer Typ 300 SL

Bestell-Nr.	Länge mm	Gewicht g	Pack-Norm	Verchromt
327	440	650	1	29,20
327-1	loser Schlüssel			21,80
327-2	loser Schraubenzieher			7,40

327



Spezialwerkzeug für Ventileinstellung DBGM

14 mm SW, mit Schraubenzieher

Anwendung: Für Unimog und Typ 300 SL

Bestell-Nr.	Länge mm	Gewicht g	Pack-Norm	Verchromt
328	130	350	1	25,60
328-1	loser Schlüssel			19,20
328-2	loser Schraubenzieher			6,40

328

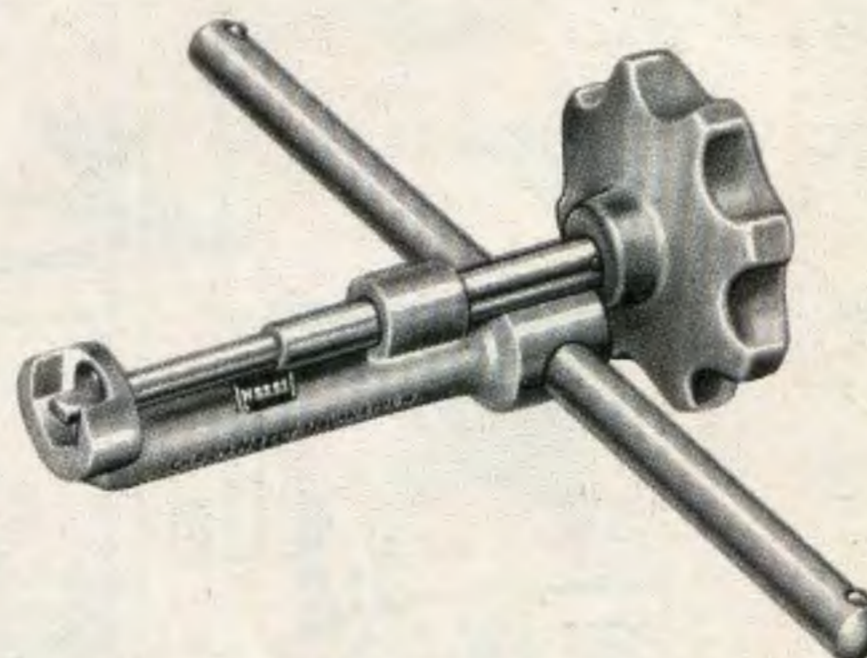



330

Kleingabelschlüssel

CHROM-VANADIUM

Gesenkgeschmiedet Verchromt, Köpfe geschliffen Maulstellung 15° und 60°



Metrische Maße

Ungleiche Schlüsselweite

Bestell-Nr.	Schlüsselweite mm Maulstellung		Kopfstärke mm	Länge mm	Gewicht g	Pack-Norm	Verchromt Köpfe geschliffen
	15°	60°					
330-0354	3,5	4	2,6	80	7	10	2,—
0435	4	3,5	2,6	80	7	10	
0455	4,5	5	2,6	80	7	10	
0545	5	4,5	2,6	80	7	10	
0556	5,5	6	2,6	80	7	10	
0655	6	5,5	2,6	80	7	10	
0078	7	8	3	90	11	10	2,30
0087	8	7	3	90	11	10	
0910	9	10	3,4	100	20	10	2,30
1009	10	9	3,4	100	20	10	
1112	11	12	4	112	30	10	2,50
1211	12	11	4	112	30	10	
1314	13	14	4,5	120	40	10	2,70
1413	14	13	4,5	120	40	10	

Sätze in hausfarbenen Hazel-Schachteln oder Plastic-Taschen (P)

330/14	3,5×4 4×3,5 4,5×5 5×4,5 5,5×6 6×5,5 7×8 8×7 9×10 10×9 11×12 12×11 13×14 14×13	260	1	31,60
330/14 P	Wie vor, jedoch in Plastic-Tasche	320	1	35,80
331/16 P	Wie vor, jedoch zusätzlich: 1 Universalzange 760, 4 1/2" 1 Elektriker- Schraubenzieher 832, 60×2,5	380	1	42,60

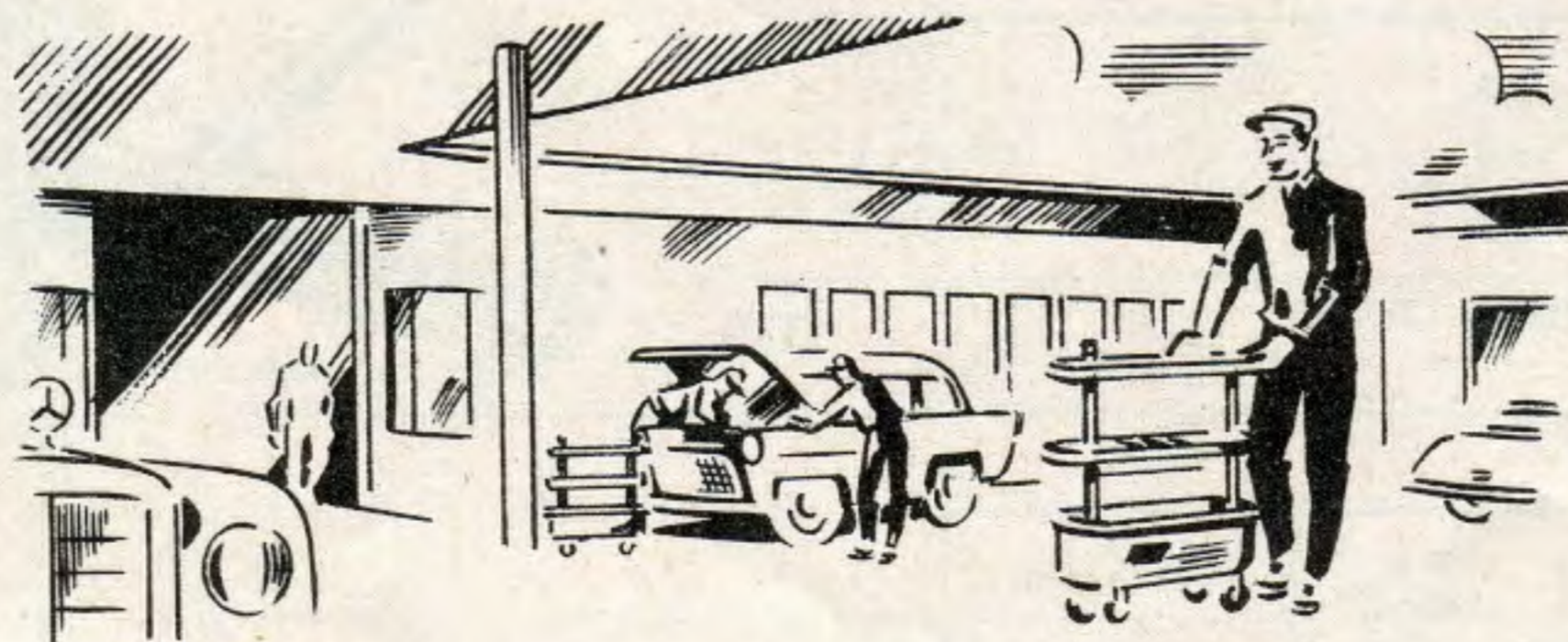

Kleingabelschlüssel



330

CHROM-VANADIUM

Amerikanische Maße

Ungleiche Schlüsselweiten

Bestell-Nr.	Schlüsselweite Zoll Maulstellung		Schlüsselweite mm Maulstellung		Kopfstärke		Länge		Gewicht g	Pack-Norm	Verchromt Köpfe geschliffen
	15°	60°	15°	60°	Zoll	mm	Zoll	mm			
330 A-1213	3/16	13/64	4,76	5,20	7/64	2,6	3 1/4	80	7	10	2,—
1312	13/64	3/16	5,20	4,76	7/64	2,6	3 1/4	80	7	10	
1315	13/64	15/64	5,20	5,99	7/64	2,6	3 1/4	80	7	10	
1513	15/64	13/64	5,99	5,20	7/64	2,6	3 1/4	80	7	10	
1415	7/32	15/64	5,56	5,99	7/64	2,6	3 1/4	80	7	10	
1514	15/64	7/32	5,99	5,56	7/64	2,6	3 1/4	80	7	10	
1416	7/32	1/4	5,56	6,35	7/64	2,6	3 1/4	80	7	10	
1614	1/4	7/32	6,35	5,56	7/64	2,6	3 1/4	80	7	10	
1618	1/4	9/32	6,35	7,14	1/8	3	3 1/2	90	11	10	2,30
1816	9/32	1/4	7,14	6,35	1/8	3	3 1/2	90	11	10	
1820	9/32	5/16	7,14	7,94	1/8	3	3 1/2	90	11	10	
2018	5/16	9/32	7,94	7,14	1/8	3	3 1/2	90	11	10	
1719	17/64	19/64	6,75	7,50	1/8	3	3 1/2	90	11	10	
1917	19/64	17/64	7,50	6,75	1/8	3	3 1/2	90	11	10	
2022	5/16	11/32	7,94	8,73	9/64	3,4	4	100	20	10	2,30
2220	11/32	5/16	8,73	7,94	9/64	3,4	4	100	20	10	
2224	11/32	3/8	8,73	9,52	9/64	3,4	4	100	20	10	
2422	3/8	11/32	9,52	8,73	9/64	3,4	4	100	20	10	
2428	3/8	7/16	9,52	11,11	5/32	4	4 1/2	112	30	10	2,50
2824	7/16	3/8	11,11	9,52	5/32	4	4 1/2	112	30	10	
2832	7/16	1/2	11,11	12,70	5/32	4	4 1/2	112	30	10	

Sitze in hausfarbenen Hazet-Schachteln oder Plastic-Taschen (P)

330/6 A	7/32 × 15/64	15/64 × 7/32	1/4 × 9/32	9/32 × 1/4	5/16 × 11/32	11/32 × 5/16	90	1	13,20
330/6 AP	7/32 × 15/64	15/64 × 7/32	1/4 × 9/32	9/32 × 1/4	5/16 × 11/32	11/32 × 5/16	100	1	16,20
330/9 A	13/64 × 15/64	15/64 × 13/64	7/32 × 1/4	1/4 × 7/32	9/32 × 5/16	5/16 × 9/32	140	1	19,70
330/9 AP	13/64 × 15/64	15/64 × 13/64	7/32 × 1/4	1/4 × 7/32	9/32 × 5/16	5/16 × 9/32	150	1	22,70
330/10 A	7/32 × 15/64	15/64 × 7/32	1/4 × 9/32	9/32 × 1/4	17/64 × 19/64	19/64 × 17/64	180	1	22,80
330/10 AP	7/32 × 15/64	15/64 × 7/32	1/4 × 9/32	9/32 × 1/4	17/64 × 19/64	19/64 × 17/64	200	1	26,—
331/11 AP	bestehend aus 330/9A/13/64-1/2" A, 1/760/4 1/2", 1/832-1, in Plastic-Tasche						250	1	29,30

Englische Maße

Ungleiche Schlüsselweiten

Bestell-Nr.	Bolzenstärke Maulstellung		Schlüsselweite mm Maulstellung		Kopfstärke		Länge		Gewicht g	Pack-Norm	Verchromt Köpfe geschliffen
	15°	60°	15°	60°	Zoll	mm	Zoll	mm			
330 BA 98	9 BA	8 BA	3,33	3,86	7/64	2,6	3 1/4	80	7	10	2,—
89	8 BA	9 BA	3,86	3,33	7/64	2,6	3 1/4	80	7	10	
76	7 BA	6 BA	4,37	4,90	7/64	2,6	3 1/4	80	7	10	
67	6 BA	7 BA	4,90	4,37	7/64	2,6	3 1/4	80	7	10	
54	5 BA	4 BA	5,59	6,30	7/64	2,6	3 1/4	80	7	10	
45	4 BA	5 BA	6,30	5,59	7/64	2,6	3 1/4	80	7	10	
32	3 BA	2 BA	7,16	8,23	1/8	3	3 1/2	90	11	10	2,30
23	2 BA	3 BA	8,23	7,16	1/8	3	3 1/2	90	11	10	
10	1 BA	0 BA	9,27	10,49	9/64	3,4	4	100	20	10	2,30
01	0 BA	1 BA	10,49	9,27	9/64	3,4	4	100	20	10	

Sitze in hausfarbenen Hazet-Schachteln oder Plastic-Taschen (P)

330/8 BA	7 BA × 6 BA	6 BA × 7 BA	5 BA × 4 BA	4 BA × 5 BA	3 BA × 2 BA	100	1	17,20
330/8 BAP	7 BA × 6 BA	6 BA × 7 BA	5 BA × 4 BA	4 BA × 5 BA	3 BA × 2 BA	110	1	20,20
330/10 BA	9 BA × 8 BA	8 BA × 9 BA	7 BA × 6 BA	6 BA × 7 BA	5 BA × 4 BA	120	1	21,20
330/10 BAP	9 BA × 8 BA	8 BA × 9 BA	7 BA × 6 BA	6 BA × 7 BA	5 BA × 4 BA	140	1	24,40



Steckschlüssel

430

Verchromt, Köpfe geschliffen

CHROM-VANADIUM

Aus dem Vollen geschmiedet und ausgebohrt, nicht aus Rohr hergestellt!

Vorzüge: Die runde Kopfform bringt eine wesentliche Verstärkung der Wandung; trotzdem kein größerer Außendurchmesser als bei Rohrsteckschlüsseln, an denen die Köpfe 6 kantig

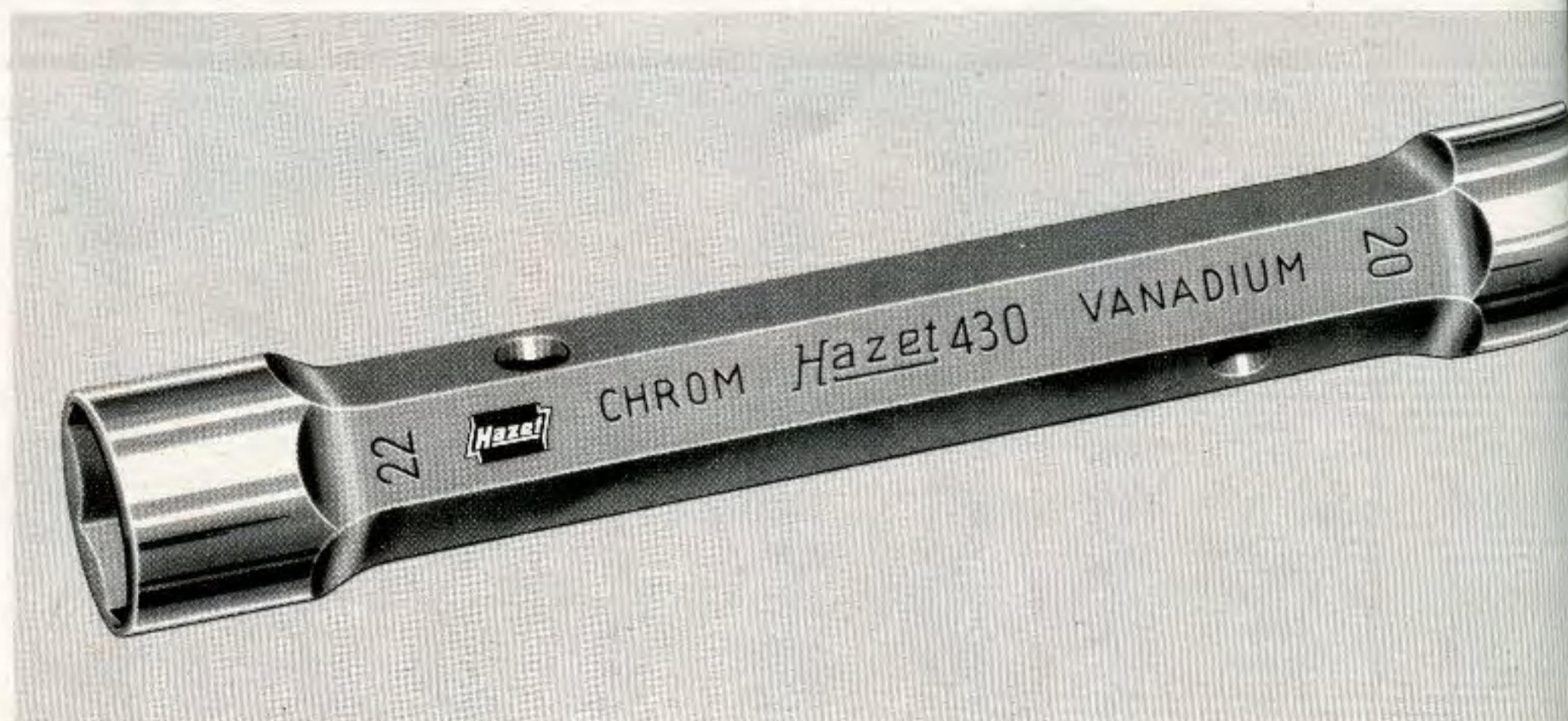

Bestell-Nr.	Schlüsselweite mm	Länge mm	Gewicht g	Pack-Norm	Verchromt Köpfe geschl.
430-0067	6×7	115	35	10	3,40
0089	8×9	120	50	10	
0810	8×10	120	50	10	3,70
0910	9×10	120	50	10	
0911	9×11	130	70	10	3,80
1011	10×11	130	70	10	
1114	11×14	140	105	10	4,20
1213	12×13	140	105	10	
1214	12×14	140	105	10	
1315	13×15	150	125	10	4,90
1415	14×15	150	125	10	
1417	14×17	160	160	10	5,70
1617	16×17	160	160	10	
1719	17×19	170	210	10	6,90
1819	18×19	170	210	10	

Bestell-Nr.	Schlüsselweite mm	Länge mm	Gewicht g	Pack-Norm	Verchromt Köpfe geschl.
430-1922	19×22	180	280	10	7,80
2022	20×22	180	280	10	
2123	21×23	180	295	5	8,30
2224	22×24	190	355	5	
2426	24×26	190	380	5	9,20
2427	24×27	190	380	5	
2528	25×28	190	390	5	10,20
2729	27×29	200	450	5	
2730	27×30	200	450	5	10,60
2732	27×32	200	520	5	
3032	30×32	200	530	5	13,40
3236	32×36	250	940	5	

433

Drehstifte stufenförmig **CHROM-VANADIUM**



Der Schlüssel kann außer mit dem Drehstift auch auf der ganzen Länge des 6kant-Schaftes mit Schraubenschlüsseln betätigt werden. Die Abbildung zeigt das deutlich an.

Langvorstehende Gewindebolzen sind kein Hindernis, da der Schlüssel aufgebohrt ist.

Widerstandsfähige Drehstiftlöcher.

Bestell-Nr.		Länge mm	Gewicht g	Pack-Norm	Verchromt
433-0619	für 6-19	250	170	5	3,40
2032	für 20-32	280	280	5	3,90
3236	für 32-36	450	700	1	4,90

Steckschlüssel



CHROM-VANADIUM

430



Sätze in hausfarbenen Hazet-Schachteln

Bestell-Nr.	Inhalt							Gewicht g	Pack-Norm	Verchromt Köpfe geschl.
430/7	8×9	10×11	12×13	14×15	16×17	18×19	20×22	1040	1	36,70
430/8	6×7 20×22	8×9	10×11	12×13	14×15	16×17	18×19	1080	1	40,10
430/9	8×9 24×27	10×11 30×32	12×13	14×15	16×17	18×19	20×22	1960	1	59,30
430/11	8×9 21×23	10×11 24×26	12×13 25×28	14×15 27×32	16×17	18×19	20×22	2620	1	77,80
430/12	8×9 21×23	10×11 24×26	12×13 25×28	14×15 27×29	16×17 30×32	18×19	20×22	3100	1	88,40

Satz im hausfarbenen Hazet-Metallkasten

Bestell-Nr.	Inhalt	Gewicht kg	Pack-Norm	Verchromt Köpfe geschl.
430/12K	8×9 10×11 12×13 14×15 16×17 18×19 20×22 21×23 24×26 25×28 27×29 30×32 2 Drehstifte	5,5	1	115,50



Sätze auf hausfarbenen D-Tafeln (Abbildung Seite 53)

Bestell-Nr.	Sortimente	Gewicht kg	Pack-Norm	Verchromt Köpfe geschl.
D 430/14	8×9 10×11 12×13 14×15 16×17 18×19 20×22 21×23 24×26 25×28 27×29 30×32 je 1; 433-0619, 433-2032 je 1	5	1	95,70
DV 430/43	8×9-16×17 je 4; 18×19-21×23 je 3; 24×26-30×32 je 2; 433-0619, 433-2032 je 3	10,6	1	265,70





Gabelschlüssel Lange schlanke Form

450

CHROM-VANADIUM

Der beliebte, gängige Gabelschlüssel



Gesenkgeschmiedet Verchromt; oder verchromt, Köpfe Hochglanz

Metrische Maße

Bestell-Nr.	Schlüsselweite mm	Kopf- stärke mm	Länge mm	Gewicht g	Pack- Norm	Verchromt Köpfe Hochglanz	Verchromt
450-0045	4×5	3,8	122	25	10	1,80	1,30
0056	5×6	3,8	122	25	10		
0067	6×7	3,8	122	25	10		
0068	6×8	3,8	122	25	10		
0078	7×8	3,8	122	25	10		
0079	7×9	3,9	140	35	10	2,—	1,60
0089	8×9	3,9	140	35	10		
0810	8×10	3,9	140	35	10		
0910	9×10	3,9	140	35	10		
0911	9×11	4,4	156	48	10	2,30	1,70
1011	10×11	4,4	156	48	10		
1012	10×12	4,4	156	48	10		
1112	11×12	4,4	156	48	10		
1014	10×14	5	172	72	10	2,50	1,90
1113	11×13	5	172	72	10		
1114	11×14	5	172	72	10		
1213	12×13	5	172	72	10		
1214	12×14	5	172	72	10		
1315	13×15	5,3	190	95	10	2,70	2,—
1415	14×15	5,3	190	95	10		
1416	14×16	5,3	190	95	10		
1516	15×16	5,3	190	95	10		
1417	14×17	5,8	205	120	10	3,—	2,30
1617	16×17	5,8	205	120	10		
1618	16×18	5,8	205	120	10		
1719	17×19	6,3	220	170	10	3,30	2,40
1819	18×19	6,3	220	170	10		
1820	18×20	6,3	220	170	10		
1722	17×22	7	236	210	10	3,50	2,50
1922	19×22	7	236	210	10		
2022	20×22	7	236	210	10		
1924	19×24	7	250	220	10	3,70	2,70
2123	21×23	7	250	220	10		
2224	22×24	7	250	220	10		
2227	22×27	7,8	265	310	10	4,50	3,30
2426	24×26	7,8	265	310	10		
2427	24×27	7,8	265	310	10		

Gabelschlüssel Lange schlanke Form



CHROM-VANADIUM

450

Metrische Maße

Bestell-Nr.	Schlüsselweite mm	Kopf- stärke mm	Länge mm	Gewicht g	Pack- Norm	Verchromt Köpfe Hochglanz	Verchromt
450-2430	24 × 30	8,2	280	360	10	4,70	3,50
2527	25 × 27	8,2	280	360	10		
2528	25 × 28	8,2	280	360	10		
2628	26 × 28	8,2	280	360	5		
2629	26 × 29	8,8	300	500	5	5,80	4,20
2729	27 × 29	8,8	300	500	5		
2730	27 × 30	8,8	300	500	5		
2732	27 × 32	8,8	300	500	5		
2830	28 × 30	8,8	300	500	5		
3032	30 × 32	8,8	300	500	5		
3036	30 × 36	9,4	325	550	5	9,90	6,90
3235	32 × 35	9,4	325	550	5		
3236	32 × 36	9,4	325	550	5		
3641	36 × 41	10	360	810	1	15,30	11,60
3842	38 × 42	10	360	810	1		
4146	41 × 46	11	400	1000	1	22,40	17,20
4650	46 × 50	12	450	1400	1	29,90	22,40

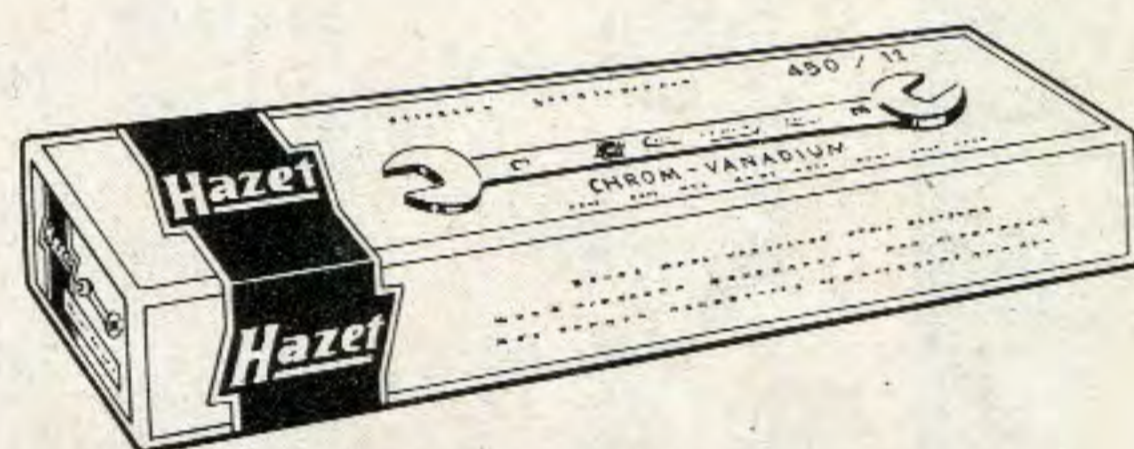

Sitze in hausfarbenen Hazel-Schachteln

Bestell-Nr.	Inhalt					Gewicht g	Pack- Norm	Verchromt Köpfe Hochglanz	Verchromt
450/6	8 × 9 18 × 19	10 × 11	12 × 13	14 × 15	16 × 17	580	1	15,80	11,90
450/7	6 × 7 16 × 17	8 × 9 18 × 19	10 × 11	12 × 13	14 × 15	600	1	17,60	13,20
450/7 I	8 × 9 18 × 19	10 × 11 20 × 22	12 × 13	14 × 15	16 × 17	780	1	19,30	14,40
450/8	6 × 7 16 × 17	8 × 9 18 × 19	10 × 11 20 × 22	12 × 13	14 × 15	800	1	21,10	15,70
450/9	8 × 9 18 × 19	10 × 11 20 × 22	12 × 13 24 × 27	14 × 15 30 × 32	16 × 17	1600	1	29,60	21,90
450/10	6 × 7 16 × 17	8 × 9 18 × 19	10 × 11 20 × 22	12 × 13 24 × 26	14 × 15 27 × 32	1630	1	31,40	23,20
450/11	6 × 7 16 × 17 30 × 32	8 × 9 18 × 19	10 × 11 20 × 22	12 × 13 24 × 27	14 × 15 25 × 28	2000	1	36,10	26,70
450/12	6 × 7 16 × 17 25 × 28	8 × 9 18 × 19 27 × 32	10 × 11 20 × 22	12 × 13 21 × 23	14 × 15 24 × 26	2220	1	39,80	29,40
450/12 I	6 × 7 16 × 17 27 × 29	8 × 9 18 × 19 30 × 32	10 × 11 20 × 22	12 × 13 21 × 23	14 × 15 24 × 26	2360	1	40,90	30,10
450/12 II	6 × 7 16 × 17 25 × 27	8 × 9 18 × 19 30 × 32	10 × 11 20 × 22	12 × 13 21 × 23	14 × 15 24 × 26	2300	1	39,80	29,40
450/13	6 × 7 16 × 17 25 × 28	8 × 9 18 × 19	10 × 11 20 × 22	12 × 13 21 × 23	14 × 15 24 × 26 36 × 41	3100	1	55,10	41,—



Gabelschlüssel

Lange schlanke Form

450

CHROM-VANADIUM



Amerikanische Maße

Bestell-Nr.	Schlüsselweite		Kopfstärke		Länge		Gewicht g	Pack-Norm	Verchromt Köpfe Hochglanz	Verchromt
	Zoll	mm	Zoll	mm	Zoll	mm				
450 A-0810	1/4 × 5/16	6,35 × 7,94	5/32	3,8	4 3/4	122	25	10	1,80	1,30
1012	5/16 × 3/8	7,94 × 9,52	5/32	3,9	5 1/2	140	35	10	2,—	1,60
1013	5/16 × 13/32	7,94 × 10,32	5/32	3,9	5 1/2	140	35	10	2,—	1,60
1214	3/8 × 7/16	9,52 × 11,11	11/64	4,4	6 1/4	156	48	10	2,30	1,70
1416	7/16 × 1/2	11,11 × 12,70	13/64	5	6 3/4	172	72	10	2,50	1,90
1618	1/2 × 9/16	12,70 × 14,29	13/64	5	6 3/4	172	72	10	2,50	1,90
1619	1/2 × 19/32	12,70 × 15,08	13/64	5,3	7 1/2	190	95	10	2,70	2,—
1820	9/16 × 5/8	14,29 × 15,88	13/64	5,3	7 1/2	190	95	10	2,70	2,—
1822	9/16 × 11/16	14,29 × 17,46	15/64	5,8	8	205	120	10	3,—	2,30
1922	19/32 × 11/16	15,08 × 17,46	15/64	5,8	8	205	120	10	3,—	2,30
2022	5/8 × 11/16	15,88 × 17,46	15/64	5,8	8	205	120	10	3,—	2,30
2024	5/8 × 3/4	15,88 × 19,05	1/4	6,3	8 3/4	220	170	10	3,30	2,40
2025	5/8 × 25/32	15,88 × 19,84	1/4	6,3	8 3/4	220	170	10		
2224	11/16 × 3/4	17,46 × 19,05	1/4	6,3	8 3/4	220	170	10		
2225	11/16 × 25/32	17,46 × 19,84	1/4	6,3	8 3/4	220	170	10		
2226	11/16 × 13/16	17,46 × 20,64	1/4	6,3	8 3/4	220	170	10		
2425	3/4 × 25/32	19,05 × 19,84	1/4	6,3	8 3/4	220	170	10		
2228	11/16 × 7/8	17,46 × 22,22	9/32	7	9 1/4	236	210	10		
2428	3/4 × 7/8	19,05 × 22,22	9/32	7	9 1/4	236	210	10		
2526	25/32 × 13/16	19,84 × 20,64	9/32	7	9 1/4	236	210	10		
2528	25/32 × 7/8	19,84 × 22,22	9/32	7	9 1/4	236	210	10		
2628	13/16 × 7/8	20,64 × 22,22	9/32	7	9 1/4	236	210	10		
2830	7/8 × 15/16	22,22 × 23,81	9/32	7	10	250	220	5	3,70	2,70
2831	7/8 × 31/32	22,22 × 24,61	9/32	7	10	250	220	5		
2834	7/8 × 1 1/16	22,22 × 26,99	5/16	7,8	10 1/2	265	310	5	4,50	3,30
3032	15/16 × 1	23,81 × 25,40	5/16	7,8	10 1/2	265	310	5		
3236	1 × 1 1/8	25,40 × 28,57	21/64	8,2	11	280	360	5	4,70	3,50
3436	1 1/16 × 1 1/8	26,99 × 28,57	21/64	8,2	11	280	360	5		
3440	1 1/16 × 1 1/4	26,99 × 31,75	11/32	8,8	12	300	500	5	5,80	4,20
3842	1 3/16 × 1 5/16	30,15 × 33,34	11/32	8,8	12	300	500	5		
4044	1 1/4 × 1 3/8	31,75 × 34,92	3/8	9,4	13	325	550	5	9,90	6,90
4046	1 1/4 × 1 7/16	31,75 × 36,51	3/8	9,4	13	325	550	5		
4248	1 5/16 × 1 1/2	33,34 × 38,10	3/8	9,4	13	325	550	5		
4448	1 3/8 × 1 1/2	34,92 × 38,10	3/8	9,4	13	325	550	5		
4652	1 7/16 × 1 5/8	36,51 × 41,28	25/64	10	14 1/4	360	810	1	15,30	11,60
5258	1 5/8 × 1 13/16	41,28 × 46,04	7/16	11	16	400	1000	1	22,40	17,20
5460	1 11/16 × 1 7/8	42,86 × 47,62	7/16	11	16	400	1000	1		
5864	1 13/16 × 2	46,04 × 50,80	15/32	12	18	450	1400	1	29,90	22,40
5666	1 3/4 × 2 1/16	44,45 × 52,39	15/32	12	18	450	1400	1		

Gabelschlüssel Lange schlanke Form



CHROM-VANADIUM

450

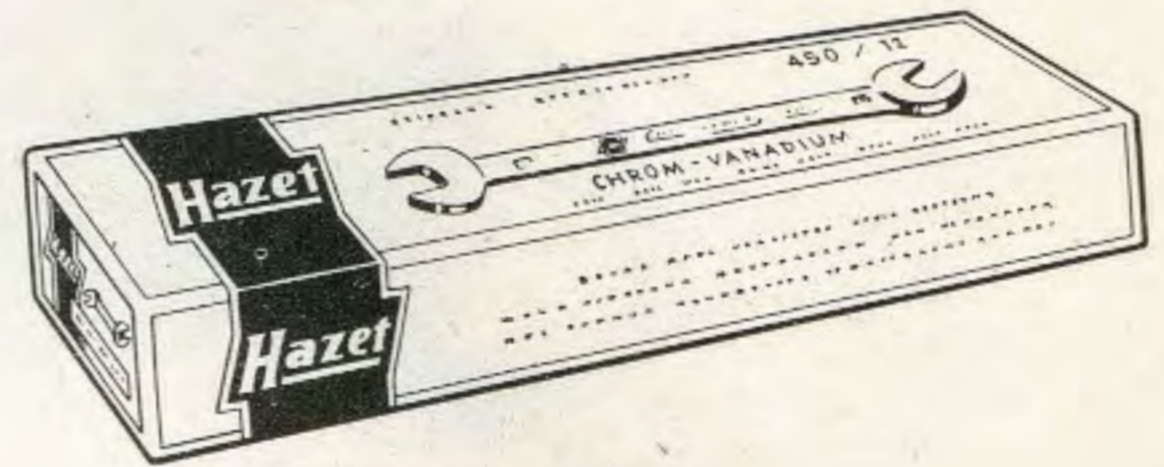

Amerikanische Maße

Sätze in hausfarbenen Hazel-Schachteln

Bestell-Nr.	Inhalt	Gewicht g	Pack-Norm	Verchromt Köpfe Hochglanz	Verchromt
450/5 A	$\frac{1}{4} \times \frac{5}{16}$ $\frac{3}{8} \times \frac{7}{16}$ $\frac{1}{2} \times \frac{9}{16}$ $\frac{19}{32} \times \frac{11}{16}$ $\frac{5}{8} \times \frac{3}{4}$	480	1	12,90	9,60
450/6 AI	$\frac{5}{16} \times \frac{13}{32}$ $\frac{3}{8} \times \frac{7}{16}$ $\frac{1}{2} \times \frac{9}{16}$ $\frac{19}{32} \times \frac{11}{16}$ $\frac{5}{8} \times \frac{3}{4}$ $\frac{25}{32} \times \frac{7}{8}$	700	1	16,60	12,40
450/6 AIII	$\frac{3}{8} \times \frac{7}{16}$ $\frac{1}{2} \times \frac{9}{16}$ $\frac{19}{32} \times \frac{11}{16}$ $\frac{5}{8} \times \frac{3}{4}$ $\frac{25}{32} \times \frac{7}{8}$ $\frac{15}{16} \times 1$	980	1	19,10	14,10
450/7 A	$\frac{5}{16} \times \frac{3}{8}$ $\frac{7}{16} \times \frac{1}{2}$ $\frac{9}{16} \times \frac{5}{8}$ $\frac{11}{16} \times \frac{3}{4}$ $\frac{13}{16} \times \frac{7}{8}$ $\frac{15}{16} \times 1$ $1 \frac{1}{16} \times 1 \frac{1}{8}$	1350	1	23,20	17,20
450/8 A	$\frac{1}{4} \times \frac{5}{16}$ $\frac{5}{16} \times \frac{13}{32}$ $\frac{3}{8} \times \frac{7}{16}$ $\frac{1}{2} \times \frac{9}{16}$ $\frac{19}{32} \times \frac{11}{16}$ $\frac{5}{8} \times \frac{3}{4}$ $\frac{25}{32} \times \frac{7}{8}$ $\frac{15}{16} \times 1$	1050	1	22,90	17,—
450/9 A	$\frac{1}{4} \times \frac{5}{16}$ $\frac{3}{8} \times \frac{7}{16}$ $\frac{1}{2} \times \frac{9}{16}$ $\frac{19}{32} \times \frac{11}{16}$ $\frac{5}{8} \times \frac{3}{4}$ $\frac{25}{32} \times \frac{13}{16}$ $\frac{7}{8} \times \frac{15}{16}$ $1 \times 1 \frac{1}{8}$ $1 \frac{1}{16} \times 1 \frac{1}{4}$	1880	1	30,60	22,50
450/10 A	$\frac{1}{4} \times \frac{5}{16}$ $\frac{5}{16} \times \frac{3}{8}$ $\frac{3}{8} \times \frac{7}{16}$ $\frac{7}{16} \times \frac{1}{2}$ $\frac{1}{2} \times \frac{9}{16}$ $\frac{9}{16} \times \frac{5}{8}$ $\frac{5}{8} \times \frac{3}{4}$ $\frac{3}{4} \times \frac{7}{8}$ $\frac{7}{8} \times \frac{15}{16}$ $\frac{15}{16} \times 1$	1400	1	28,80	21,30
450/11 A	$\frac{1}{4} \times \frac{5}{16}$ $\frac{5}{16} \times \frac{3}{8}$ $\frac{3}{8} \times \frac{7}{16}$ $\frac{1}{2} \times \frac{9}{16}$ $\frac{19}{32} \times \frac{11}{16}$ $\frac{5}{8} \times \frac{3}{4}$ $\frac{25}{32} \times \frac{13}{16}$ $\frac{7}{8} \times \frac{15}{16}$ $\frac{15}{16} \times 1$ $1 \times 1 \frac{1}{8}$ $1 \frac{1}{16} \times 1 \frac{1}{4}$	2200	1	37,10	27,40
450/12 A	$\frac{1}{4} \times \frac{5}{16}$ $\frac{5}{16} \times \frac{13}{32}$ $\frac{3}{8} \times \frac{7}{16}$ $\frac{1}{2} \times \frac{9}{16}$ $\frac{9}{16} \times \frac{5}{8}$ $\frac{19}{32} \times \frac{11}{16}$ $\frac{5}{8} \times \frac{3}{4}$ $\frac{25}{32} \times \frac{13}{16}$ $\frac{7}{8} \times \frac{15}{16}$ $\frac{15}{16} \times 1$ $1 \times 1 \frac{1}{8}$ $1 \frac{1}{16} \times 1 \frac{1}{4}$	2330	1	39,80	29,40

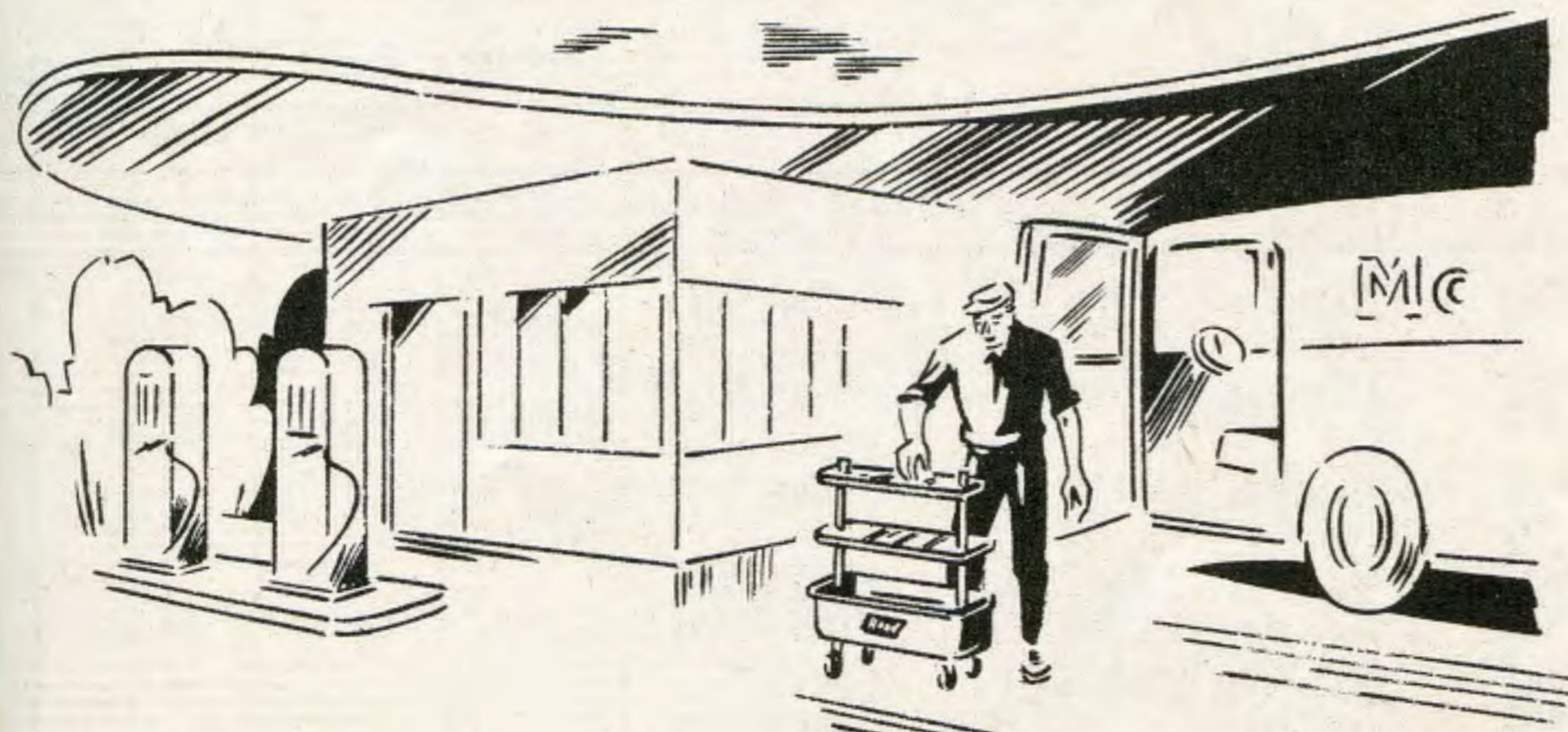



Gabelschlüssel Lange schlanke Form

450

CHROM-VANADIUM



Englische Maße

Bestell-Nr.	Bolzenstärke in Zoll		Schlüsselweite mm	Kopfstärke		Länge		Gewicht g	Pack-Norm	Verchromt Köpfe Hochglanz	Verchromt
	BSW großer 6kant BS 192	BSF u. BSW kleiner 6kant BS 1083		Zoll	mm	Zoll	mm				
450W-0023	1/16 × 3/32	3/32 × 1/8	6,50 × 7,54	5/32	3,8	4 3/4	122	25	10	1,80	1,30
0034	3/32 × 1/8	1/8 × 3/16	7,54 × 8,64	5/32	3,9	5 1/2	140	35	10	2,—	1,60
0046	1/8 × 3/16	3/16 × 1/4	8,64 × 11,30	11/64	4,4	6 1/4	156	48	10	2,30	1,70
0068	3/16 × 1/4	1/4 × 5/16	11,30 × 13,33	13/64	5	6 3/4	172	72	10	2,50	1,90
0810	1/4 × 5/16	5/16 × 3/8	13,33 × 15,24	13/64	5,3	7 1/2	190	95	10	2,70	2,—
1012	5/16 × 3/8	3/8 × 7/16	15,24 × 18,03	15/64	5,8	8	205	120	10	3,—	2,30
1214	3/8 × 7/16	7/16 × 1/2	18,03 × 20,83	9/32	7	9 1/4	236	210	10	3,50	2,50
1416	7/16 × 1/2	1/2 × 9/16	20,83 × 23,34	9/32	7	10	250	220	10	3,70	2,70
1618	1/2 × 9/16	9/16 × 5/8	23,34 × 25,65	5/16	7,8	10 1/2	265	310	10	4,50	3,30
1620	1/2 × 5/8	9/16 × 11/16	23,34 × 27,94	5/16	7,8	10 1/2	265	310	10	4,50	3,30
1820	9/16 × 5/8	5/8 × 11/16	25,65 × 27,94	21/64	8,2	11	280	360	5	4,70	3,50
1822	9/16 × 11/16	5/8 × 3/4	25,65 × 30,48	21/64	8,2	11	280	360	5	4,70	3,50
2024	5/8 × 3/4	11/16 × 7/8	27,94 × 33,02	11/32	8,8	12	300	500	5	5,80	4,20
2224	11/16 × 3/4	3/4 × 7/8	30,48 × 33,02	11/32	8,8	12	300	500	5	5,80	4,20
2226	11/16 × 13/16	3/4 × 15/16	30,48 × 35,31	3/8	9,4	13	325	550	5	9,90	6,90
2428	3/4 × 7/8	7/8 × 1	33,02 × 37,59	3/8	9,4	13	325	550	5	9,90	6,90
2832	7/8 × 1	1 × 1 1/8	37,59 × 42,42	25/64	10	14 1/4	360	810	1	15,30	11,60
3236	1 × 1 1/8	1 1/8 × 1 1/4	42,42 × 47,24	7/16	11	16	400	1000	1	22,40	17,20
3640	1 1/8 × 1 1/4	1 1/4 × 1 3/8	47,24 × 52,07	15/32	12	18	450	1400	1	29,90	22,40



Sätze in hausfarbenen Hazet-Schachteln

Bestell-Nr.	Inhalt					Gewicht g	Pack-Norm	Verchromt Köpfe Hochglanz	Verchromt
450/5 W	1/8 × 3/16	1/4 × 5/16	5/16 × 3/8	7/16 × 1/2	9/16 × 5/8	880	1	16,40	12,20
450/6 W	1/8 × 3/16 7/16 × 1/2	3/16 × 1/4	1/4 × 5/16	5/16 × 3/8	3/8 × 7/16	890	1	17,70	13,10
450/7 W	1/16 × 3/32 5/8 × 3/4	1/8 × 3/16 7/8 × 1	1/4 × 5/16	3/8 × 7/16	1/2 × 9/16	2050	1	35,90	26,60
450/9 W	1/8 × 3/16 7/16 × 1/2	3/16 × 1/4 1/2 × 9/16	1/4 × 5/16 9/16 × 5/8	5/16 × 3/8 5/8 × 3/4	3/8 × 7/16	2220	1	32,70	24,10
450/10W	1/8 × 3/16 7/16 × 1/2	3/16 × 1/4 1/2 × 9/16	1/4 × 5/16 9/16 × 5/8	5/16 × 3/8 5/8 × 3/4	3/8 × 7/16 11/16 × 13/16	2780	1	42,60	31,—
450/12W	1/8 × 3/16 7/16 × 1/2 3/4 × 7/8	3/16 × 1/4 1/2 × 9/16 7/8 × 1	1/4 × 5/16 9/16 × 5/8	5/16 × 3/8 5/8 × 3/4	3/8 × 7/16 11/16 × 13/16	4160	1	67,80	49,50



Gabelschlüssel lange schlanke Form

CHROM-VANADIUM

450

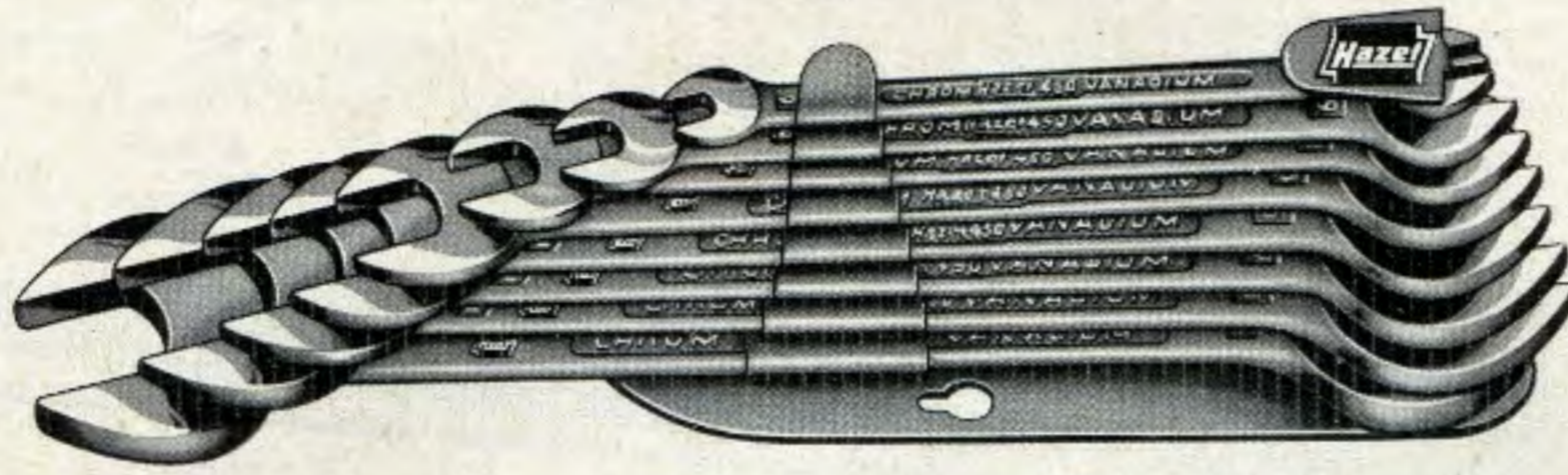

»Remscheid«-Halter

Metrische Maße

Sätze in hausfarbenen Hazel-Schachteln

Bestell-Nr.	Inhalt	Gewicht g	Pack-Norm	Verchromt Köpfe Hochglanz	Verchromt
450/8 Rd	6×7 8×9 10×11 12×13 14×15 16×17 18×19 20×22	980	1	23,60	18,20
450/10 Rd	6×7 8×9 10×11 12×13 14×15 16×17 18×19 20×22 24×26 27×32	1900	1	35,—	26,80
450/12 Rd	6×7 8×9 10×11 12×13 14×15 16×17 18×19 20×22 21×23 24×26 25×28 27×32	2550	1	44,—	33,60

Amerikanische Maße

450/6 AI Rd	$\frac{5}{16} \times \frac{13}{32}$ $\frac{3}{8} \times \frac{7}{16}$ $\frac{1}{2} \times \frac{9}{16}$ $\frac{19}{32} \times \frac{11}{16}$ $\frac{5}{8} \times \frac{3}{4}$ $\frac{25}{32} \times \frac{7}{8}$	800	1	18,80	14,60
450/6 AIII Rd	$\frac{3}{8} \times \frac{7}{16}$ $\frac{1}{2} \times \frac{9}{16}$ $\frac{19}{32} \times \frac{11}{16}$ $\frac{5}{8} \times \frac{3}{4}$ $\frac{25}{32} \times \frac{7}{8}$ $\frac{15}{16} \times 1$	1000	1	21,30	16,30
450/7 A Rd	$\frac{5}{16} \times \frac{3}{8}$ $\frac{7}{16} \times \frac{1}{2}$ $\frac{9}{16} \times \frac{5}{8}$ $\frac{11}{16} \times \frac{3}{4}$ $\frac{13}{16} \times \frac{7}{8}$ $\frac{15}{16} \times 1$ $1 \frac{1}{16} \times 1 \frac{1}{8}$	1470	1	25,70	19,70
450/8 A Rd	$\frac{1}{4} \times \frac{5}{16}$ $\frac{5}{16} \times \frac{13}{32}$ $\frac{3}{8} \times \frac{7}{16}$ $\frac{1}{2} \times \frac{9}{16}$ $\frac{19}{32} \times \frac{11}{16}$ $\frac{5}{8} \times \frac{3}{4}$ $\frac{25}{32} \times \frac{7}{8}$ $\frac{15}{16} \times 1$	1070	1	25,40	19,50

Englische Maße

450/6 W Rd	$\frac{1}{8} \times \frac{3}{16}$ $\frac{3}{16} \times \frac{1}{4}$ $\frac{1}{4} \times \frac{5}{16}$ $\frac{5}{16} \times \frac{3}{8}$ $\frac{3}{8} \times \frac{7}{16}$ $\frac{7}{16} \times \frac{1}{2}$	1000	1	19,90	15,30
450/8 W Rd	$\frac{1}{16} \times \frac{3}{32}$ $\frac{3}{32} \times \frac{1}{8}$ $\frac{1}{8} \times \frac{3}{16}$ $\frac{3}{16} \times \frac{1}{4}$ $\frac{1}{4} \times \frac{5}{16}$ $\frac{5}{16} \times \frac{3}{8}$ $\frac{3}{8} \times \frac{7}{16}$ $\frac{7}{16} \times \frac{1}{2}$	1070	1	24,—	18,50

Sätze auf hausfarbenen D-Tafeln (Abbildung Seite 53)

D 450/12	6×7 8×9 10×11 12×13 14×15 16×17 18×19 20×22 21×23 24×26 25×28 27×32	3700	1	39,80	29,40
DV 450/39	6×7-16×17 je 4; 18×19-21×23 je 3; 24×26-27×32 je 2	7250	1	118,70	88,—
D 450/12 A	$\frac{1}{4} \times \frac{5}{16}$ $\frac{5}{16} \times \frac{13}{32}$ $\frac{3}{8} \times \frac{7}{16}$ $\frac{1}{2} \times \frac{9}{16}$ $\frac{9}{16} \times \frac{5}{8}$ $\frac{19}{32} \times \frac{11}{16}$ $\frac{5}{8} \times \frac{3}{4}$ $\frac{25}{32} \times \frac{13}{16}$ $\frac{7}{8} \times \frac{15}{16}$ $\frac{15}{16} \times 1$ $1 \times 1 \frac{1}{8}$ $1 \frac{1}{16} \times 1 \frac{1}{4}$	3700	1	39,80	29,40
DV 450/39 A	$\frac{1}{4} \times \frac{5}{16} - \frac{19}{32} \times \frac{11}{16}$ je 4; $\frac{5}{8} \times \frac{3}{4} - \frac{7}{8} \times \frac{15}{16}$ je 3; $\frac{15}{16} \times 1 - 1 \frac{1}{16} \times 1 \frac{1}{4}$ je 2	7250	1	118,70	88,—



Gabel-Ringschlüssel lang

600

CHROM-VANADIUM

Handliche Form, platzsparende Köpfe, schlank und dünnwandig



Gesenkgeschmiedet Verchromt; oder verchromt, Köpfe Hochglanz

Ringschlüsselkopf 15° abgeflacht

Metrische Maße

Gleiche Schlüsselweite

Bestell-Nr.	Schlüsselweite mm	Länge mm	Gewicht g	Pack-Norm	Verchr. Köpfe Hochgl.	Verchromt
600-06	6	135	30	10		
07	7	142	30	10	2,50	2,10
08	8	150	40	10	2,90	2,30
09	9	158	45	10	3,10	2,40
10	10	165	50	10	3,30	2,50
11	11	172	60	10	3,70	2,70
12	12	180	75	10	4,—	2,90
13	13	190	80	10	4,20	3,10
14	14	200	100	10	4,40	3,30
15	15	215	110	10	4,80	3,60
16	16	230	140	10	5,—	3,80
17	17	240	165	10	5,50	4,10
18	18	255	200	10	5,90	4,40
19	19	265	210	10	6,30	4,70

Bestell-Nr.	Schlüsselweite mm	Länge mm	Gewicht g	Pack-Norm	Verchr. Köpfe Hochgl.	Verchromt
600-20	20	280	245	10		
21	21	280	245	10	6,60	5,10
22	22	300	300	10	7,60	6,—
23	23	325	370	5		
24	24	325	370	5	8,30	6,60
25	25	360	470	5		
26	26	360	470	5	9,60	7,60
27	27	385	600	5		
28	28	385	600	5	11,80	9,—
30	30	415	875	5		
32	32	415	875	5	13,20	10,—
36	36	430	1140	1	14,80	12,—
41	41	450	1340	1	17,40	14,—

Amerikanische Maße

Bestell-Nr.	Schlüsselweite		Länge		Gewicht g	Pack-Norm	Verchromt Köpfe Hochglanz	Verchromt
	Zoll	mm	Zoll	mm				
600 A-08	1/4	6,35	5 1/2	135	30	10	2,50	2,10
10	5/16	7,94	6	150	40	10	2,90	2,30
12	3/8	9,52	6 1/2	165	50	10	3,30	2,50
14	7/16	11,11	6 3/4	172	60	10	3,70	2,70
16	1/2	12,70	7 1/2	190	80	10	4,20	3,10
18	9/16	14,29	8	200	100	10	4,40	3,30
20	5/8	15,88	9	230	140	10	5,—	3,80
22	11/16	17,46	9 1/2	240	165	10	5,50	4,10
24	3/4	19,05	10 1/2	265	210	10	6,30	4,70
26	13/16	20,64	11	280	245	10	6,60	5,10
28	7/8	22,22	12	300	300	10	7,60	6,—
30	15/16	23,81	13	325	370	5	8,30	6,60
32	1	25,40	14 1/4	360	470	5	9,60	7,60
34	1 1/16	26,99	15 1/4	385	600	5		
36	1 1/8	28,57	15 1/4	385	600	5	11,80	9,—
40	1 1/4	31,75	16 1/4	415	875	5		
42	1 5/16	33,34	16 1/4	415	875	5	13,20	10,40
44	1 3/8	34,92	17	430	1140	1		
46	1 7/16	36,51	17	430	1140	1	14,80	12,20
48	1 1/2	38,10	17	430	1140	1		
52	1 5/8	41,28	18	450	1340	1	17,40	14,80

Gabel-Ringschlüssel lang



CHROM-VANADIUM

600

Englische Maße

Gleiche Schlüsselweiten

Bestell-Nr.	Bolzenstärke in Zoll		Schlüsselweite mm	Länge		Gewicht g	Pack-norm	Verchromt Köpfe Hochglanz	Verchromt
	BSW großer Sechskant BS 192	BSF u. BSW kleiner Sechskant BS 1083		Zoll	mm				
600W-04	1/8	3/16	8,64	6 1/4	158	45	10	3,10	2,40
06	3/16	1/4	11,30	6 3/4	172	60	10	3,70	2,70
08	1/4	5/16	13,33	7 1/2	190	80	10	4,20	3,10
10	5/16	3/8	15,24	8 1/2	215	110	10	4,80	3,60
12	3/8	7/16	18,03	10	255	200	10	5,90	4,40
14	7/16	1/2	20,83	11	280	245	10	6,60	5,10
16	1/2	9/16	23,34	12	300	300	10	7,60	6,—
18	9/16	5/8	25,65	14 1/4	360	470	5	9,60	7,60
20	5/8	11/16	27,94	15 1/4	385	600	5	11,80	9,—
22	11/16	3/4	30,48	16 1/4	415	875	5	13,20	10,40
24	3/4	7/8	33,02	16 1/4	415	875	5	13,20	10,40
26	13/16	15/16	35,31	17	430	1140	1	14,80	12,20
28	7/8	1	37,59	17	430	1140	1	14,80	12,20
30	15/16	1 1/16	40,13	18	450	1340	1	17,40	14,80
32	1	1 1/8	42,42	18	450	1340	1	17,40	14,80

Sätze in hausfarbenen Hazet-Schachteln

Metrische Maße

Bestell-Nr.	Inhalt	Gewicht g	Pack-norm	Verchromt Köpfe Hochglanz	Verchromt
600/6	9 11 14 17 19 22	900	1	30,60	23,20
600/8	9 11 14 17 19 22 27 32	2400	1	55,60	42,60
600/10	8 9 11 14 17 19 22 24 27 32	2820	1	66,80	51,50
600/12	6 7 9 11 13 14 17 19 22 24 27 32	2910	1	73,10	56,50
600/25	alle Schlüssel von 6×6-32×32	7000	1	164,70	127,40
600/27	alle Schlüssel von 6×6-41×41	9800	1	196,90	154,40

Amerikanische Maße

600/6AI	5/16 3/8 7/16 1/2 9/16 5/8	500	1	23,50	17,70
600/6AII	7/16 1/2 9/16 5/8 3/4 7/8	920	1	31,20	23,60
600/8AI	3/8 7/16 1/2 9/16 5/8 3/4 7/8 1	1440	1	44,10	33,70
600/8AII	7/16 1/2 9/16 5/8 11/16 3/4 13/16 7/8	1330	1	43,30	32,80
600/10A	1/4 5/16 3/8 7/16 1/2 9/16 5/8 3/4 7/8 1	1520	1	49,50	38,10
600/12AI	1/4 5/16 3/8 7/16 1/2 9/16 5/8 3/4	3020	1	74,50	57,50
600/12AII	5/16 3/8 7/16 1/2 9/16 5/8 11/16 3/4	2300	1	67,40	51,80
600/15A	5/16 3/8 7/16 1/2 9/16 5/8 11/16 3/4	4380	1	104,20	80,20
600/18A	13/16 7/8 15/16 1 1 1/16 1 1/8 1 1/4	9950	1	173,—	137,20
600/21A	alle Schlüssel von 7/16×7/16-1 5/8×1 5/8	10070	1	181,70	144,10
	alle Schlüssel von 1/4×1/4-1 5/8×1 5/8				

Englische Maße

600/6W	3/16 1/4 5/16 7/16 1/2 5/8	1440	1	38,70	29,50
600/7W	1/8 3/16 1/4 5/16 3/8 7/16 1/2	1080	1	35,90	27,30
600/10W	1/8 3/16 1/4 5/16 3/8 7/16 1/2 9/16 5/8 3/4	3050	1	70,50	54,30
600/15W	alle Schlüssel von 1/8×1/8-1×1	8920	1	148,10	118,70

Sätze auf hausfarbenen D-Tafeln (Abbildung Seite 53)

D 600/12	6×6 7×7 9×9 11×11 13×13 14×14	4400	1	73,10	56,50
DV 600/39	17×17 19×19 22×22 24×24 27×27 32×32	6750	1	206,40	159,20
	6×6-14×14 je 4; 17×17-22×22 je 3;				
	24×24-32×32 je 2				
D 600/12A	1/4×1/4 5/16×5/16 3/8×3/8 7/16×7/16 1/2×1/2	4520	1	74,50	57,50
	9/16×9/16 5/8×5/8 3/4×3/4 7/8×7/8 1×1				
DV 600/39A	11/8×11/8 15/16×15/16	8800	1	209,90	161,50
	1/4×1/4-9/16×9/16 je 4; 5/8×5/8-7/8×7/8 je 3;				
	1×1-15/16×15/16 je 2				



Gabel-Ringschlüssel kurz

605

CHROM-VANADIUM

Handliche Form, platzsparende Köpfe, schlank und dünnwandig

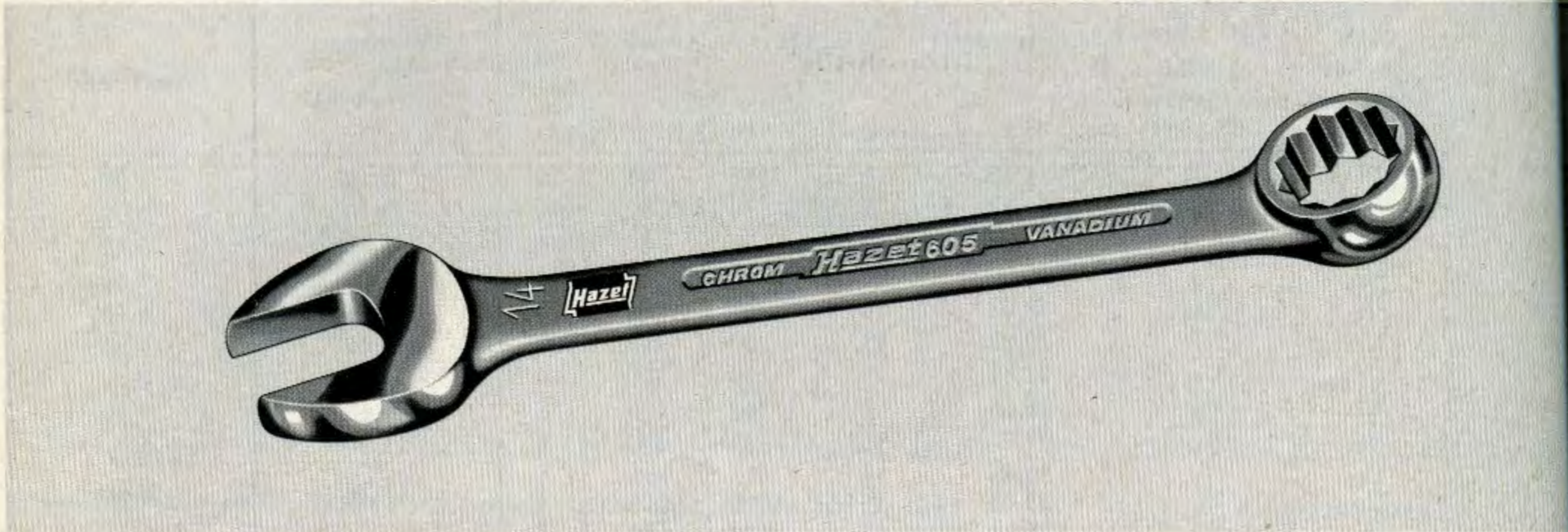

Gesenkgeschmiedet Verchromt, Ringschlüsselkopf 15° abgebogen und geschliffen

Metrische Maße

Gleiche Schlüssel

Bestell-Nr.	Schlüsselweite mm	Länge mm	Gewicht g	Pack-Norm	Verchromt
605-06	6×6	95	17	10	1,60
07	7×7	100	22	10	
08	8×8	105	27	10	1,80
09	9×9	110	32	10	
10	10×10	117	37	10	2,—
11	11×11	125	43	10	
12	12×12	130	55	10	2,20
13	13×13	135	62	10	
14	14×14	140	75	10	2,50
15	15×15	148	85	10	
16	16×16	155	100	10	2,90
17	17×17	162	115	10	
18	18×18	170	140	10	3,40
19	19×19	178	160	10	
20	20×20	185	190	10	3,90
21	21×21	195	210	10	
22	22×22	205	230	10	4,60

Amerikanische Maße

Bestell-Nr.	Schlüsselweite Zoll	Schlüsselweite mm	Länge		Gewicht g	Pack-Norm	Verchromt
			Zoll	mm			
605 A-08	1/4 × 1/4	6,35 × 6,35	3 3/4	95	17	10	1,60
10	5/16 × 5/16	7,94 × 7,94	4 1/4	105	27	10	1,80
12	3/8 × 3/8	9,52 × 9,52	4 1/4	110	32	10	
14	7/16 × 7/16	11,11 × 11,11	5	125	43	10	2,—
16	1/2 × 1/2	12,70 × 12,70	5 1/2	135	62	10	2,20
18	9/16 × 9/16	14,29 × 14,29	5 1/2	140	75	10	2,50
20	5/8 × 5/8	15,88 × 15,88	6 1/4	155	100	10	2,90
22	11/16 × 11/16	17,46 × 17,46	6 1/2	162	115	10	
24	3/4 × 3/4	19,05 × 19,05	7 1/4	178	160	10	3,40
26	13/16 × 13/16	20,64 × 20,64	7 3/4	195	210	10	3,90
28	7/8 × 7/8	22,22 × 22,22	8	205	230	10	4,60

Gabel-Ringschlüssel kurz



CHROM-VANADIUM

605

Englische Maße

Bestell-Nr.	Bolzenstärke in Zoll		Schlüsselweite mm	Länge		Gewicht g	Pack-Norm	Verchromt
	BSW großer 6kant BS 192	BSF u. BSW kleiner 6kant BS 1083		Zoll	mm			
605W-02	1/16 × 1/16	3/32 × 3/32	6,50 × 6,50	3 3/4	95	17	10	1,60
04	1/8 × 1/8	3/16 × 3/16	8,64 × 8,64	4 1/4	105	27	10	1,80
11	1 BA × 1 BA	—	9,27 × 9,27	4 1/4	110	32	10	1,80
00	0 BA × 0 BA	—	10,49 × 10,49	4 1/2	117	37	10	2,—
06	3/16 × 3/16	1/4 × 1/4	11,30 × 11,30	5	125	43	10	2,—
08	1/4 × 1/4	5/16 × 5/16	13,33 × 13,33	5 1/2	135	62	10	2,20
10	5/16 × 5/16	3/8 × 3/8	15,24 × 15,24	5 3/4	148	85	10	2,50
12	3/8 × 3/8	7/16 × 7/16	18,03 × 18,03	6 3/4	170	140	10	3,40
14	7/16 × 7/16	1/2 × 1/2	20,83 × 20,83	7 3/4	195	210	10	3,90
16	1/2 × 1/2	9/16 × 9/16	23,34 × 23,34	8	205	230	10	4,60

Sitze in hausfarbenen Hazet-Schachteln

Metrische Maße

Bestell-Nr.	Inhalt	Gewicht g	Pack-Norm	Verchromt
605/ 6	9 × 9 11 × 11 14 × 14 17 × 17 19 × 19 22 × 22	680	1	17,20
605/ 8	6 × 6 7 × 7 8 × 8 9 × 9 10 × 10 11 × 11 12 × 12 13 × 13	330	1	15,20
605/12	6 × 6 7 × 7 8 × 8 9 × 9 10 × 10 11 × 11 12 × 12 13 × 13 14 × 14 17 × 17 19 × 19 22 × 22	940	1	28,60
605/17	6 × 6 7 × 7 8 × 8 9 × 9 10 × 10 11 × 11 12 × 12 13 × 13 14 × 14 15 × 15 16 × 16 17 × 17 18 × 18 19 × 19 20 × 20 21 × 21 22 × 22	1680	1	45,20

Amerikanische Maße

Bestell-Nr.	Inhalt	Gewicht g	Pack-Norm	Verchromt
605/ 7A	5/16 × 5/16 3/8 × 3/8 7/16 × 7/16 1/2 × 1/2 9/16 × 9/16 5/8 × 5/8 3/4 × 3/4	530	1	16,60
605/ 7A I	1/4 × 1/4 5/16 × 5/16 3/8 × 3/8 7/16 × 7/16 1/2 × 1/2 9/16 × 9/16 5/8 × 5/8	380	1	14,80
605/ 8A	3/8 × 3/8 7/16 × 7/16 1/2 × 1/2 9/16 × 9/16 5/8 × 5/8 11/16 × 11/16 3/4 × 3/4 7/8 × 7/8	860	1	22,30
605/11A	1/4 × 1/4 5/16 × 5/16 3/8 × 3/8 7/16 × 7/16 1/2 × 1/2 9/16 × 9/16 5/8 × 5/8 11/16 × 11/16 3/4 × 3/4 13/16 × 13/16 7/8 × 7/8	1150	1	29,60

Englische Maße

Bestell-Nr.	Inhalt	Gewicht g	Pack-Norm	Verchromt
605/ 6W	3/16 × 3/16 1/4 × 1/4 5/16 × 5/16 3/8 × 3/8 7/16 × 7/16 1/2 × 1/2	800	1	18,60
605/ 7W	1/8 × 1/8 1 BA × 1 BA 0 BA × 0 BA 3/16 × 3/16 1/4 × 1/4 5/16 × 5/16 3/8 × 3/8	460	1	15,70
605/ 10W	1/16 × 1/16 1/8 × 1/8 1 BA × 1 BA 0 BA × 0 BA 3/16 × 3/16 1/4 × 1/4 5/16 × 5/16 3/8 × 3/8 7/16 × 7/16 1/2 × 1/2	950	1	25,80



Ringschlüssel gerade

610

CHROM-VANADIUM



Gesenkgeschmiedet Verchromt, Köpfe geschliffen

Metrische Maße

Bestell-Nr.	Schlüsselweite mm	Länge mm	Gewicht g	Pack-Norm	Verchromt Köpfe geschliffen
610-0067	6×7	100	15	10	1,80
0089	8×9	115	15	10	1,90
0810	8×10	125	15	10	2,—
0911	9×11	130	25	10	2,30
1011	10×11	130	25	10	2,30
1114	11×14	150	35	10	2,40
1213	12×13	150	40	10	2,40
1214	12×14	150	40	10	2,40
1315	13×15	160	45	10	2,80
1415	14×15	160	45	10	2,80
1417	14×17	170	60	10	3,10
1617	16×17	175	65	10	3,30
1618	16×18	175	65	10	3,30
1719	17×19	185	75	10	3,50
1819	18×19	190	85	10	3,70

Bestell-Nr.	Schlüsselweite mm	Länge mm	Gewicht g	Pack-Norm	Verchromt Köpfe geschliffen
610-1922	19×22	210	110	10	4,50
2022	20×22	210	110	10	4,50
2123	21×23	235	165	5	5,—
2224	22×24	235	165	5	5,—
2426	24×26	260	190	5	5,40
2227	22×27	275	200	5	5,80
2427	24×27	275	200	5	5,80
2528	25×28	290	230	5	6,30
2730	27×30	320	330	5	7,50
2732	27×32	320	330	5	7,50
3032	30×32	320	330	5	7,50
3036	30×36	357	465	5	8,50
3236	32×36	360	475	5	8,50
3641	36×41	395	575	1	9,20

Amerikanische Maße

Bestell-Nr.	Schlüsselweite		Länge		Gewicht g	Pack-Norm	Verchromt Köpfe geschliffen
	Zoll	mm	Zoll	mm			
610A-0810	1/4 × 5/16	6,35 × 7,94	4	100	15	10	1,80
1214	3/8 × 7/16	9,52 × 11,11	5 1/4	130	25	10	2,30
1416	7/16 × 1/2	11,11 × 12,70	6	150	40	10	2,40
1618	1/2 × 9/16	12,70 × 14,29	6	150	40	10	2,40
1820	9/16 × 5/8	14,29 × 15,88	6 3/4	170	60	10	3,10
1922	19/32 × 11/16	15,08 × 17,46	7	175	65	10	3,30
2022	5/8 × 11/16	15,88 × 17,46	7	175	65	10	3,30
2024	5/8 × 3/4	15,88 × 19,05	7 1/4	185	75	10	3,50
2425	3/4 × 25/32	19,05 × 19,84	7 1/2	190	85	10	3,70
2428	3/4 × 7/8	19,05 × 22,22	8 1/4	210	110	10	4,50
2526	25/32 × 13/16	19,84 × 20,64	8 1/4	210	110	10	4,50
2628	13/16 × 7/8	20,64 × 22,22	8 1/4	210	110	10	4,50
2830	7/8 × 15/16	22,22 × 23,81	9 1/4	235	165	5	5,—
3032	15/16 × 1	23,81 × 25,40	10 1/4	260	190	5	5,40
3236	1 × 1 1/8	25,40 × 28,57	11 1/2	290	230	5	6,30
3436	1 1/16 × 1 1/8	26,99 × 28,57	12 1/2	320	330	5	7,50
3440	1 1/16 × 1 1/4	26,99 × 31,75	12 1/2	320	330	5	7,50
4046	1 1/4 × 1 7/16	31,75 × 36,51	14 1/4	360	475	5	8,50
4652	1 7/16 × 1 5/8	36,51 × 41,28	15 1/2	395	575	1	9,20

CHROM-VANADIUM

610

Englische Maße

Bestell-Nr.	Bolzenstärke in Zoll		Schlüsselweite mm	Länge		Gewicht g	Pack-Norm	Verchromt Köpfe geschliffen
	BSW großer 6 kant BS 192	BSF und BSW kleiner 6 kant BS 1083		Zoll	mm			
W-0046	1/8 × 3/16	3/16 × 1/4	8,64 × 11,30	5 1/4	130	25	10	2,30
0068	3/16 × 1/4	1/4 × 5/16	11,30 × 13,33	6	150	40	10	2,40
0810	1/4 × 5/16	5/16 × 3/8	13,33 × 15,24	6 1/4	160	45	10	2,80
1012	5/16 × 3/8	3/8 × 7/16	15,24 × 18,03	6 3/4	170	60	10	3,10
1214	3/8 × 7/16	7/16 × 1/2	18,03 × 20,83	8 1/4	210	110	10	4,50
1416	7/16 × 1/2	1/2 × 9/16	20,83 × 23,34	9 1/4	235	165	5	5,—
1618	1/2 × 9/16	9/16 × 5/8	23,34 × 25,65	10 1/4	260	190	5	5,40
1820	9/16 × 5/8	5/8 × 11/16	25,65 × 27,94	11 1/2	290	230	5	6,30
2024	5/8 × 3/4	11/16 × 7/8	27,94 × 33,02	12 1/2	320	330	5	7,50
2428	3/4 × 7/8	7/8 × 1	33,02 × 37,59	14 1/4	360	475	5	8,50
2832	7/8 × 1	1 × 1 1/8	37,59 × 42,42	15 1/2	395	575	1	9,20

Metrische Maße

Sätze in hausfarbenen Hazet-Schachteln

Bestell-Nr.	Inhalt							Gewicht g	Pack-Norm	Verchromt Köpfe geschliffen
610/6	8 × 9	10 × 11	12 × 13	14 × 15	16 × 17	18 × 19	300	1	16,40	
610/7	8 × 10	9 × 11	12 × 14	14 × 17	19 × 22	24 × 27	820	1	27,60	
610/8	6 × 7	8 × 9	10 × 11	12 × 13	14 × 15	16 × 17	440	1	22,70	
610/9	6 × 7	8 × 10	9 × 11	12 × 14	14 × 17	19 × 22	1430	1	38,60	
610/10	6 × 7	8 × 9	10 × 11	12 × 13	14 × 15	16 × 17	980	1	35,60	
610/12	6 × 7	8 × 9	10 × 11	12 × 13	14 × 15	16 × 17	1400	1	46,90	
610/13	6 × 7	8 × 9	10 × 11	12 × 13	14 × 15	16 × 17	1980	1	56,10	

Amerikanische Maße

610/6 A	1/4 × 5/16 15/16 × 1	3/8 × 7/16	1/2 × 9/16	5/8 × 11/16	13/16 × 7/8	470	1	19,70
610/8 A	1/4 × 5/16 3/4 × 25/32	3/8 × 7/16 13/16 × 7/8	1/2 × 9/16 15/16 × 1	19/32 × 11/16	5/8 × 11/16	630	1	26,70
610/10 A	1/4 × 5/16 3/4 × 25/32	3/8 × 7/16 13/16 × 7/8	1/2 × 9/16 15/16 × 1	19/32 × 11/16 1 × 1 1/8	5/8 × 11/16 1 1/16 × 1 1/4	1220	1	40,50

Englische Maße

610/4 W	1/8 × 3/16	1/4 × 5/16	3/8 × 7/16	1/2 × 9/16	390	1	15,—	
610/6 W	1/8 × 3/16 7/16 × 1/2	3/16 × 1/4	1/4 × 5/16	5/16 × 3/8	3/8 × 7/16	480	1	20,10
610/8 W	1/8 × 3/16 1/2 × 9/16	3/16 × 1/4 9/16 × 5/8	1/4 × 5/16 5/8 × 3/4	3/8 × 7/16	7/16 × 1/2	1180	1	36,20

Metrische Maße

Satz im »Remscheid«-Halter

610/8 Rd	6 × 7 8 × 9 10 × 11 12 × 13 14 × 15 16 × 17 18 × 19 20 × 22	580	1	25,20
----------	-------------------------------------------------------------	-----	---	-------

Sätze auf hausfarbenen D-Tafeln (Abbildung Seite 53)

D 610/12	6 × 7 8 × 9 10 × 11 12 × 13 14 × 15 16 × 17 18 × 19 20 × 22 21 × 23 24 × 26 25 × 28 27 × 32	2900	1	46,90
DV 610/39	6 × 7-16 × 17 je 4; 18 × 19-21 × 23 je 3; 24 × 26-27 × 32 je 2	4900	1	136,—
D 610/10 A	1/4 × 5/16 3/8 × 7/16 1/2 × 9/16 19/32 × 11/16 5/8 × 11/16 3/4 × 25/32 13/16 × 7/8 15/16 × 1 1 × 1 1/8 1 1/16 × 1 1/4	2750	1	40,50
DV 610/31 A	1/4 × 5/16-19/32 × 11/16 je 4; 5/8 × 11/16-13/16 × 7/8 je 3; 15/16 × 1-1 1/16 × 1 1/4 je 2	4400	1	112,10



Starter- und Blockschlüssel

615

Gesenkgeschmiedet

CHROM-VANADIUM



Metrische Maße

Bestell-Nr.	Schlüsselweite		Länge		Gewicht g	Pack-Norm	Verpackung
	Zoll	mm	Zoll	mm			
615-1113		11 × 13		150	80	10	
1416		14 × 16		185	140	10	
1417		14 × 17		185	140	10	
1517		15 × 17		185	140	10	
1922		19 × 22		235	270	5	

Amerikanische Maße

615 A-1416	7/16 × 1/2	11,11 × 12,70	6	150	80	10	
1820	9/16 × 5/8	14,29 × 15,88	7 1/4	185	140	10	
2024	5/8 × 3/4	15,88 × 19,05	9 1/4	235	270	5	
2428	3/4 × 7/8	19,05 × 22,22	9 1/4	235	270	5	

Englische Maße

Bestell-Nr.	Bolzenstärke in Zoll		Schlüsselweite mm	Länge		Gewicht g	Pack-Norm	Verpackung
	BSW gr. 6kant BS 192	BSF u. BSW kleiner 6kant BS 1083		Zoll	mm			
615 W-0068	3/16 × 1/4	1/4 × 5/16	11,30 × 13,33	6	150	80	5	
0810	1/4 × 5/16	5/16 × 3/8	13,33 × 15,24	7 1/4	185	140	5	
1214	3/8 × 7/16	7/16 × 1/2	18,03 × 20,83	9 1/4	235	270	5	

Sätze in hausfarbenen Hazel-Schachteln

Bestell-Nr.	Inhalt				Gewicht g	Pack-Norm	Verpackung
615/3	11 × 13	14 × 17	19 × 22		510	1	
615/3 A	7/16 × 1/2	9/16 × 5/8	5/8 × 3/4		510	1	
615/3 W	3/16 × 1/4	1/4 × 5/16	3/8 × 7/16		510	1	



Spezial-Schraubenschlüssel

617-618

für Öl-Ablaß- und Einfüllschrauben
Gesenkgeschmiedet

CHROM-VANADIUM



Sieben Schlüsselweiten
vier für Sechskant- und drei für Vierkant-Kopf-Schrauben

Zehn Schlüsselweiten
für Innenvierkant- und Schlitz-Schrauben

Bestell-Nr.	Länge mm	Gewicht g	Pack-Norm	Verchromt
617	230	300	1	7,90

Bestell-Nr.	Länge mm	Gewicht g	Pack-Norm	Verchromt
618	230	400	1	



Dekorations- u.
Verkaufstafeln



D 450/12



D 430/14



D 610/12



D 600/12

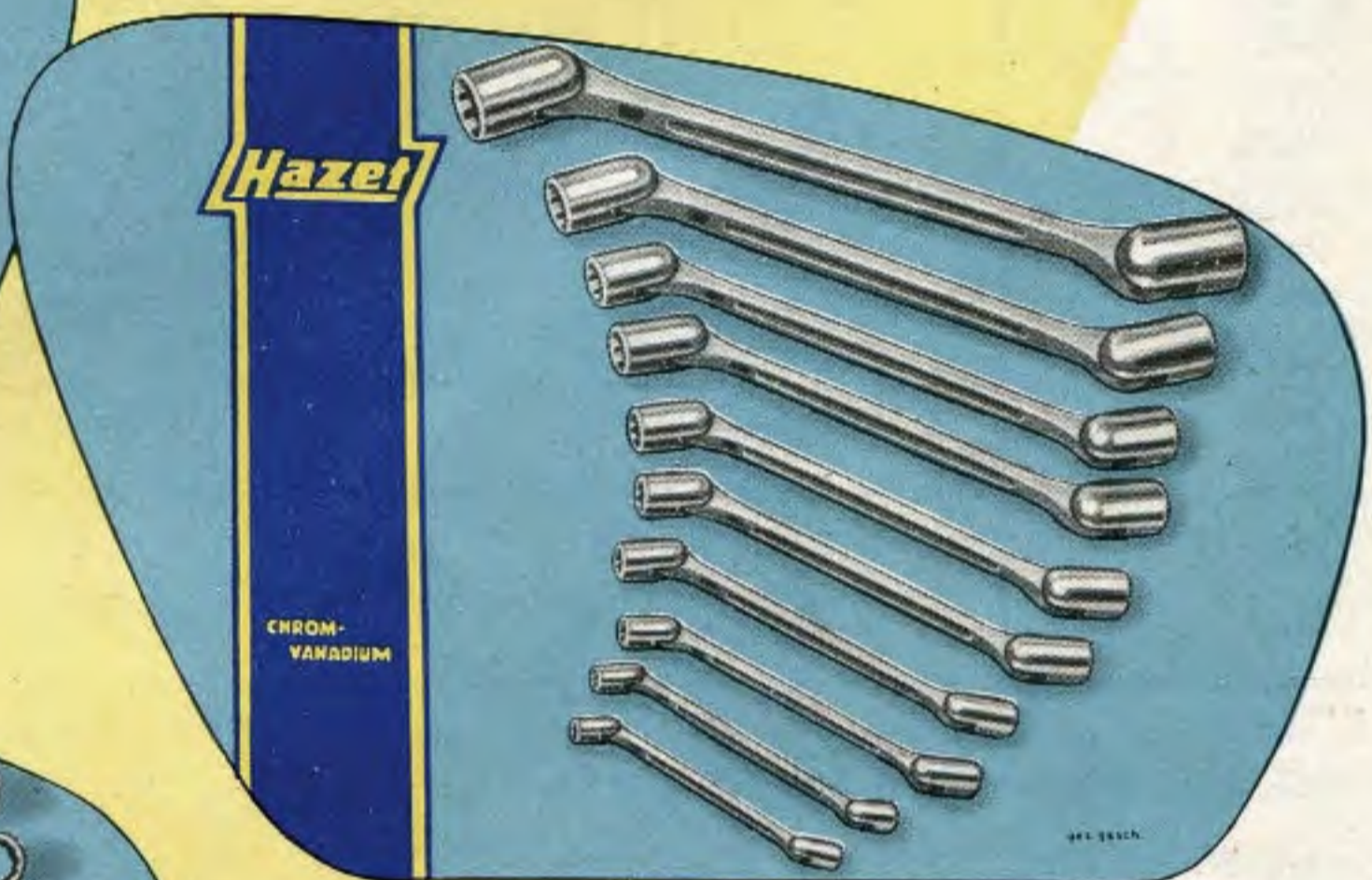

D 645/10



D 630/12





Ringschlüssel lang, flach gekröpft

625

CHROM-VANADIUM



Gesenkgeschmiedet Verchromt, Köpfe dünnwandig und geschliffen

Metrische Maße

Bestell-Nr.	Schlüsselweite mm	Länge mm	Gewicht g	Pack-Norm	Verchromt Köpfe geschliffen
625-0067	6×7	130	25	10	2,50
0089	8×9	150	35	10	2,80
0911	9×11	150	40	10	
1011	10×11	175	55	10	3,—
1114	11×14	200	70	10	3,20
1213	12×13	200	90	10	
1214	12×14	200	90	10	
1315	13×15	210	105	10	3,50
1415	14×15	210	105	10	
1417	14×17	245	150	10	3,70
1617	16×17	245	150	10	
1719	17×19	280	180	10	3,90
1819	18×19	285	220	10	4,10
1922	19×22	325	300	10	4,80
2022	20×22	325	300	10	
2123	21×23	330	340	5	5,70
2224	22×24	330	340	5	
2227	22×27	380	445	5	6,30
2426	24×26	380	445	5	
2427	24×27	380	445	5	
2528	25×28	385	530	5	6,70
2730	27×30	410	640	5	7,90
2732	27×32	410	640	5	
3032	30×32	410	640	5	
3236	32×36	460	850	1	11,60
3641	36×41	525	1150	1	13,90

Sätze in hausfarbenen Hazel-Schachteln

Metrische Maße

Bestell-Nr.	Inhalt						Gewicht g	Pack-Norm	Verchromt Köpfe geschliffen
625/6*	8×9	10×11	12×13	14×15	16×17	18×19	760	1	20,30
625/7*	8×9 20×22	10×11	12×13	14×15	16×17	18×19	1060	1	25,10
625/8*	6×7 18×19	8×9 20×22	10×11	12×13	14×15	16×17	1100	1	27,60
625/10	6×7 18×19	8×9 20×22	10×11 21×23	12×13 24×26	14×15	16×17	1830	1	39,60
625/12	6×7 18×19	8×9 20×22	10×11 21×23	12×13 24×26	14×15 25×28	16×17 27×32	3030	1	54,20

Ringschlüssel lang, flach gekröpft



CHROM-VANADIUM

625



Amerikanische Maße

Bestell-Nr.	Schlüsselweite	Schlüsselweite	Länge		Gewicht g	Pack-Norm	Verchromt Köpfe geschliffen
	Zoll	mm	Zoll	mm			
USA-0810	1/4 × 5/16	6,35 × 7,94	5 1/4	130	25	10	2,50
1214	3/8 × 7/16	9,52 × 11,11	7	175	55	10	3,—
1416	7/16 × 1/2	11,11 × 12,70	8	200	90	10	3,20
1618	1/2 × 9/16	12,70 × 14,29	8	200	90	10	
1820	9/16 × 5/8	14,29 × 15,88	9 3/4	245	150	10	3,70
1922	19/32 × 11/16	15,08 × 17,46	9 3/4	245	150	10	
2022	5/8 × 11/16	15,88 × 17,46	9 3/4	245	150	10	
2024	5/8 × 3/4	15,88 × 19,05	11	280	180	10	3,90
2224	11/16 × 3/4	17,46 × 19,05	11	280	180	10	
2226	11/16 × 13/16	17,46 × 20,64	11 1/4	285	220	10	4,10
2425	3/4 × 25/32	19,05 × 19,84	11 1/4	285	220	10	
2428	3/4 × 7/8	19,05 × 22,22	13	325	300	10	4,80
2526	25/32 × 13/16	19,84 × 20,64	13	325	300	10	
2628	13/16 × 7/8	20,64 × 22,22	13	325	300	10	
2830	7/8 × 15/16	22,22 × 23,81	13	330	340	5	5,70
3032	15/16 × 1	23,81 × 25,40	15	380	445	5	6,30
3236	1 × 1 1/8	25,40 × 28,57	15 1/4	385	530	5	6,70
3436	1 1/16 × 1 1/8	26,99 × 28,57	16 1/4	410	640	5	7,90
3440	1 1/16 × 1 1/4	26,99 × 31,75	16 1/4	410	640	5	
3842	1 3/16 × 1 5/16	30,15 × 33,34	16 1/4	410	640	5	
4044	1 1/4 × 1 3/8	31,75 × 34,92	18 1/4	460	850	1	11,60
4046	1 1/4 × 1 7/16	31,75 × 36,51	18 1/4	460	850	1	
4248	1 5/16 × 1 1/2	33,34 × 38,10	18 1/4	460	850	1	
4448	1 3/8 × 1 1/2	34,92 × 38,10	18 1/4	460	900	1	
4652	1 7/16 × 1 5/8	36,51 × 41,28	21	525	1150	1	

Maße in hausfarbenen Hazet-Schachteln

Amerikanische Maße

Bestell-Nr.	Inhalt					Gewicht g	Pack-Norm	Verchromt Köpfe geschliffen
US 5 A	3/8 × 7/16	1/2 × 9/16	5/8 × 11/16	3/4 × 25/32	13/16 × 7/8	850	1	18,80
US 6 A*	3/8 × 7/16	1/2 × 9/16	5/8 × 11/16	3/4 × 25/32	13/16 × 7/8	1350	1	25,10
	15/16 × 1							
US 7 A*	1/4 × 5/16	3/8 × 7/16	1/2 × 9/16	5/8 × 11/16	3/4 × 25/32	1400	1	27,60
	13/16 × 7/8	15/16 × 1						
US 8 A*	1/4 × 5/16	3/8 × 7/16	1/2 × 9/16	5/8 × 11/16	3/4 × 25/32	2060	1	35,50
	13/16 × 7/8	15/16 × 1	1 1/16 × 1 1/4					
US 9 A	1/4 × 5/16	3/8 × 7/16	1/2 × 9/16	5/8 × 11/16	3/4 × 25/32	2850	1	47,10
	13/16 × 7/8	15/16 × 1	1 1/16 × 1 1/8	1 1/4 × 1 7/16				
US 12 A	1/4 × 5/16	3/8 × 7/16	1/2 × 9/16	19/32 × 11/16	5/8 × 11/16	3300	1	56,20
	5/8 × 3/4	3/4 × 7/8	25/32 × 13/16	7/8 × 15/16	15/16 × 1			
	1 × 1 1/8	1 1/16 × 1 1/4						



Ringschlüssel lang, flach gekröpft

625

CHROM-VANADIUM



Englische Maße

Bestell-Nr.	Bolzenstärke in Zoll		Schlüsselweite mm	Länge		Gewicht g	Pack-Norm	Verchromte Köpfe geschliffen
	BSW großer 6kant BS 192	BSF u. BSW kleiner 6kant BS 1083		Zoll	mm			
625 W-0046	1/8 × 3/16	3/16 × 1/4	8,64 × 11,30	6	150	40	10	2,80
0068	3/16 × 1/4	1/4 × 5/16	11,30 × 13,33	8	200	90	10	3,20
0810	1/4 × 5/16	5/16 × 3/8	13,33 × 15,24	8 1/4	210	105	10	3,50
1012	5/16 × 3/8	3/8 × 7/16	15,24 × 18,03	9 3/4	245	150	10	3,70
1214	3/8 × 7/16	7/16 × 1/2	18,03 × 20,83	13	325	300	10	4,80
1416	7/16 × 1/2	1/2 × 9/16	20,83 × 23,34	13	330	340	5	5,70
1618	1/2 × 9/16	9/16 × 5/8	23,34 × 25,65	15	380	445	5	6,30
1620	1/2 × 5/8	9/16 × 11/16	23,34 × 27,94	15	380	445	5	
1820	9/16 × 5/8	5/8 × 11/16	25,65 × 27,94	15 1/4	385	530	5	6,70
1822	9/16 × 11/16	5/8 × 3/4	25,65 × 30,48	16 1/4	410	640	5	7,90
2024	5/8 × 3/4	11/16 × 7/8	27,94 × 33,02	16 1/4	410	640	5	
2224	11/16 × 3/4	3/4 × 7/8	30,48 × 33,02	16 1/4	410	640	5	
2226	11/16 × 13/16	3/4 × 15/16	30,48 × 35,31	18 1/4	460	850	1	11,60
2428	3/4 × 7/8	7/8 × 1	33,02 × 37,59	18 1/4	460	850	1	
2832	7/8 × 1	1 × 1 1/8	37,59 × 42,42	21	525	1150	1	13,90



Sätze in hausfarbenen Hazel-Schachteln

Englische Maße

Bestell-Nr.	Inhalt						Gewicht g	Pack-Norm	Verchromte Köpfe geschliffen
625/5 W*	1/8 × 3/16	1/4 × 5/16	5/16 × 3/8	7/16 × 1/2	9/16 × 5/8		1270	1	22,40
625/6 WI*	1/8 × 3/16	3/16 × 1/4	1/4 × 5/16	5/16 × 3/8	3/8 × 7/16	7/16 × 1/2	1120	1	23,70
625/6 WII	1/8 × 3/16	1/4 × 5/16	3/8 × 7/16	1/2 × 9/16	5/8 × 3/4	7/8 × 1	2750	1	39,20
625/8 W*	1/8 × 3/16	3/16 × 1/4	1/4 × 5/16	5/16 × 3/8	3/8 × 7/16	7/16 × 1/2	2120	1	36,70
	1/2 × 9/16	9/16 × 5/8							
625/9 W	1/8 × 3/16	3/16 × 1/4	1/4 × 5/16	5/16 × 3/8	3/8 × 7/16	7/16 × 1/2	2700	1	44,60
	1/2 × 9/16	9/16 × 5/8	5/8 × 3/4						
625/10 W	1/8 × 3/16	3/16 × 1/4	1/4 × 5/16	5/16 × 3/8	3/8 × 7/16	7/16 × 1/2	3580	1	56,20
	1/2 × 9/16	9/16 × 5/8	5/8 × 3/4	11/16 × 13/16					
625/12 W	1/8 × 3/16	3/16 × 1/4	1/4 × 5/16	5/16 × 3/8	3/8 × 7/16	7/16 × 1/2	5600	1	81,70
	1/2 × 9/16	9/16 × 5/8	5/8 × 3/4	11/16 × 13/16	3/4 × 7/8	7/8 × 1			

Ringschlüssel lang, hoch gekröpft



CHROM-VANADIUM

630



Werkstoff: **Werkgeschmiedet Verchromt, Köpfe dünnwandig und geschliffen**

Technische Maße

Bestell-Nr.	Schlüsselweite mm	Länge mm	Gewicht g	Pack-Norm	Verchromt Köpfe geschliffen
0067	6×7	180	50	10	2,90
0079	7×9	180	55	10	
0089	8×9	180	55	10	3,10
0810	8×10	180	55	10	
0910	9×10	195	80	10	
0911	9×11	195	80	10	3,40
1011	10×11	200	80	10	
1014	10×14	220	115	10	
1114	11×14	220	115	10	3,60
1213	12×13	220	115	10	
1214	12×14	220	115	10	
1315	13×15	235	140	10	
1415	14×15	235	140	10	3,90
1417	14×17	245	170	10	
1617	16×17	255	175	10	4,10
1719	17×19	275	250	10	
1819	18×19	275	250	10	4,50
1722	17×22	285	290	10	4,90

Bestell-Nr.	Schlüsselweite mm	Länge mm	Gewicht g	Pack-Norm	Verchromt Köpfe geschliffen
630-1922	19×22	305	350	10	
2022	20×22	305	350	10	5,30
1924	19×24	315	360	5	
2123	21×23	315	360	5	6,30
2224	22×24	315	360	5	
2426	24×26	335	495	5	
2227	22×27	340	530	5	7,—
2427	24×27	340	530	5	
2430	24×30	340	530	5	
2527	25×27	350	515	5	
2528	25×28	350	515	5	7,60
2729	27×29	360	600	5	
2730	27×30	360	600	5	8,40
2732	27×32	365	710	5	
3032	30×32	365	710	5	8,90
3036	30×36	400	850	1	
3236	32×36	400	850	1	11,60
3641	36×41	445	1060	1	13,50

Verpackung: **in hausfarbenen Hazet-Schachteln**

Technische Maße

Bestell-Nr.	Inhalt								Gewicht g	Pack-Norm	Verchromt Köpfe geschliffen
60,6*	8×9	10×11	12×13	14×15	16×17	18×19			900	1	22,60
60,7*	8×9	10×11	12×13	14×15	16×17	18×19	20×22		1260	1	27,90
60,8*	6×7	8×9	10×11	12×13	14×15	16×17	18×19	20×22	1320	1	30,80
60,10	6×7	8×9	10×11	12×13	14×15	16×17	18×19	20×22			
	21×23	24×26							2130	1	44,10
60,12	6×7	8×9	10×11	12×13	14×15	16×17	18×19	20×22			
	21×23	24×26	25×28	27×32					3380	1	60,60
60,12N	6×7	8×9	10×11	12×13	14×15	16×17	18×19	20×22			
	21×23	24×26	25×27	30×32					3380	1	60,60
60,13	6×7	8×9	10×11	12×13	14×15	16×17	18×19	20×22			
	21×23	24×26	25×28	27×32	36×41				4460	1	74,10



Ringschlüssel lang, hoch gekröpft

630

CHROM-VANADIUM



Amerikanische Maße

Bestell-Nr.	Schlüsselweite		Länge		Gewicht g	Pack-Norm	Verchromte Köpfe geschliffen
	Zoll	mm	Zoll	mm			
630 A-0810	1/4 × 5/16	6,35 × 7,94	7 1/4	180	55	10	3,10
1214	3/8 × 7/16	9,52 × 11,11	8	200	80	10	3,40
1416	7/16 × 1/2	11,11 × 12,70	8 3/4	220	115	10	3,60
1618	1/2 × 9/16	12,70 × 14,29	8 3/4	220	115	10	
1820	9/16 × 5/8	14,29 × 15,88	9 3/4	245	170	10	4,10
1922	19/32 × 11/16	15,08 × 17,46	10	255	175	10	
2022	5/8 × 11/16	15,88 × 17,46	10	255	175	10	
2024	5/8 × 3/4	15,88 × 19,05	10	255	175	10	
2224	11/16 × 3/4	17,46 × 19,05	11	275	250	10	
2425	3/4 × 25/32	19,05 × 19,84	11	275	250	10	
2226	11/16 × 13/16	17,46 × 20,64	11 1/4	285	290	10	4,90
2428	3/4 × 7/8	19,05 × 22,22	12	305	350	10	5,30
2526	25/32 × 13/16	19,84 × 20,64	12	305	350	10	
2628	13/16 × 7/8	20,64 × 22,22	12	305	350	10	
2830	7/8 × 15/16	22,22 × 23,81	12 1/2	315	360	5	6,30
3032	15/16 × 1	23,81 × 25,40	13 1/4	335	495	5	7,—
3236	1 × 1 1/8	25,40 × 28,57	14	350	515	5	7,60
3436	1 1/16 × 1 1/8	26,99 × 28,57	14 1/4	360	600	5	8,40
3440	1 1/16 × 1 1/4	26,99 × 31,75	14 1/2	365	710	5	8,90
3842	1 3/16 × 1 5/16	30,15 × 33,34	14 1/2	365	710	5	
4044	1 1/4 × 1 3/8	31,75 × 34,92	16	400	850	1	11,60
4046	1 1/4 × 1 7/16	31,75 × 36,51	16	400	850	1	
4248	1 5/16 × 1 1/2	33,34 × 38,10	16	400	850	1	
4448	1 3/8 × 1 1/2	34,92 × 38,10	16	400	900	1	
4652	1 7/16 × 1 5/8	36,51 × 41,28	17 1/2	445	1060	1	13,50

Amerikanische Maße

Sätze in hausfarbenen Hazet-Schachteln

Bestell-Nr.	Inhalt	Gewicht g	Pack-Norm	Verchromte Köpfe geschliffen
630/5 A	3/8 × 7/16 1/2 × 9/16 5/8 × 11/16 3/4 × 25/32 13/16 × 7/8	1020	1	20,90
630/6 A*	3/8 × 7/16 1/2 × 9/16 5/8 × 11/16 3/4 × 25/32 13/16 × 7/8 15/16 × 1	1590	1	27,90
630/7 A*	1/4 × 5/16 3/8 × 7/16 1/2 × 9/16 5/8 × 11/16 3/4 × 25/32 13/16 × 7/8 15/16 × 1	1660	1	31,—
630/8 A*	1/4 × 5/16 3/8 × 7/16 1/2 × 9/16 5/8 × 11/16 3/4 × 25/32 13/16 × 7/8 15/16 × 1 1 1/16 × 1 1/4	2380	1	39,90
630/9 A	1/4 × 5/16 3/8 × 7/16 1/2 × 9/16 5/8 × 11/16 3/4 × 25/32 13/16 × 7/8 15/16 × 1 1 1/16 × 1 1/8 1 1/4 × 1 7/16	3150	1	51,—
630/12 A	1/4 × 5/16 3/8 × 7/16 1/2 × 9/16 19/32 × 11/16 5/8 × 11/16 5/8 × 3/4 3/4 × 7/8 25/32 × 13/16 7/8 × 15/16 15/16 × 1 1 × 1 1/8 1 1/16 × 1 1/4	3660	1	62,80

* mit

Ringschlüssel lang, hoch gekröpft



CHROM-VANADIUM

630



Englische Maße

Bestell-Nr.	Bolzenstärke in Zoll		Schlüsselweite mm	Länge		Gewicht g	Pack-Norm	Verchromt Köpfe geschliffen
	BSW großer 6kant BS 192	BSF und BSW kleiner 6kant BS 1083		Zoll	mm			
630W-0046	1/8 × 3/16	3/16 × 1/4	8,64 × 11,30	7 3/4	195	80	10	3,40
0068	3/16 × 1/4	1/4 × 5/16	11,30 × 13,33	8 3/4	220	115	10	3,60
0810	1/4 × 5/16	5/16 × 3/8	13,33 × 15,24	9 1/4	235	140	10	3,90
1012	5/16 × 3/8	3/8 × 7/16	15,24 × 18,03	9 3/4	245	170	10	4,10
1214	3/8 × 7/16	7/16 × 1/2	18,03 × 20,83	11 1/4	285	290	10	4,90
1416	7/16 × 1/2	1/2 × 9/16	20,83 × 23,34	12 1/2	315	360	5	6,30
1618	1/2 × 9/16	9/16 × 5/8	23,34 × 25,65	13 1/4	335	495	5	7,—
1620	1/2 × 5/8	9/16 × 11/16	23,34 × 27,94	13 1/2	340	530	5	
1820	9/16 × 5/8	5/8 × 11/16	25,65 × 27,94	14	350	515	5	7,60
1822	9/16 × 11/16	5/8 × 3/4	25,65 × 30,48	14 1/4	360	600	5	8,40
2024	5/8 × 3/4	11/16 × 7/8	27,94 × 33,02	14 1/2	365	710	5	8,90
2224	11/16 × 3/4	3/4 × 7/8	30,48 × 33,02	14 1/2	365	710	5	
2226	11/16 × 13/16	3/4 × 15/16	30,48 × 35,31	16	400	850	1	11,60
2428	3/4 × 7/8	7/8 × 1	33,02 × 37,59	16	400	850	1	
2832	7/8 × 1	1 × 1 1/8	37,59 × 42,42	17 1/2	445	1060	1	13,50

Englische Maße

Sätze in hausfarbenen Hazel-Schachteln

Bestell-Nr.	Inhalt	Gewicht g	Pack-Norm	Verchromt Köpfe geschliffen
630/5 W*	1/8 × 3/16 1/4 × 5/16 5/16 × 3/8 7/16 × 1/2 9/16 × 5/8	1360	1	25,30
630/6 WI*	1/8 × 3/16 3/16 × 1/4 1/4 × 5/16 5/16 × 3/8 3/8 × 7/16 7/16 × 1/2	1260	1	26,20
630/6 WII	1/8 × 3/16 1/4 × 5/16 3/8 × 7/16 1/2 × 9/16 5/8 × 3/4 7/8 × 1	2850	1	41,60
630/8 W*	1/8 × 3/16 3/16 × 1/4 1/4 × 5/16 5/16 × 3/8 3/8 × 7/16 7/16 × 1/2 1/2 × 9/16 9/16 × 5/8	2300	1	40,80
630/9 W	1/8 × 3/16 3/16 × 1/4 1/4 × 5/16 5/16 × 3/8 3/8 × 7/16 7/16 × 1/2 1/2 × 9/16 9/16 × 5/8 5/8 × 3/4	2960	1	49,70
630/10 W	1/8 × 3/16 3/16 × 1/4 1/4 × 5/16 5/16 × 3/8 3/8 × 7/16 7/16 × 1/2 1/2 × 9/16 9/16 × 5/8 5/8 × 3/4 11/16 × 13/16	3820	1	61,30
630/12 W	1/8 × 3/16 3/16 × 1/4 1/4 × 5/16 5/16 × 3/8 3/8 × 7/16 7/16 × 1/2 1/2 × 9/16 9/16 × 5/8 5/8 × 3/4 11/16 × 13/16 3/4 × 7/8 7/8 × 1	5780	1	86,40

mit Clip

Sätze auf hausfarbenen D-Tafeln (Abbildung Seite 53)

D 630/12	6 × 7 8 × 9 10 × 11 12 × 13 14 × 15 16 × 17 18 × 19 20 × 22 21 × 23 24 × 26 25 × 28 27 × 32	3380	1	60,60
DV 630/39	6 × 7 - 16 × 17 je 4; 18 × 19 - 21 × 23 je 3; 24 × 26 - 27 × 32 je 2;	10300	1	179,30
D 630/12 A	1/4 × 5/16 3/8 × 7/16 1/2 × 9/16 19/32 × 11/16 5/8 × 11/16 5/8 × 3/4 3/4 × 7/8 25/32 × 13/16 7/8 × 15/16 15/16 × 1 1 × 1 1/8 1 1/16 × 1 1/4	3660	1	62,80
DV 630/38 A	1/4 × 5/16 - 5/8 × 11/16 je 4; 5/8 × 3/4 - 7/8 × 15/16 je 3; 15/16 × 1 - 1 1/16 × 1 1/4 je 2	11050	1	183,20



Ringschlüssel kurz, gekröpft

635

CHROM-VANADIUM

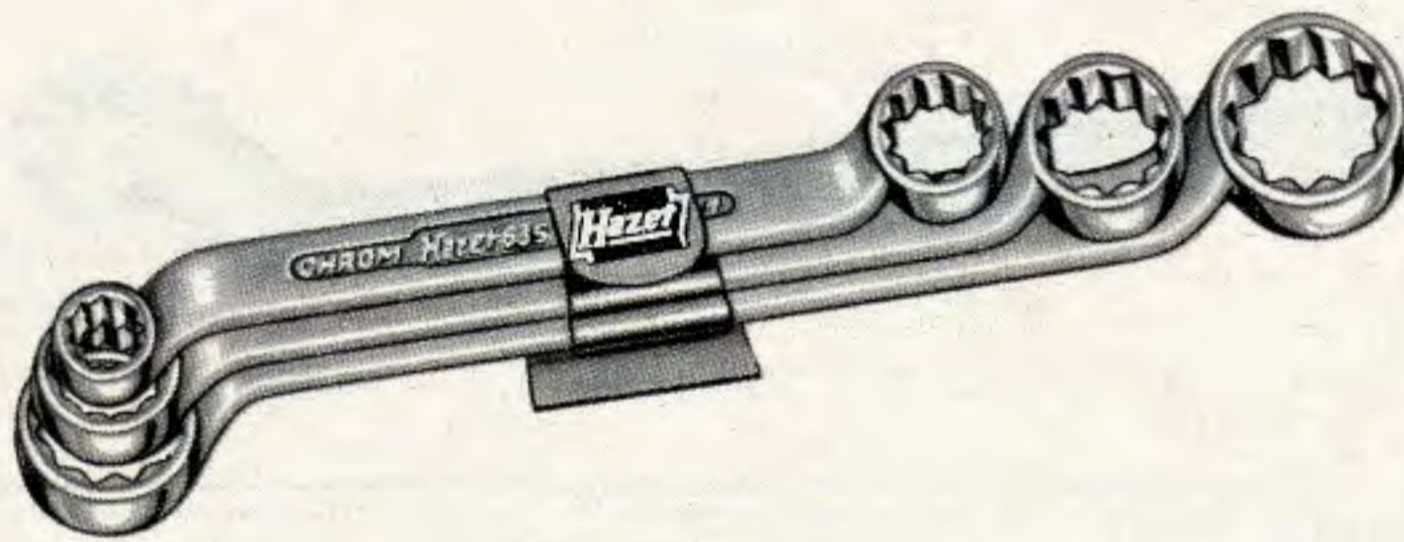

Gesenkgeschmiedet Verchromt, Köpfe geschliffen

Metrische Maße

Bestell-Nr.	Schlüsselweite mm	Länge mm	Gewicht g	Pack-Norm	Verchromte Köpfe geschliffen
635-0910	9×10	115	40	10	2,50
1214	12×14	140	60	10	3,10
1415	14×15	160	85	10	3,50
1719	17×19	170	95	10	3,80

Satz in Klammer und hausfarbener Hazel-Schachtel

Bestell-Nr.	Inhalt	Gewicht g	Pack-Norm	Verchromte Köpfe geschliffen
635/3	9×10 12×14 17×19	240	1	9,40

Amerikanische Maße

Bestell-Nr.	Schlüsselweite Zoll	Schlüsselweite mm	Länge		Gewicht g	Pack-Norm	Verchromte Köpfe geschliffen
			Zoll	mm			
635 A-1214	$\frac{3}{8} \times \frac{7}{16}$	9,52×11,11	4 $\frac{1}{2}$	115	40	10	2,50
1618	$\frac{1}{2} \times \frac{9}{16}$	12,70×14,29	5 $\frac{1}{2}$	140	60	10	3,10
1820	$\frac{9}{16} \times \frac{5}{8}$	14,29×15,88	6 $\frac{1}{4}$	160	85	10	3,50
2022	$\frac{5}{8} \times \frac{11}{16}$	15,88×17,46	6 $\frac{3}{4}$	170	90	10	3,80
2024	$\frac{5}{8} \times \frac{3}{4}$	15,88×19,05	6 $\frac{3}{4}$	170	95	10	

Satz in Klammer und hausfarbener Hazel-Schachtel

Bestell-Nr.	Inhalt	Gewicht g	Pack-Norm	Verchromte Köpfe geschliffen
635/3 A	$\frac{3}{8} \times \frac{7}{16}$ $\frac{1}{2} \times \frac{9}{16}$ $\frac{5}{8} \times \frac{11}{16}$	240	1	9,40

Englische Maße

Bestell-Nr.	Bolzenstärke in Zoll		Schlüsselweite mm	Länge		Gewicht g	Pack-Norm	Verchromte Köpfe geschliffen
	BSW großer 6 kant BS 192	BSF u. BSW kleiner 6 kant BS 1083		Zoll	mm			
635 W-0046	$\frac{1}{8} \times \frac{3}{16}$	$\frac{3}{16} \times \frac{1}{4}$	8,64×11,30	4 $\frac{1}{2}$	115	40	10	2,50
0068	$\frac{3}{16} \times \frac{1}{4}$	$\frac{1}{4} \times \frac{5}{16}$	11,30×13,33	5 $\frac{1}{2}$	140	60	10	3,10
0810	$\frac{1}{4} \times \frac{5}{16}$	$\frac{5}{16} \times \frac{3}{8}$	13,33×15,24	6 $\frac{1}{4}$	160	85	10	3,50
1012	$\frac{5}{16} \times \frac{3}{8}$	$\frac{3}{8} \times \frac{7}{16}$	15,24×18,03	6 $\frac{3}{4}$	170	90	10	3,80
1214	$\frac{3}{8} \times \frac{7}{16}$	$\frac{7}{16} \times \frac{1}{2}$	18,03×20,83	7	175	115	10	4,20

Satz in Klammer und hausfarbener Hazel-Schachtel

Bestell-Nr.	Inhalt	Gewicht g	Pack-Norm	Verchromte Köpfe geschliffen
635/3 W	$\frac{1}{8} \times \frac{3}{16}$ $\frac{3}{16} \times \frac{1}{4}$ $\frac{5}{16} \times \frac{3}{8}$	240	1	9,40

Schwere Ringschlüssel gekröpft



mit langem Aufsteckrohr

CHROM-VANADIUM

640



für allerschwerste Arbeiten (Großfahrzeuge, Schiffbau, Eisenbahnen, Stahl- und Brückenbau, Großmaschinen, Bergwerke, Industrie).

Durch die sichere und kraftvolle Hebelwirkung werden auch die festesten großen Schrauben und Muttern gelöst. Kein Abrutschen, so daß man den Schlüssel mit ganzer Kraft und vollem Vertrauen für die eigene Sicherheit betätigen kann.

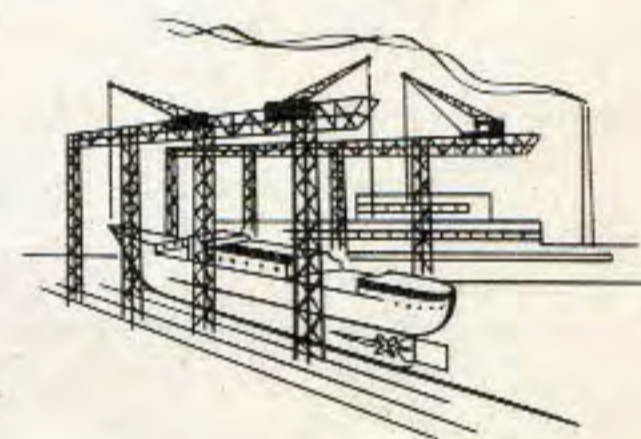

Technische Maße

Bestell-Nr.	Größe mm	Länge des Schlüssels mm	Gesamtlänge einschl. Rohr mm	Drehmoment geprüft mkg	Gewicht g	Pack-Norm	Verchromt
640-24	24	200	560	50	450	1	14,90
27	27	200	560	65	500	1	16,80
30	30	210	570	80	550	1	18,20
32	32	234	719	90	700	1	19,40
36	36	240	725	115	800	1	20,80
41	41	250	735	155	900	1	21,20
46	46	260	895	220	1100	1	22,—
50	50	267	902	335	1300	1	23,90
55	55	276	911	345	1400	1	28,40
60	60	325	1035	370	2100	1	32,40
65	65	339	1049	450	2500	1	35,10
70	70	342	1052	600	2700	1	38,60
75	75	356	1066	825	3000	1	42,40
80	80	360	1070	1050	3300	1	46,70

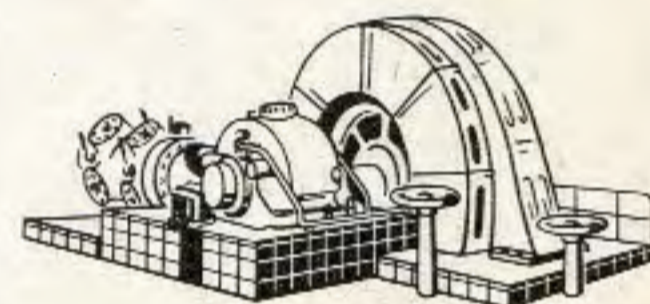

Aufsteckrohre für Schlüssel

Bestell-Nr.	Durchmesser mm		Länge mm	Gewicht kg	Pack-Norm	
640-2430	19	für 24-30	460	0,6	1	9,80
3241	22	für 32-41	610	1,2	1	12,20
4655	25	für 46-55	760	2,3	1	13,60
6080	30	für 60-80	860	2,9	1	17,20
6080 L	30	für 60-80	1500	5,1	1	29,60

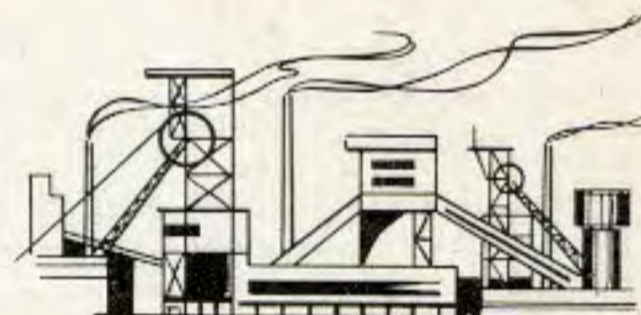

640/14	Satz 14teilig, 32-80 mm, Rohre 610, 760 u. 860 mm wie vor, mit Aufhängetafel			26,2	1	373,90
640/14				35,6	1	409,50



Schwere Ringschlüssel gekröpft

640

Mit langem Aufsteckrohr

CHROM-VANADIUM

Amerikanische Maße

Bestell-Nr.	Größe		Länge des Schlüssels		Gesamtlänge einschl. Rohr		Drehmoment geprüft mkg	Gewicht g	Pack-Norm	Verch
	Zoll	mm	Zoll	mm	Zoll	mm				
640 A-32	1	25,40	8	200	22	560	50	450	1	14,8
34	1 1/16	26,99	8	200	22	560	65	500	1	16,8
36	1 1/8	28,57	8 1/4	210	22 1/2	570	80	550	1	18,2
40	1 1/4	31,75	9 1/4	234	28 1/4	719	90	700	1	19,4
46	1 7/16	36,51	9 1/2	240	28 1/2	725	115	800	1	20,8
52	1 5/8	41,28	10	250	29	735	155	900	1	21,2
58	1 13/16	46,04	10 1/4	260	35 1/4	895	220	1100	1	22,8
64	2	50,80	10 1/2	267	35 1/2	902	335	1300	1	23,8
70	2 3/16	55,56	11	276	35 3/4	911	345	1400	1	28,4
76	2 3/8	60,32	13	325	40 3/4	1035	370	2100	1	32,4
82	2 9/16	65,09	13 1/2	339	41 1/4	1049	450	2500	1	35,8
88	2 3/4	69,85	13 1/2	342	41 1/2	1052	600	2700	1	38,8
94	2 15/16	74,61	14	356	42	1066	825	3000	1	42,8
100	3 1/8	79,38	14 1/4	360	42	1070	1050	3300	1	46,8

Aufsteckrohre für Schlüssel

Bestell-Nr.	Durchmesser Zoll	Länge Zoll	Gewicht kg	Pack-Norm	Verch	
640A-2430	3/4	für 1 - 1 1/8	18 1/4	0,6	1	9,8
3241	7/8	für 1 1/4 - 1 5/8	24	1,2	1	12,2
4655	1	für 1 13/16 - 2 3/16	30	2,3	1	13,6
6080	1 3/16	für 2 3/8 - 3 1/8	33 3/4	2,9	1	17,2
6080L	1 3/16	für 2 3/8 - 3 1/8	59	5,1	1	29,6

Sätze

640/14A	Satz 14teilig, 1 1/4 - 3 1/8", Rohre 610, 760 u. 860 mm wie vor, mit Aufhängetafel	26,2	1	373,8
R 640/14A		35,6	1	409,8

Englische Maße

Bestell-Nr.	Größe		Länge des Schlüssels		Gesamtlänge einschl. Rohr		Drehmoment geprüft mkg	Gewicht g	Pack-Norm	Verch
	Zoll		Zoll	mm	Zoll	mm				
640W-16	1/2		8	200	22	560	50	450	1	14,8
18	9/16		8	200	22	560	65	500	1	16,8
20	5/8		8 1/4	210	22 1/2	570	80	550	1	18,2
22	11/16		8 1/4	210	22 1/2	570	80	550	1	18,2
24	3/4		9 1/4	234	28 1/4	719	90	700	1	19,4
26	13/16		9 1/2	240	28 1/2	725	115	800	1	20,8
28	7/8		9 1/2	240	28 1/2	725	115	800	1	20,8
30	15/16		10	250	29	735	155	900	1	21,2
32	1		10	250	29	735	155	900	1	21,2
36	1 1/8		10 1/4	260	35 1/4	895	220	1100	1	22,8
40	1 1/4		10 1/2	267	35 1/2	902	335	1300	1	23,8
44	1 3/8		11	276	35 3/4	911	345	1400	1	28,4
48	1 1/2		13	325	40 3/4	1035	370	2100	1	32,4
52	1 5/8		13 1/2	339	41 1/4	1049	450	2500	1	35,8
56	1 3/4		13 1/2	342	41 1/2	1052	600	2700	1	38,8
64	2		14 1/4	360	42	1070	1050	3300	1	46,8

Aufsteckrohre für Schlüssel

Bestell-Nr.	Durchmesser Zoll	Länge Zoll	Gewicht kg	Pack-Norm	Verch	
640W-2430	3/4	für 1/2 - 1 1/16	18 1/4	0,6	1	9,8
3241	7/8	für 3/4 - 1	24	1,2	1	12,2
4655	1	für 1 1/8 - 1 3/8	30	2,3	1	13,6
6080	1 3/16	für 1 1/2 - 2	33 3/4	2,9	1	17,2
6080L	1 3/16	für 1 1/2 - 2	59	5,1	1	29,6

Sätze

640/14W	Satz 14teilig, 3/4 - 2" (ohne 13/16"), Rohre 610 760 u. 860 mm wie vor, mit Aufhängetafel	24,1	1	352,8
R 640/14W		33,5	1	388,8

Gelenkschlüssel



verbaute Arretierung für jede gewünschte Winkelstellung, Köpfe mit Zwölfkant

CHROM-VANADIUM

645



verchromt, Köpfe Hochglanz

technische Maße

Bestell-Nr.	Schlüsselweite mm	Länge mm	Gewicht g	Pack-Norm	Verchromt Köpfe Hochglanz
445-0089	8 × 9	150	60	10	6,60
1011	10 × 11	175	80	10	7,20
1213	12 × 13	200	130	10	8,60
1415	14 × 15	225	200	10	9,20
1617	16 × 17	250	260	10	9,90
1819	18 × 19	275	330	5	10,40
2022	20 × 22	300	470	5	11,90
2123	21 × 23	325	520	5	12,80
2427	24 × 27	360	800	5	14,90
3032	30 × 32	430	1240	5	20,60



in hausfarbenen Hazel-Schachteln

Bestell-Nr.	Inhalt							Gewicht g	Pack-Norm	Verchromt Köpfe Hochglanz
445/7	8 × 9	10 × 11	12 × 13	14 × 15	16 × 17	18 × 19	20 × 22	1560	1	63,80
445/10	8 × 9 21 × 23	10 × 11 24 × 27	12 × 13 30 × 32	14 × 15	16 × 17	18 × 19	20 × 22	4150	1	112,10



Gelenkschlüssel

645

Eingebaute Arretierung für jede gewünschte Winkelstellung, Köpfe mit Zwölfkant

CHROM-VANADIUM

Amerikanische Maße

Bestell-Nr.	Schlüsselweite		Länge		Gewicht g	Pack-Norm	Verchromte Köpfe Hochglanz
	Zoll	mm	Zoll	mm			
645 A-1214	$3/8 \times 7/16$	9,52 × 11,11	7	175	80	10	6,60
1618	$1/2 \times 9/16$	12,70 × 14,29	8	200	130	10	8,60
1922	$19/32 \times 11/16$	15,08 × 17,46	10	250	260	10	9,90
2022	$5/8 \times 11/16$	15,88 × 17,46	10	250	260	10	9,90
2024	$5/8 \times 3/4$	15,88 × 19,05	11	275	330	5	10,40
2628	$13/16 \times 7/8$	20,64 × 22,22	12	300	470	5	11,90
3032	$15/16 \times 1$	23,81 × 25,40	$14 1/4$	360	800	5	14,90
3440	$1 1/16 \times 1 1/4$	26,99 × 31,75	17	430	1240	5	20,60

Satz in hausfarbener Hazel-Schachtel

Bestell-Nr.	Inhalt	Gewicht g	Pack-Norm	Verchromte Köpfe Hochglanz
645/7 A	$3/8 \times 7/16$ $1/2 \times 9/16$ $19/32 \times 11/16$ $5/8 \times 3/4$ $13/16 \times 7/8$ $15/16 \times 1$ $1 1/16 \times 1 1/4$	3400	1	82,90

Englische Maße

Bestell-Nr.	Bolzenstärke in Zoll		Schlüsselweite mm	Länge		Gewicht g	Pack-Norm	Verchromte Köpfe Hochglanz
	BSW großer 6 kant BS 192	BSF und BSW kleiner 6 kant BS 1083		Zoll	mm			
645 W-0046	$1/8 \times 3/16$	$3/16 \times 1/4$	8,64 × 11,30	7	175	80	10	6,60
0810	$1/4 \times 5/16$	$5/16 \times 3/8$	13,33 × 15,24	9	225	200	10	8,60
1214	$3/8 \times 7/16$	$7/16 \times 1/2$	18,03 × 20,83	11	275	330	5	11,90
1618	$1/2 \times 9/16$	$9/16 \times 5/8$	23,34 × 25,65	$14 1/4$	360	800	5	14,90

Satz in hausfarbener Hazel-Schachtel

Bestell-Nr.	Inhalt	Gewicht g	Pack-Norm	Verchromte Köpfe Hochglanz
645/4 W	$1/8 \times 3/16$ $1/4 \times 5/16$ $3/8 \times 7/16$ $1/2 \times 9/16$	1400	1	42,—

Sätze auf hausfarbenen D-Tafeln (Abbildung Seite 53)

Bestell-Nr.	Inhalt	Gewicht kg	Pack-Norm	Verchromte Köpfe Hochglanz
D 645/10	8 × 9 10 × 11 12 × 13 14 × 15 16 × 17 18 × 19 20 × 22 21 × 23 24 × 27 30 × 32	5,6	1	112,10
DV 645/33	8 × 9-16 × 17 je 4; 18 × 19-21 × 23 je 3; 24 × 27-30 × 32 je 2;	12,5	1	342,30
D 645/7 A	$3/8 \times 7/16$ $1/2 \times 9/16$ $19/32 \times 11/16$ $5/8 \times 3/4$ $13/16 \times 7/8$ $15/16 \times 1$ $1 1/16 \times 1 1/4$	4,8	1	82,90
DV 645/22 A	$3/8 \times 7/16$ - $19/32 \times 11/16$ je 4; $5/8 \times 3/4$ - $13/16 \times 7/8$ je 3; $15/16 \times 1$ - $1 1/16 \times 1 1/4$ je 2;	9,9	1	238,30



Satz in Plastic-Tasche

Amerikanische Maße

Bestell-Nr.	Inhalt	Gewicht g	Pack-Norm	Verchromte Köpfe Hochglanz
P 645/3 A	$3/8 \times 7/16$ $1/2 \times 9/16$ $5/8 \times 3/4$	600	1	30,40

Reifenheber T-Profil



CHROM-VANADIUM

650

für Motorräder



Bestell-Nr.	Länge		Gewicht g	Pack-Norm	Verchromt
	mm	Zoll			
650-6 8	150	6	58	10	2,—
	200	8	115	10	2,20

für Automobile



Bestell-Nr.	Länge		Gewicht g	Pack-Norm	Verchromt
	mm	Zoll			
650-12 16 20	300	12	195	10	2,70
	400	16	350	5	3,50
	500	20	650	5	4,70

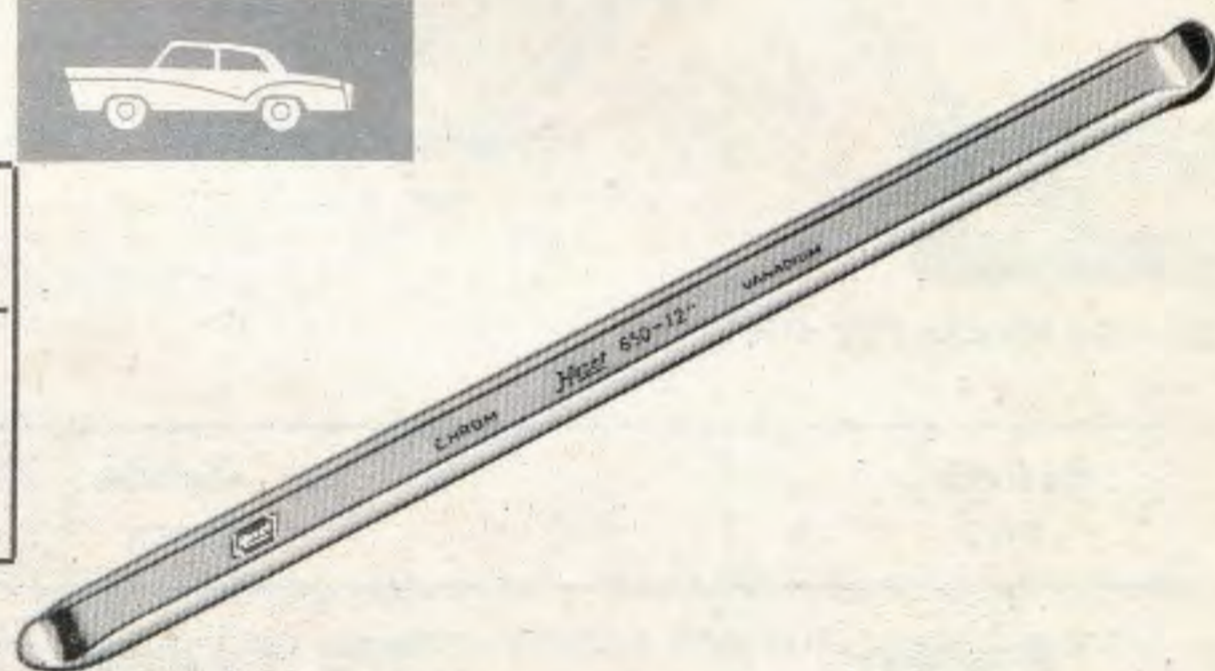

Reifenheber gebogene Form



CHROM-VANADIUM

652

für Lastwagen



Bestell-Nr.	Länge		Gewicht g	Pack-Norm	Preis
	mm	Zoll			
652-24	600	24	1400	5	7,80

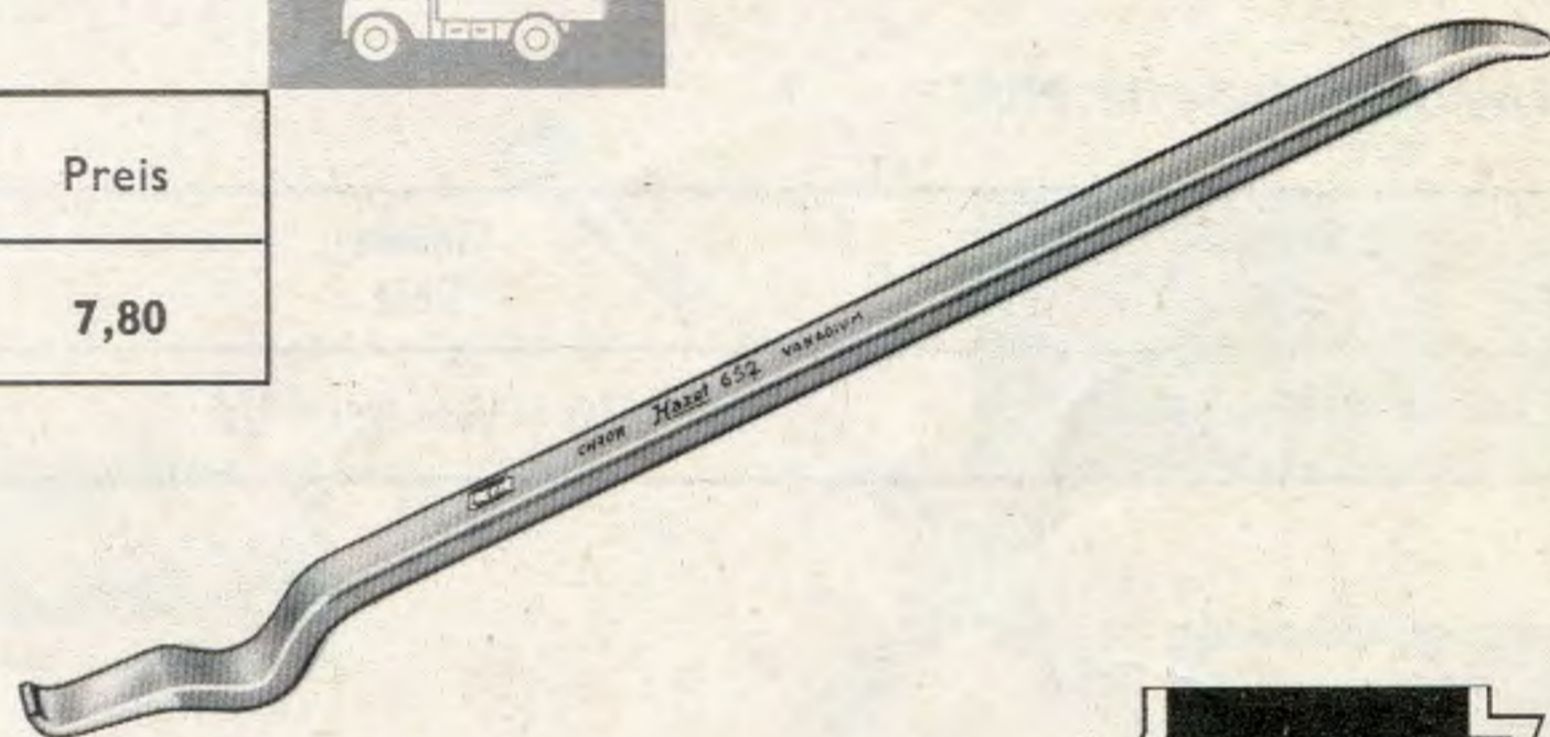

Reifenheber



CHROM-VANADIUM

653

besondere für schlauchlose Reifen

in der Praxis entwickelt und seit langem erprobt. Beschädigungen ausgeschlossen.

Bestell-Nr.	Länge		Gewicht g	Pack-Norm	Preis
	mm	Zoll			
653-18	455	18	620	5	6,90

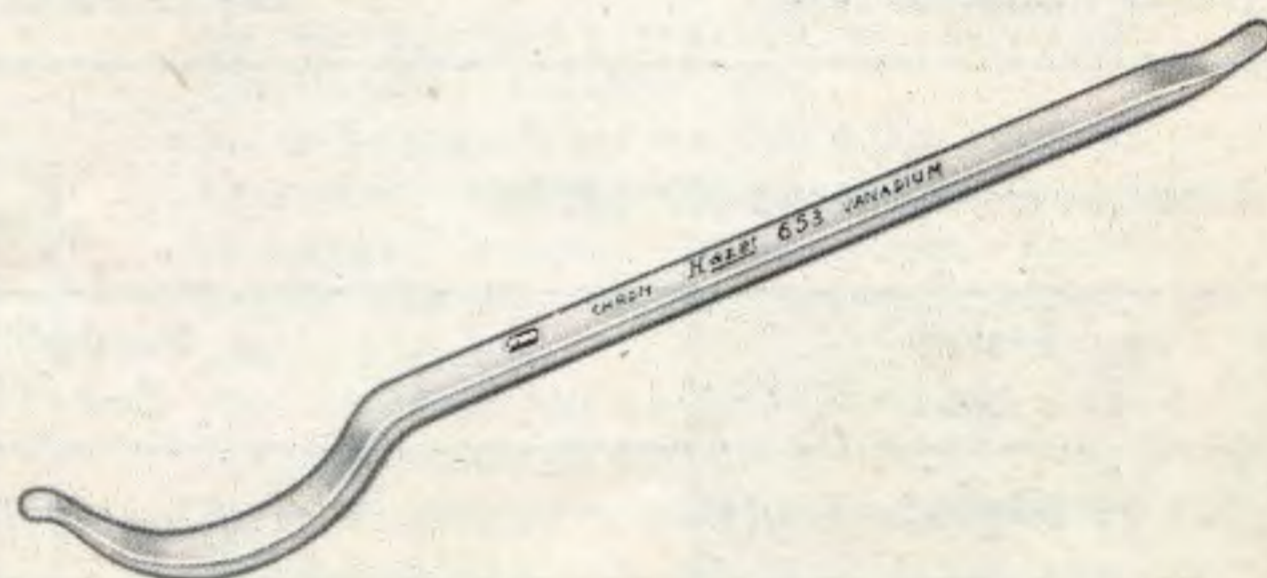



Kreuzschlüssel »Popular«

705

VERGÜTUNGSSTAHL

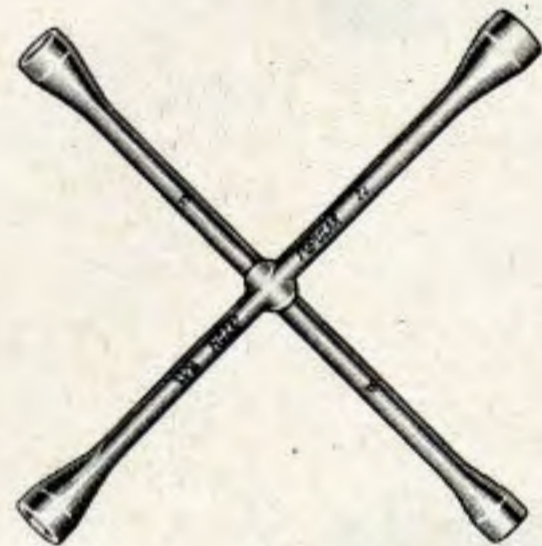

»Popular« für PKW

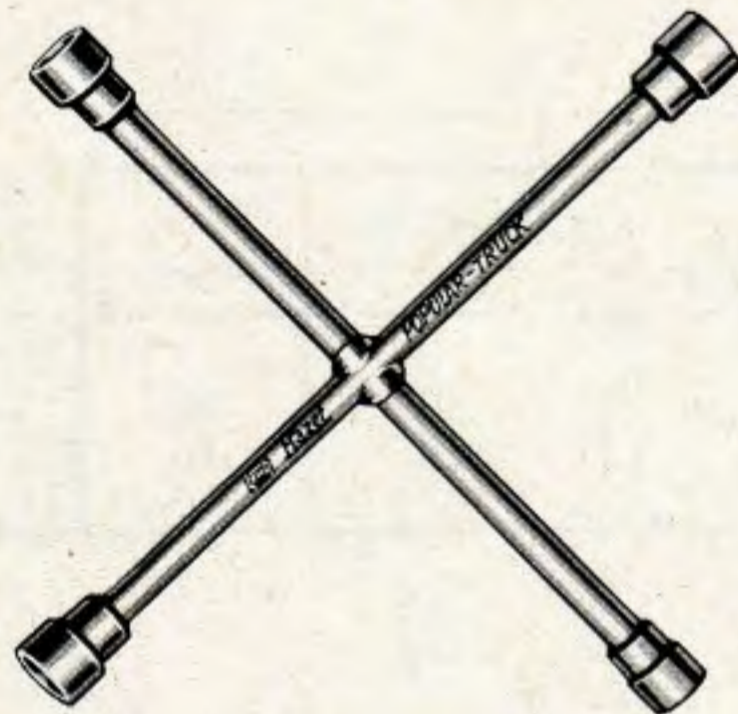

»Popular-Truck« für LKW

In der Werkstatt oder in der Garage mit Kreuzschlüsseln angezogene Muttern können auf Landstraßen nur mit Kreuzschlüsseln wiegelöst werden.



Metrische Maße für PKW

Bestell-Nr.	Größe mm	Länge mm	Gewicht g	Pack-Norm	Silbergrau lackiert
705 Popular	17 × 19 × 20,64 × 22	420	1200	25	7,40
705-19 Popular	19 × 19 × 19 × 19	420	1200	25	7,40
705-1719 Popular	17 × 17 × 19 × 19	420	1200	25	7,40

Amerikanische Maße für PKW

Bestell-Nr.	Größe Zoll	Länge Zoll	Länge mm	Gewicht g	Pack-Norm	Silbergrau lackiert
705 A Popular	$5/8 \times 3/4 \times 13/16 \times 7/8$	16 1/2	420	1200	25	7,40

Englische Maße für PKW

Bestell-Nr.	Größe Zoll	Länge Zoll	Länge mm	Gewicht g	Pack-Norm	Silbergrau lackiert
705 W Popular	$5/16 \times 3/8 \times 7/16 \times 1/2$	16 1/2	420	1200	25	7,40



Metrische Maße für LKW

Bestell-Nr.	Größe mm	Länge mm	Gewicht g	Pack-Norm	Silbergrau lackiert
705 S Popular-Truck	24 × 27 × 32 × 38	750	6200	5	27,80

Amerikanische Maße für LKW

Bestell-Nr.	Größe Zoll	Länge Zoll	Länge mm	Gewicht g	Pack-Norm	Silbergrau lackiert
705 AS Popular-Truck	$15/16 \times 11/16 \times 11/4 \times 11/2$	29 1/2	750	6200	5	27,80

Kreuzschlüssel für PKW



CHROM-VANADIUM

715

aus Eisen geschmiedet Verchromt, Köpfe geschliffen

Metriche Maße



Bestell-Nr.	Größe mm	Länge mm	Gewicht g	Pack-Norm	Verchromt Köpfe geschliffen
715	17 × 19 × 20,64 × 22	390	1250	1	17,80

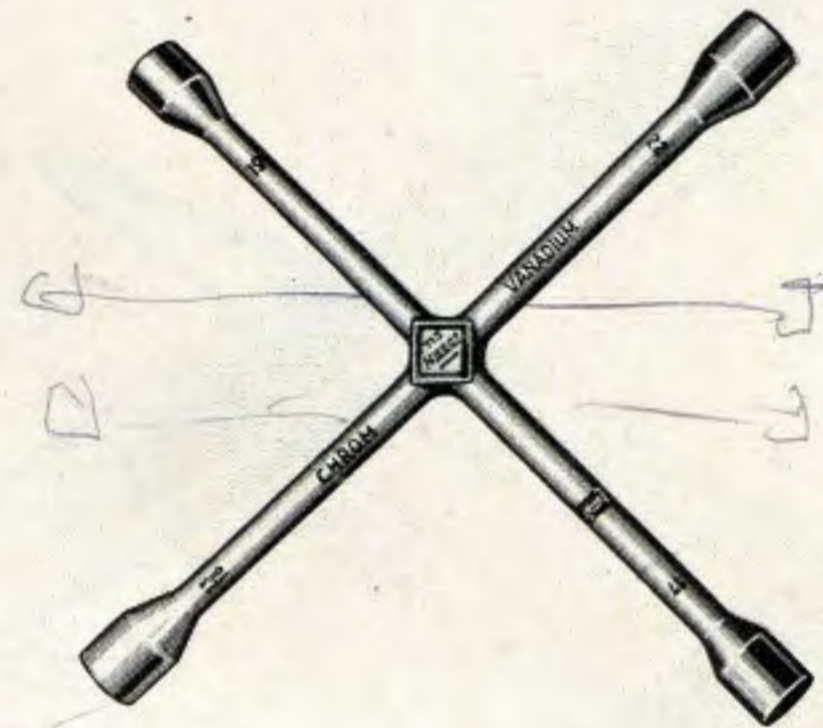

Amerikanische Maße

Bestell-Nr.	Größe Zoll	Länge		Gewicht g	Pack-Norm	Verchromt Köpfe geschliffen
		Zoll	mm			
715 A	5/8 × 3/4 × 13/16 × 7/8	15 1/2	390	1250	1	17,80

Ganz aus einem Stück im Gesenk geschmiedet. Der unverwüstliche Hazet-Kreuzschlüssel aus Chrom-Vanadium-Stahl für Werkstatt und Garage!

Kreuzschlüssel für LKW



CHROM-VANADIUM

720

Verchromt, Köpfe geschliffen

Metriche Maße



Bestell-Nr.	Größe mm	Länge mm	Gewicht g	Pack-Norm	Verchromt Köpfe geschliffen
720	24 × 27 × 32 × 38	750	5500	5	42,40
720-30	24 × 27 × 30 × 32	750	5400	5	42,40

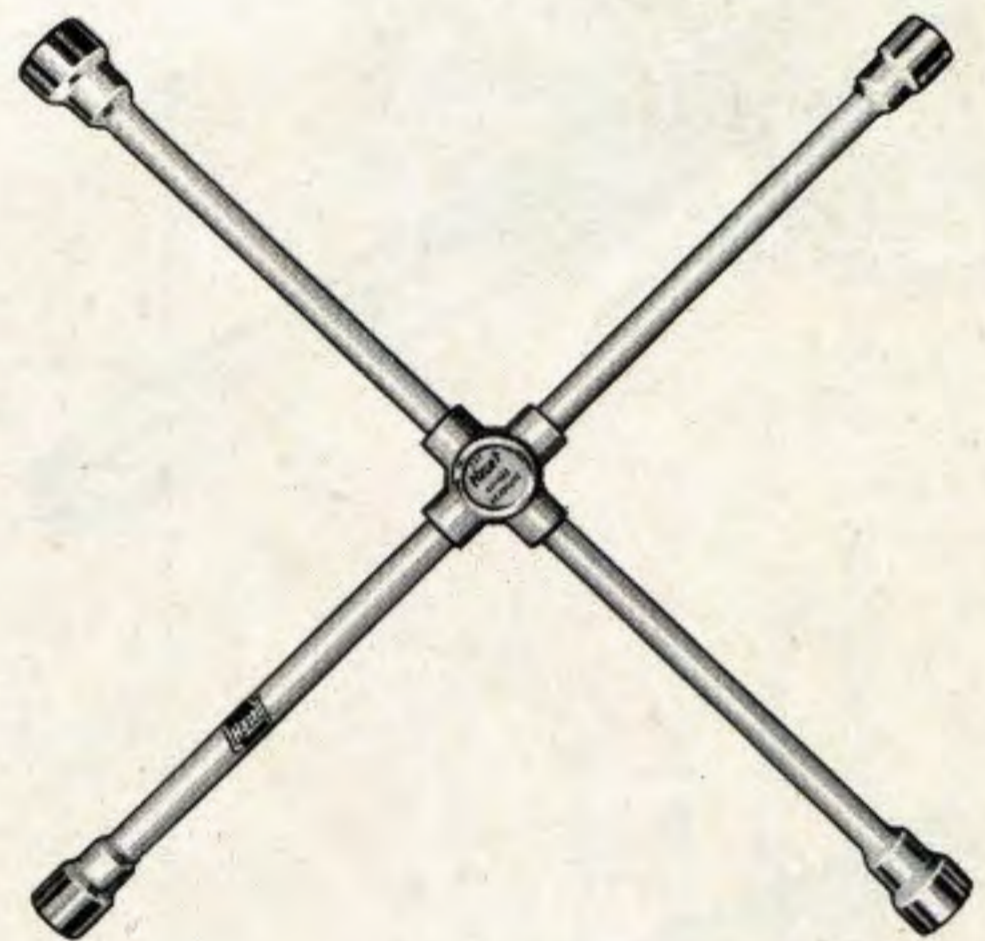

Amerikanische Maße

Bestell-Nr.	Größe Zoll	Länge		Gewicht g	Pack-Norm	Verchromt Köpfe geschliffen
		Zoll	mm			
720 A	15/16 × 1 1/16 × 1 1/4 × 1 1/2	29 1/2	750	5500	5	42,40

Hervorragendes Werkzeug für Lastwagen, Omnibusse, Traktoren usw. Jeder Schlüsselkopf mit 150 m/kg geprüft. Unentbehrlich für Lastzüge, da Motorwagen und Anhänger zumeist verschiedene Radmuttern haben, die alle mit dem einen Schlüssel gefaßt werden können. Der Schlüssel hat an der 32er Seite noch einen eingeschmiedeten 4kant von 13/16" = 20,64 mm für die amerikanische Zwillingradbefestigung (Ford u. dgl.)



Meißel, Durchschläger

730-745

Gesenkgeschmiedet

CHROM-VANAD

Flachmeißel

aus flachovalem

Bestell-Nr.	Länge mm	Schneiden-Breite mm	Material-Stärke mm	Gewicht g	Pack-Norm
730-1	100	15	14 × 9	80	10
2	125	18	14 × 9	150	10
3	150	18	17 × 11	160	10
4	150	20	20 × 12	215	10
5	175	22	20 × 12	270	10
6	200	24	23 × 13	380	10
7	250	26	23 × 13	580	10

aus achtkantigem

731-1	120	10	10	70	10
2	130	11	10	80	10
3	130	12	12	100	10
4	140	14	12	125	10
5	150	15	12	140	10
6	150	16	12	140	10
7	160	18	14	190	10
8	180	20	16	270	10
9	200	22	16	375	10

Kreuzmeißel

aus flachovalem

740-1	100	6	14 × 9	65	10
2	125	7	14 × 9	130	10
3	150	8	17 × 11	160	10
4	150	8	20 × 12	250	10
5	175	9	20 × 12	250	10
6	200	10	23 × 13	350	10
7	250	12	23 × 13	515	10

aus achtkantigem

741-1	130	4	10	70	10
2	130	5	12	105	10
3	140	6	12	110	10
4	150	7	12	115	10
5	160	8	14	165	10
6	180	9	16	245	10
7	200	10	16	345	10

Durchschläger

aus achtkantigem

Bestell-Nr.	Länge mm	Spitze mm	Material-Stärke mm	Gewicht g	Pack-Norm
745-1	120	1	10	65	10
2	120	2	10	65	10
3	120	3	10	65	10
4	120	4	10	65	10
5	120	5	10	65	10
6	120	6	10	65	10
7	120	7	10	65	10
8	120	8	10	65	10
9	120	1	12	85	10
10	120	2	12	85	10
11	120	3	12	85	10
12	120	4	12	85	10
13	120	5	12	85	10
14	120	6	12	85	10
15	120	7	12	85	10
16	120	8	12	85	10
17	120	9	12	85	10
18	120	10	12	85	10
19	150	4	13	115	10

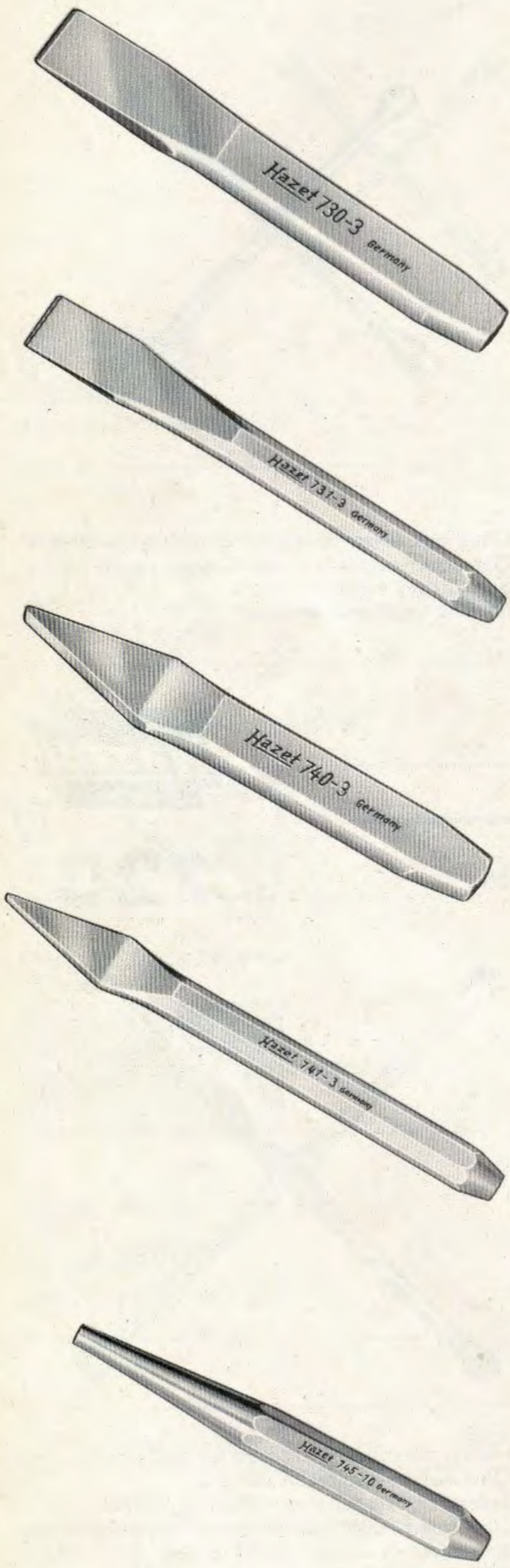

Körner, Splintentreiber



746-751

isen geschmiedet

CHROM-VANADIUM

Körner aus achtkantigem Material

Bestell-Nr.	Länge mm	Material-Stärke mm	Gewicht g	Pack-Norm	Preis
746-1	120	10	60	10	1,60
2	120	12	85	10	2,10

Splintentreiber aus achtkantigem Material

Bestell-Nr.	Länge mm	Material-Stärke mm	Spitze mm	Gewicht g	Pack-Norm	Preis
748-1	115	8	2	35	10	2,40
2	125	8	3	40	10	2,50
3	150	10	2,5	65	10	2,70
4	150	10	3	65	10	
5	150	10	4	65	10	
6	150	10	5	65	10	
7	150	10	6	75	10	
8	150	10	8	80	10	
9	160	10	5	80	10	2,80
10	180	13	6	140	10	3,40
11	200	13	8	180	10	3,60



Satz auf Holzständer mit Meißel, Durchschläger, Körner und Splintentreiber

Bestell-Nr.	Artikel	Maße mm	Gewicht g	Pack-Norm	Preis
731-2	Flachmeißel	130 × 11 × 10	660	1	12,90
731-5	Flachmeißel	150 × 15 × 12			
741-1	Kreuzmeißel	130 × 4 × 10			
745-3	Durchschläger	120 × 3 × 10			
745-19	Durchschläger	150 × 4 × 13			
746-1	Körner	120 × 10			
750/6	Satz auf Holzständer				

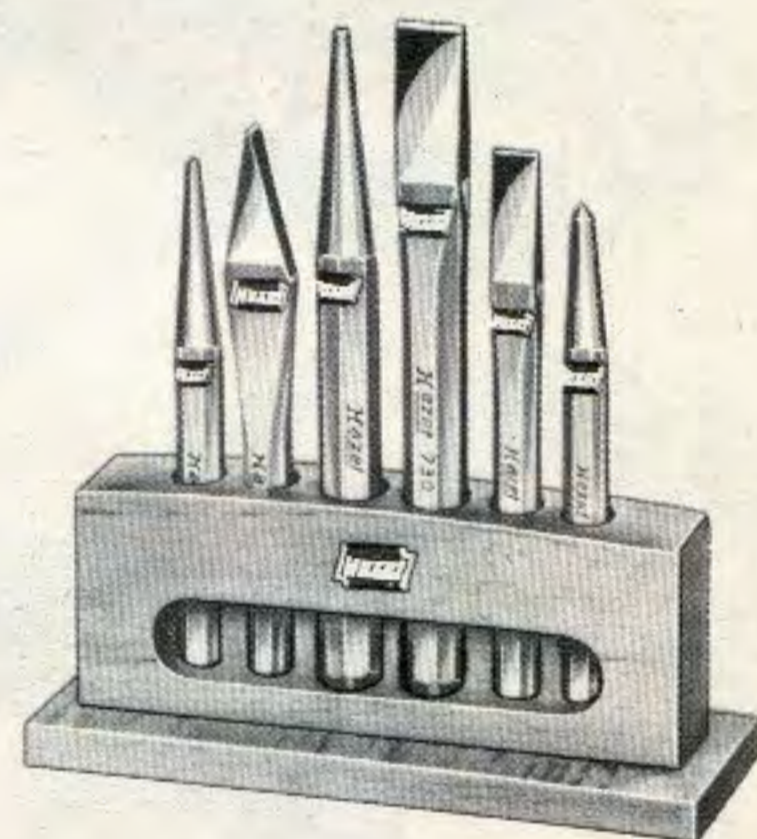

730-3	Flachmeißel	150 × 18 × 17 × 11	1070	1	16,—
730-6	Flachmeißel	200 × 24 × 23 × 13			
740-3	Kreuzmeißel	150 × 8 × 17 × 11			
745-2	Durchschläger	120 × 2 × 10			
745-12	Durchschläger	120 × 4 × 12			
746-2	Körner	120 × 12			
750/6 I	Satz auf Holzständer				

Bestell-Nr.	Artikel	Maße mm	Gewicht g	Pack-Norm	Preis
748-1	Splintentreiber	115 × 8 × 2	610	1	17,40
2	Splintentreiber	125 × 8 × 3			
5	Splintentreiber	150 × 10 × 4			
9	Splintentreiber	160 × 10 × 5			
10	Splintentreiber	180 × 13 × 6			
11	Splintentreiber	200 × 13 × 8			
751/6	Satz auf Holzständer				

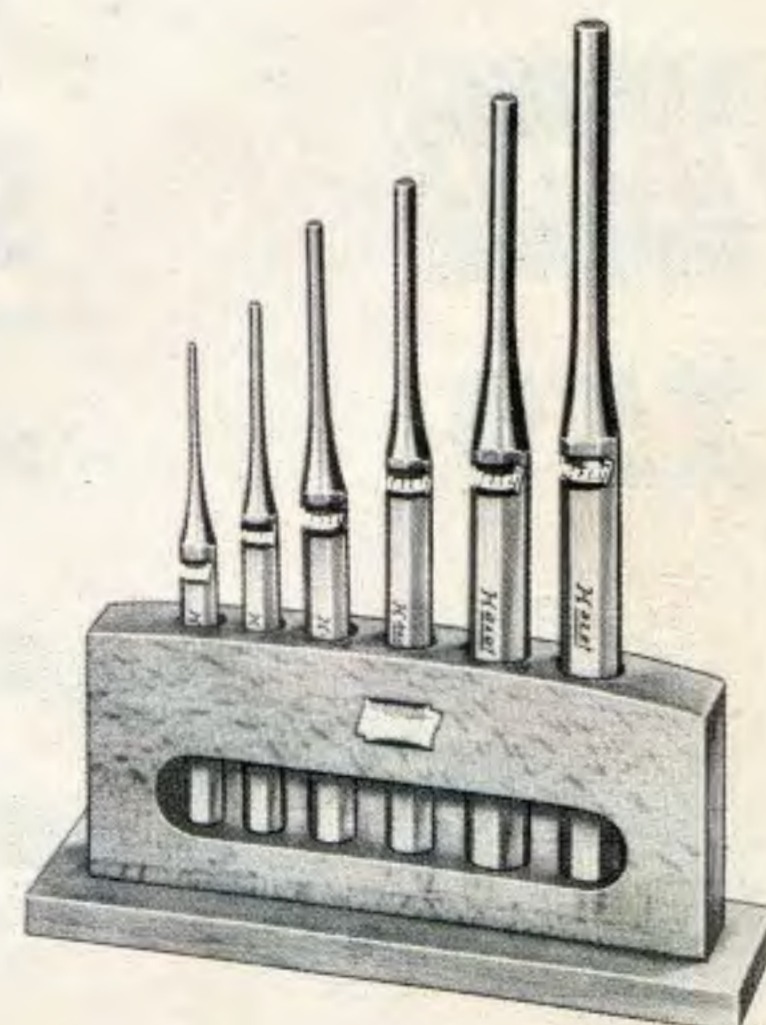

748-3	Splintentreiber	150 × 10 × 2,5	510	1	16,20		
4	Splintentreiber	150 × 10 × 3					
5	Splintentreiber	150 × 10 × 4					
6	Splintentreiber	150 × 10 × 5					
7	Splintentreiber	150 × 10 × 6					
8	Splintentreiber	150 × 10 × 8					
751/6 I	Satz auf Holzständer						



Grip-Zangen

756-758

CHROM-VANADIUM

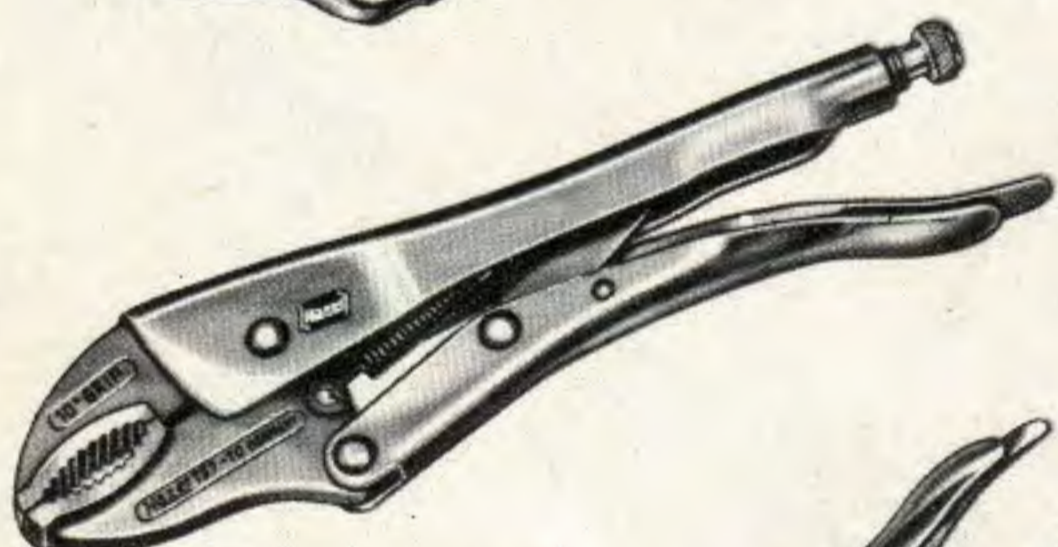

Die Grip-Zangen sind Spannwerkzeuge für die verschiedensten Anwendungsmöglichkeiten. Bei nur leichtem Zusammendrücken des Zangenschenkel entsteht ein Druck bis zu einer Tonne, wodurch ein einzuspannendes Werkstück absolut fest – wie im Schraubstock – gehalten wird.

Außer der Bestell-Nr. 756 sind alle Grip-Zangen mit einem Auslösemechanismus versehen, der ein bequemes Entspannen ermöglicht.

Universal-Grip-Zangen

Als Rohrzange, Schraubenschlüssel, Wasserpumpenzange usw. an schwer zugänglichen Stellen, zu gebrauchen.

– Bestell-Nr. 757 mit geschmiedeten Backen und starkem Drahtschneidwerkzeug.

Bestell-Nr.	Länge		Gewicht g	Pack-Norm	Hochglanzverchromt
	mm	Zoll			
756	165	6 1/2	270	1	7
757-7 10	180	7	350	1	8
	250	10	520	1	10

Schweißer-Grip-Zange

für alle vorkommenden Schweißarbeiten. Mit einem Druck werden zu schweißende Teile festgehalten, und beide Hände sind zum Arbeiten frei.

Bestell-Nr.	Länge		Spannweite mm	Gewicht g	Pack-Norm	Hochglanzverchromt
	mm	Zoll				
758-1	280	11	51	890	1	13

Grip-Zange

mit besonders großer Spannweite, für sperrige Werkstücke.

Bestell-Nr.	Länge		Spannweite mm	Gewicht g	Pack-Norm	Hochglanzverchromt
	mm	Zoll				
758-2	280	11	76	690	1	13



759

Schnellspann-Universalzang

CHROM-VANADIUM



mit durchgestecktem Gewerbe

und Brennerloch. Stabile Ausführung. Größere Greifkraft durch den Abstand zwischen Bolzen und Backen. Kein Verstellen während der Arbeit, da der Bolzen fest in der jeweiligen Einstellung bleibt. Unverwundbar verschleißfest!

Bestell-Nr.	Länge		Gewicht g	Pack-Norm	Hochglanzverchromt
	mm	Zoll			
759	250	10	480	1	13

Universalzangen



CHROM-VANADIUM

760

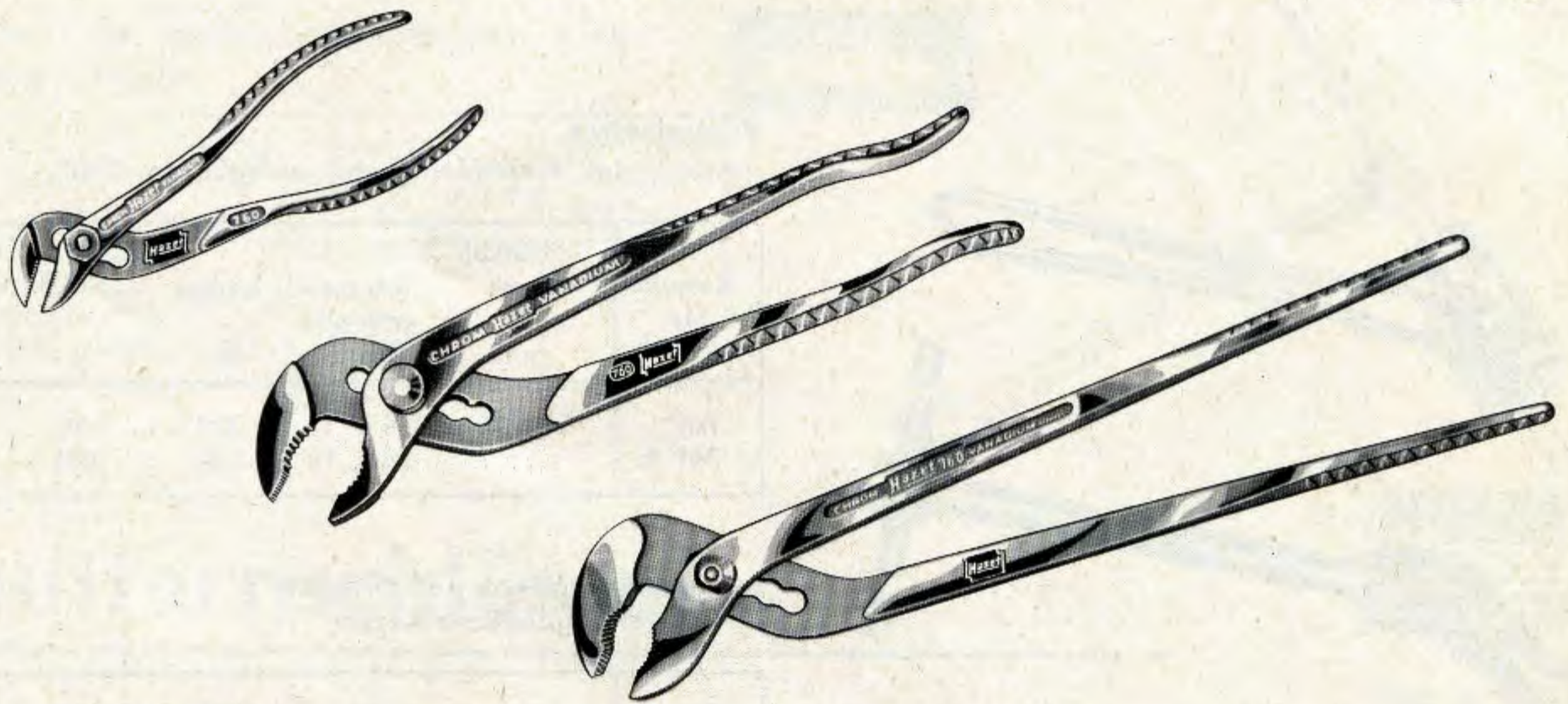

hausfarbenen Hazel-Schachteln

Bestell-Nr.		Länge		Spannweite		Gewicht g	Pack-Norm	Hochglanz verchromt	Verchromt
		mm	Zoll	mm	Zoll				
760- 1		115	4 1/2	0-13	0-1/2	50	1	4,60	—
3		240	9 1/2	0-42	0-1 11/16	280	1	7,60	5,60
4		375	15	0-50	0-2	760	1	18,50	14,50
760-11	mit	115	4 1/2	0-13	0-1/2	50	1	6,50	—
33	Transparent-Isolierung	240	9 1/2	0-42	0-1 11/16	295	1	10,40	8,40
44	10000 V	375	15	0-50	0-2	780	1	23,10	19,10



Bestell-Nr.	Sortimente	Gewicht g	Pack-Norm	Hochglanz verchromt	Verchromt
R 760	Reklameständer mit 3 Zangen 9 1/2"	1130	1	24,60	18,60
R 760 I	Reklameständer mit 3 Zangen 9 1/2", isoliert	1175	1	33,—	27,—

761-767

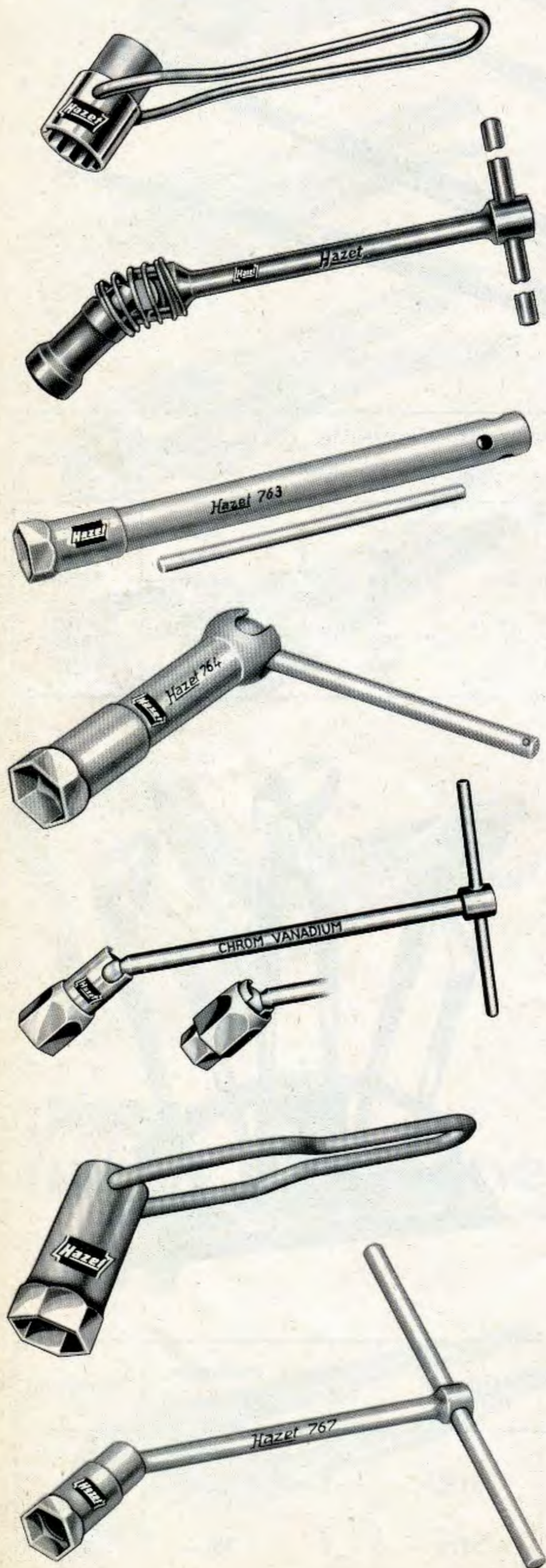

doppelseitig,
geschmiedet, dünnwandig, mit umlegbarem Griff.

Bestell-Nr.	Schlüsselweite mm	Zündkerzen- gewinde mm	Länge mm	Gewicht g	Packnorm	Verpackungsgesch.
761	21 × 26	14 u. 18	220	225	1	4,-
761 A	13/16 × 1"	14 u. 18	220	225	1	4,-

mit Kardangelen und Drehstift,
für schwer zugängliche Kerzen.

762	21	14	240	470	1	9,-
------------	----	----	-----	-----	---	-----

besonders lang,
mit Drehstift,
für tiefliegende Kerzen,
besonders geeignet für Porsche-Wagen.

763	21	14	240	300	1	7,-
------------	----	----	-----	-----	---	-----

mit Kugelkopf,
mit unverlierbarem Drehstift (DBGM).
Vorzüge: Knarrenähnlich zu betätigen,
mit Haltevorrichtung für die Zündkerze,
besonders geeignet für Volkswagen.

764	21	14	215	210	1	7,80
------------	----	----	-----	-----	---	------

Universal-Zündkerzenschlüssel,
mit Kugelgelenk und Drehstift (DGBM),
ein Schlüssel für beide Kerzen (14- und 18-mm-Gewinde),
besonders lang, für fast sämtliche Wagentypen verwendbar,
ausgezeichnet im Gebrauch an Motoren mit schwer
zugänglichen Kerzen.

765	21 u. 26	14 u. 18	295	450	1	13,20
------------	----------	----------	-----	-----	---	-------

für Motorrad und Motorroller,
geschmiedet, dünnwandig, mit umlegbarem Griff.

766	21	14	160	170	1	3,-
------------	----	----	-----	-----	---	-----

mit Kugelgelenk und Drehstift,
besonders geeignet für alle Mercedes-Wagen.

767	21	14	230	320	1	6,40
------------	----	----	-----	-----	---	------

Radmutternschlüssel für PKW



Mit verschiebbarem Stecker,
der Mitte kugelarretiert.

CHROM-VANADIUM

768

Die gängigste Größe 19 mm, passend für fast alle Wagentypen.
In hausfarbener Hazel-Schachtel.



Bestell-Nr.	Größe	Länge mm	Gewicht g	Pack-Norm	Verchromt Köpfe geschliffen
768-19	für 19 mm Radmutter = 3/4" Maulweite	265	650	1	7,80



Radmutternschlüssel für LKW

CHROM-VANADIUM

769

Vorzüge: Besonders lange Drehstange. Der Schlüssel ist so kräftig
und so lang, daß er auch für tiefste Räder ausreicht.
Der Schlüssel 32 x 38 hat an der 32er Seite noch einen
angeschmiedeten 4 kant von 13/16" = 20,64 mm
für die amerikanische Zwillingrad-Befestigung (Ford u. dgl.)



Bestell-Nr.	Schlüsselweite mm - Zoll	Länge mm	Gewicht g	Pack-Norm	Verchromt Köpfe geschliffen
769-1	24 x 27	406	1300	3	10,60
2	28 x 33 5/8 x 3/4" W für Bedford	406	1350	3	11,70
3	32 x 38	410	1420	3	13,20
4	Stecker 18 mm Ø für alle Größen passend	630	1250	5	6,10

769-1 A	15/16 x 1 1/16	406	1300	3	10,60
3 A	1 1/4 x 1 1/2	410	1420	3	13,20

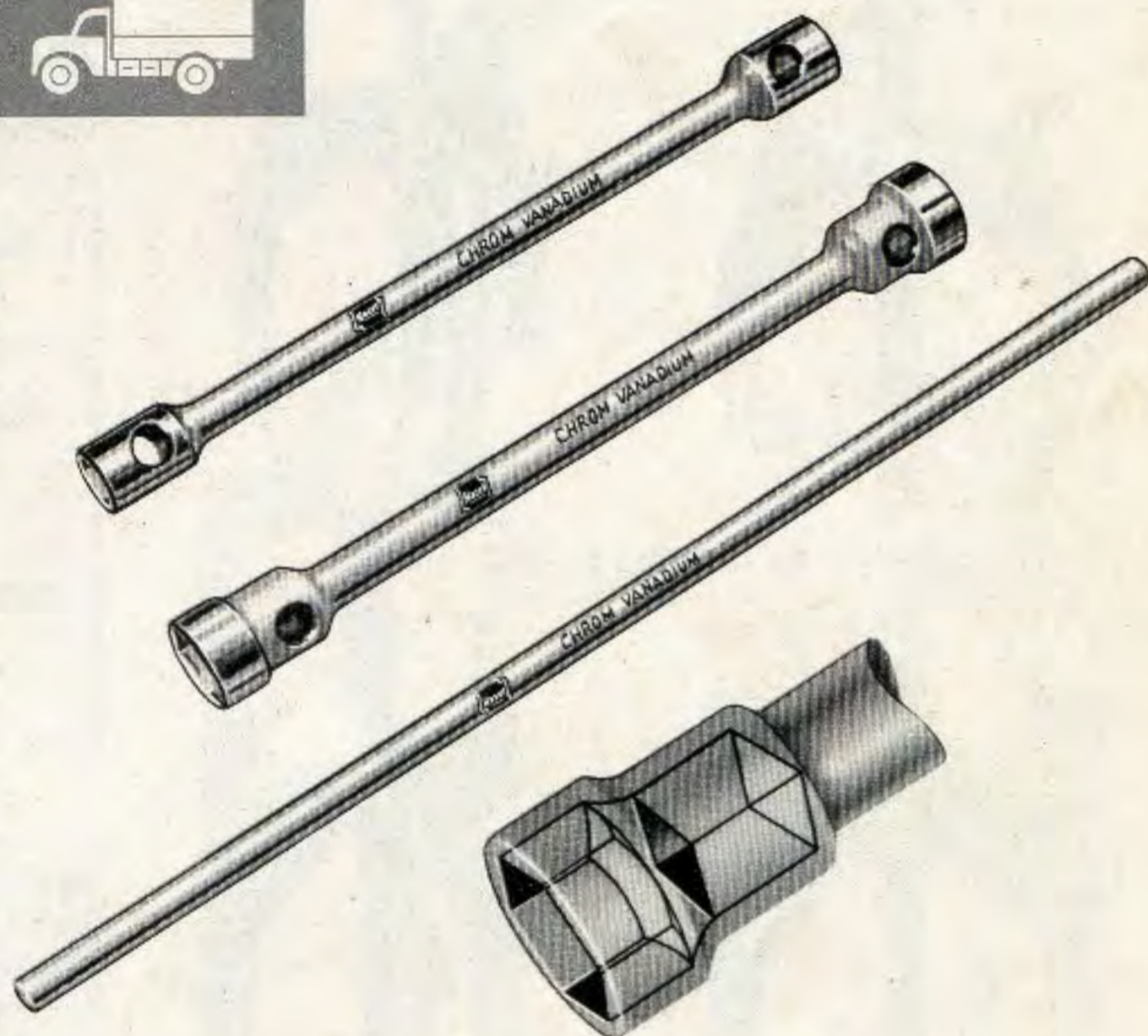

Rad-schraubenkurbel

CHROM-VANADIUM

772

Nr. 912800. Mit Stift für gelochte Zierkappen.
Ist geeignet als Wagenheberkurbel.



Bestell-Nr.	Größe mm - Zoll	Länge mm	Gewicht g	Pack-Norm	Verchromt Köpfe geschliffen
772	für 19 mm (= 3/4") Rad- mutter	200	500	5	7,80



Radabzieher

781-786

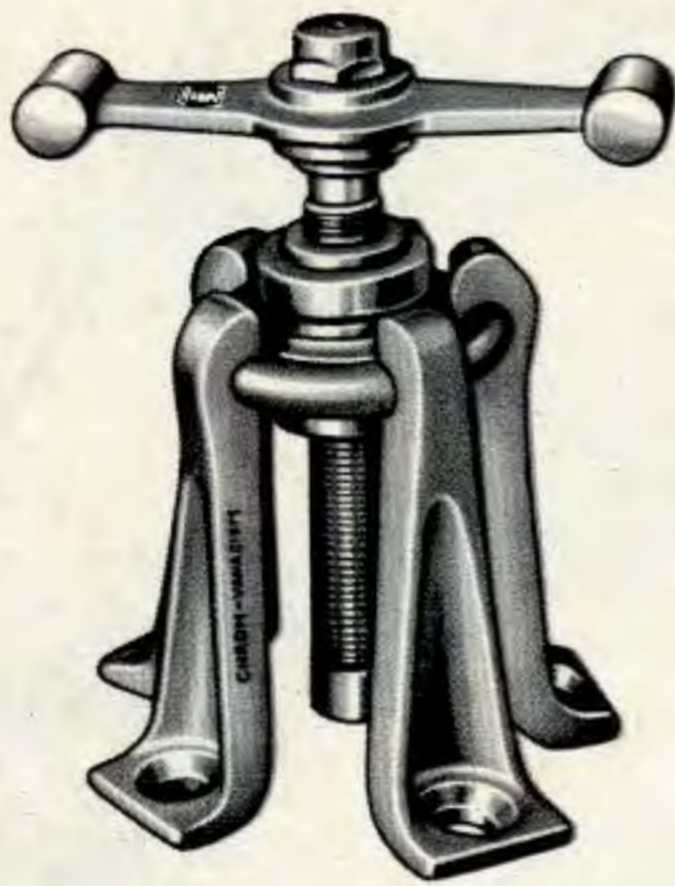

Ausführung: Verchromt,
Spindel gehärtet
und brüniert

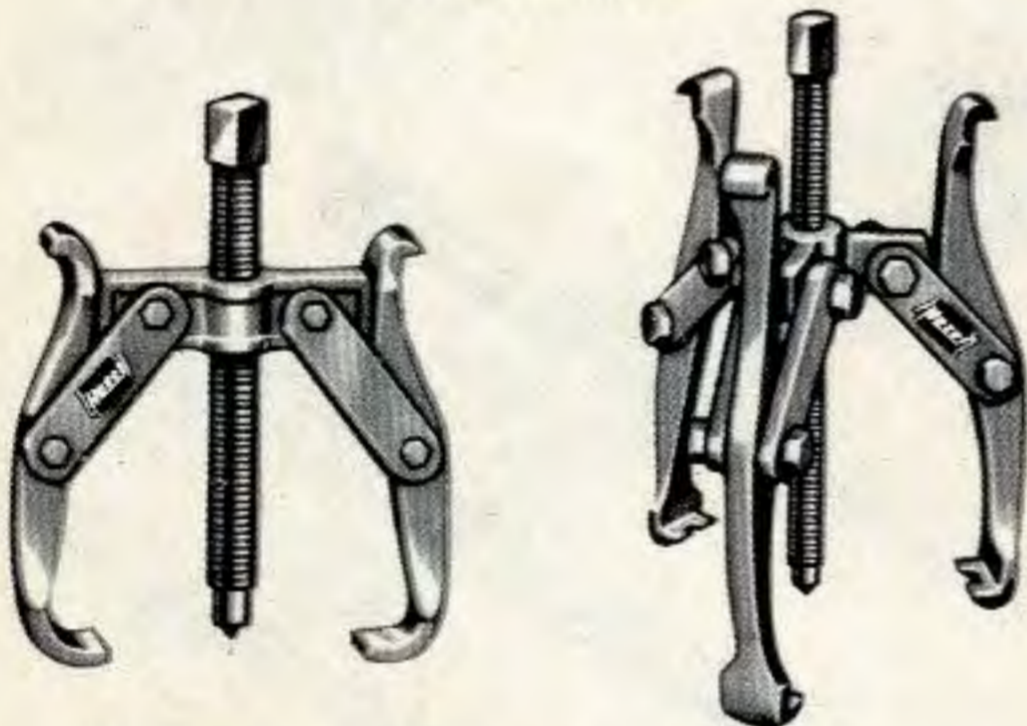

Ausführung: Silbergrau lackiert

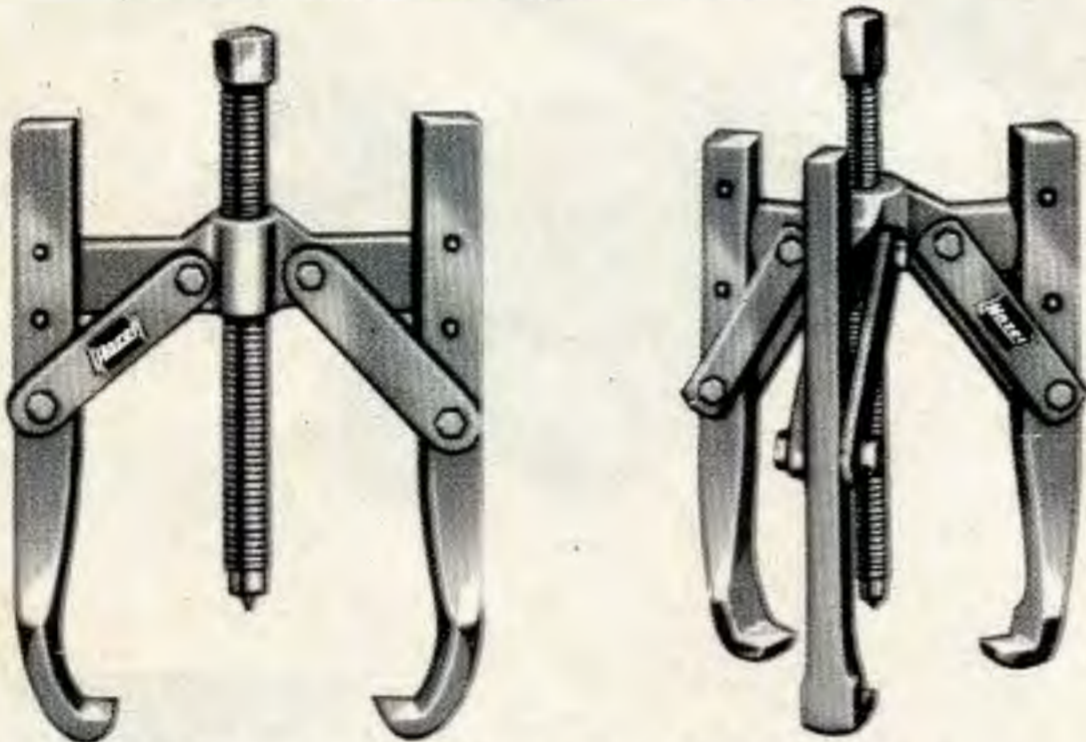

Ausführung: Silbergrau lackiert

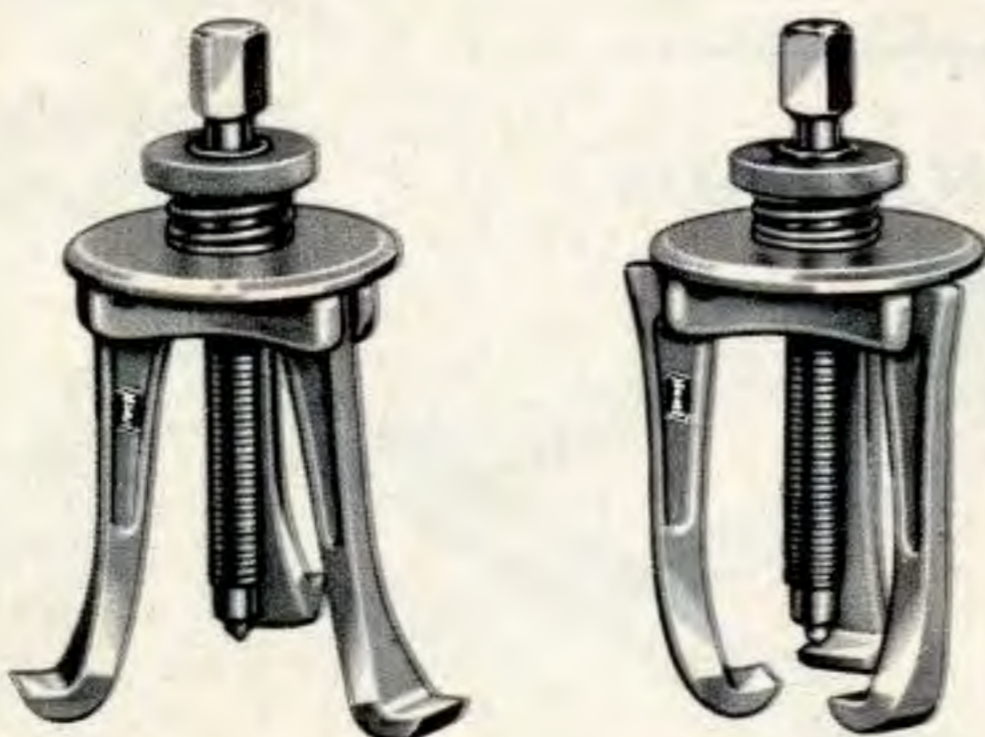

Ausführung: Silbergrau lackiert

Universal-Radabzieher CHROM-VANADIUM

Teile im Gesenk geschmiedet.

Vorzüge:

Die Zugarme sind verschieb- und auswechselbar und können für jeden eingestellt werden.

Die Spindel zentriert sich durch eine bewegliche Kappe gegen die Außenfläche, außerdem ist die Spindelmutter beweglich, so daß notwendig werdende Schläge auf den Spindelkopf keine Beschädigung hervorrufen können.

Lochkreisdurchmesser: minimum/maximum 90—200 mm

Bestell-Nr.		Gewicht g	Pack-Norm	Preis
781-3	Mit 3 Zugarmen und Schlaggriff . . .	5200	1	69,-
5	Mit 5 Zugarmen und Schlaggriff . . .	6600	1	88,80
7	Lose Zugarme . . .	700	1	9,90
9	Lose Schlaggriffe . .	850	1	7,20

Radabzieher zwei- und dreiarig

aus SPEZIAL-STAH L, im Gesenk geschmiedet

Zum Abziehen von Zahnrädern, Kugellagern usw. mit zweiseitigen, schwenkbaren Haken, daher als Außen- wie auch als Innen-Abzieher verwenden.

Bestell-Nr.	Bezeichnung	Spannweite mm	Spanntiefe mm	Gewicht g	Pack-Norm	Preis
782-15	zweiarmig	150	80	700	1	30,60
20	zweiarmig	200	130	2200	1	51,80
783-15	dreiarig	150	80	1000	1	43,60
20	dreiarig	200	130	2800	1	68,20

Besonders stark, für hohe Beanspruchung, zum Abziehen von Riemenscheiben, Zahnrädern usw. mit einseitigen, in Höhe und Tiefe verstellbaren Haken. Spannweite 300 mm = 12"

Bestell-Nr.	Bezeichnung	Gewicht g	Pack-Norm	Preis
784	zweiarmig	5000	1	68,20
785	dreiarig	7000	1	96,40

Dreiariger Abzieher

für Zahnräder, Lagerringe usw., aus SPEZIAL-STAH L, im Gesenk geschmiedet

Die Abzugshaken sind leicht umwechselbar, wodurch das Gerät als Außen- und auch als Innen-Abzieher verwendet werden kann.

Bestell-Nr.	Spannweite mm	Spanntiefe mm	Gewicht g	Pack-Norm	Preis
786-1	120	80	1500	1	39,80
2	160	115	2400	1	63,90
3	225	170	4500	1	88,20

Radabzieher



787-789

Einarmige Universal-Radabzieher

aus SPEZIAL-STAHL, im Gesenk geschmiedet

Bestell-Nr.	Spannweite mm	Spanntiefe mm	Gewicht g	Pack-Norm	Preis
787-10	80	90	1000	1	35,20
15	130	90	1200	1	37,80
20	160	150	3000	1	59,80
25	220	150	3400	1	68,80
30	250	200	7000	1	108,—
35	370	200	9000	1	122,—
40	550	225	14000	1	139,60

Zum Abziehen von Rädern und Scheiben aller Art, insbesondere von Kegel-, Zahn- und Kettenrädern, Kugellagern, Antriebsritzeln usw., durch Auswechseln der Zugarme für innen und außen, verschiebbar auf jede gewünschte Weite.

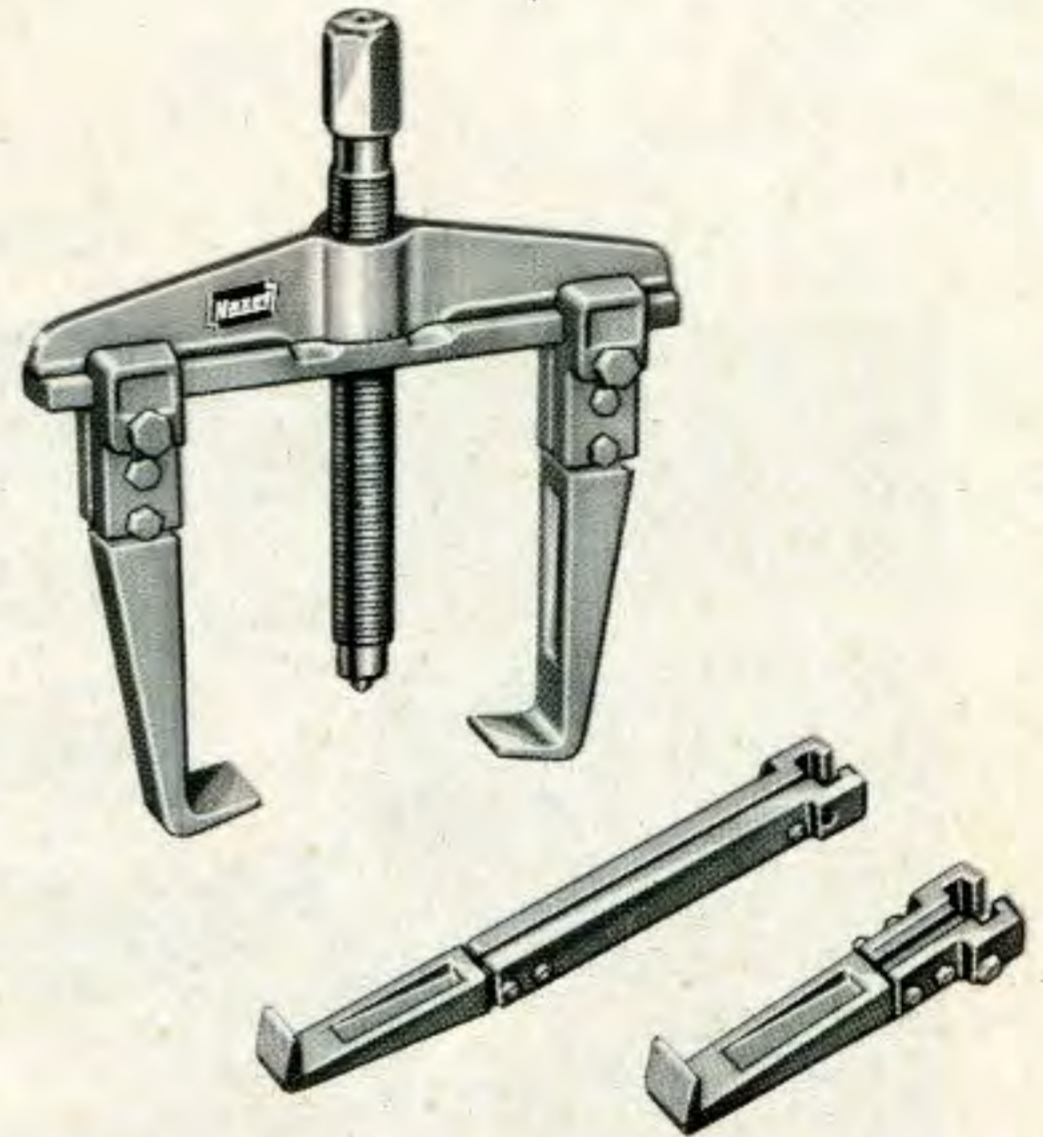

Ausführung: Silbergrau lackiert

Abzughaken mit normalen Gleitschuhen

Bestell-Nr.	Spanntiefe mm	für Abzieher Nr.	Pack-Norm Paar	Preis
787-1015	90	787-10 u. 15	1	19,60
2025	150	20 u. 25	1	33,60
3035	200	30 u. 35	1	46,80
4000	225	40	1	55,40

mit extra langen Gleitschuhen

Bestell-Nr.	Spanntiefe mm	für Abzieher Nr.	Pack-Norm Paar	Preis
1015 L	190	787-10 u. 15	1	24,80
2025 L	300	20 u. 25	1	41,60
3035 L	300	30 u. 35	1	59,40
3035/4 L	400	30 u. 35	1	67,60
3035/5 L	500	30 u. 35	1	75,60
4000 L	300	40	1	65,60
4000/4 L	400	40	1	72,80
4000/5 L	500	40	1	79,60

Innen-Auszieher aus SPEZIAL-STAHL

Der Innen-Auszieher wird in die Bohrung des Kugellagers oder eines äußeren Lageringens eingesetzt, und durch Andrehen der Spindel werden die Schalen auseinandergedrückt. Hierbei pressen sich die keilförmigen Anker unter das Kugellager. Dann wird die Gegenstützvorrichtung auf das herabhängende Gewindestück geschraubt und durch Anziehen der über der Brücke verbrachten Mutter das Kugellager mit dem Innenauszieher herausgeholt.

Bestell-Nr.	Spannweite mm	Gewicht g	Pack-Norm	Preis
788-1	12—17	170	1	14,80
2	16—21	170	1	18,60
3	20—28	260	1	22,80
4	27—37	600	1	25,50
5	35—47	700	1	29,40
6	45—58	1400	1	36,80
7	56—70	1400	1	47,80
8	70—100	2900	1	72,60

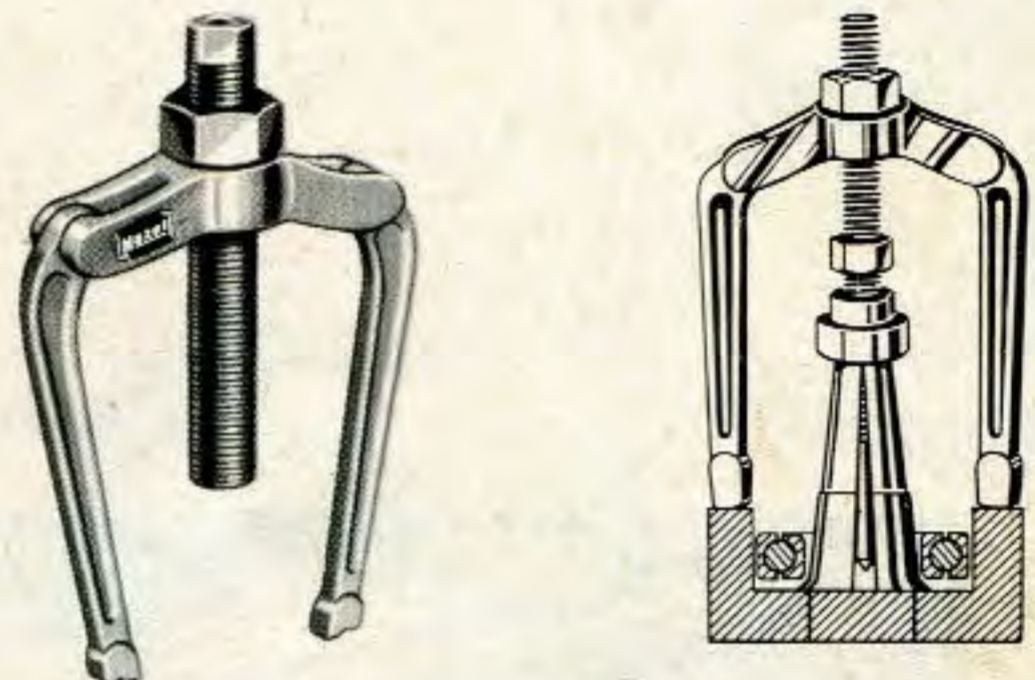

Ausführung: Silbergrau lackiert

Ausführung: Fein blank poliert



Gegenstütz-Vorrichtung

aus SPEZIAL-STAHL, im Gesenk geschmiedet

Bestell-Nr.	für Auszieher Nr.	Gewicht g	Pack-Norm	Preis
789-10	788-1, 2 u. 3	500	1	17,60
20	4, 5, 6 und 7	1300	1	29,80
30	8	3000	1	58,60

Lenkradabzieher aus SPEZIAL-STAHL, im Gesenk geschmiedet

Die Lenkradabzieher sind für alle Lenksäulen mit einem Durchmesser von 32—57 mm. Die verschiedenen Einlegeringe ermöglichen es, Lenkräder von verschiedenen starken Lenksäulen abzunehmen.

Bestell-Nr.	mit 5 auswechselbaren Einlegeringen	Gewicht g	Pack-Norm	Preis
789		4600	1	49,80

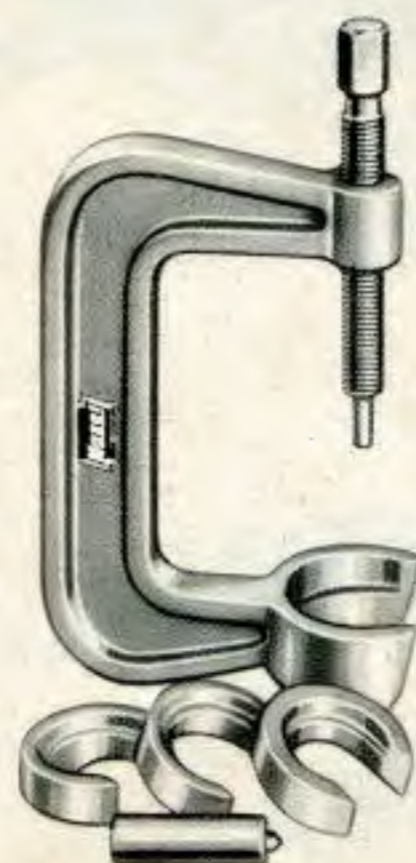

Ausführung: Silbergrau lackiert

Hazet - Messestände



STOCKHOLM ▶



◀ HANNOVER



FRANKFURT ▶



◀ AMSTERDAM

GENEVE ▶



Kolbenringzangen

790-793

verbessertes Modell. Zum Auflegen und Abnehmen von Kolbenringen

Führung: Glanzvernickelt

Eigenschaften: Die Schenkel der Zange umfassen den Ring ganz, halten ihn sicher und verhüten dadurch das übliche Zerspringen.

Wegen der Formgebung der Schenkel können auch die Kolbenringe beim Volks- und Motorsport abgenommen und aufgelegt werden, ohne daß der Kolben vom Pleuellager abgenommen werden muß.

Die Stehbolzen für die Zylinder stören nicht.

Bestell-Nr.		Gewicht g	Pack-Norm	Preis
790-1	Für Kolbenringe von 50 bis 100 mm	210	1	8,20
790-1a	Für Kolbenringe von 65 bis 110 mm	250	1	8,90
790-2	Für Kolbenringe von 110 bis 150 mm	360	1	10,80

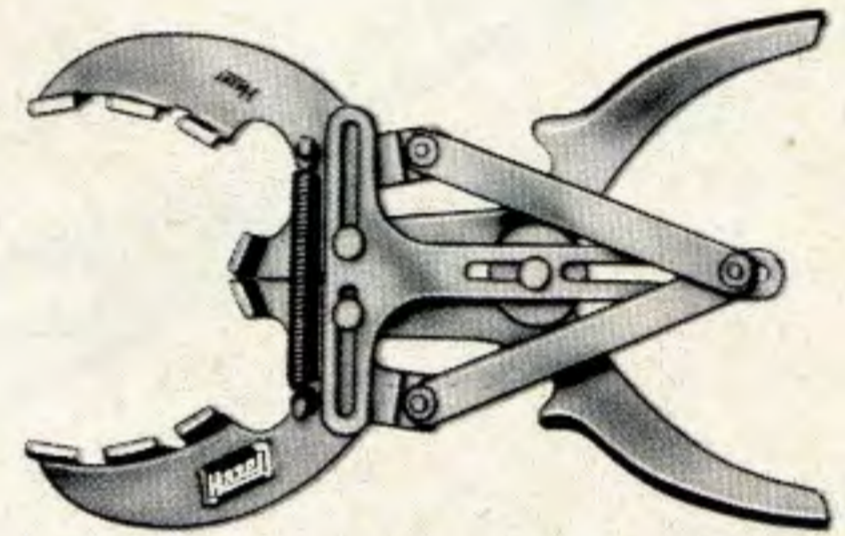

Ventilkeilpistole

Zur Aus- und Einbauen von Ventilen an Verbrennungsmotoren zusammen mit Ventilfeder-Spannapparat zu verwenden

Führung: Glanzvernickelt

Bestell-Nr.	Bezeichnung	Länge mm	Gewicht g	Pack-Norm	Preis
791	Ventilkeilpistole für schmale und breite Ventilkeile	195	210	1	6,30

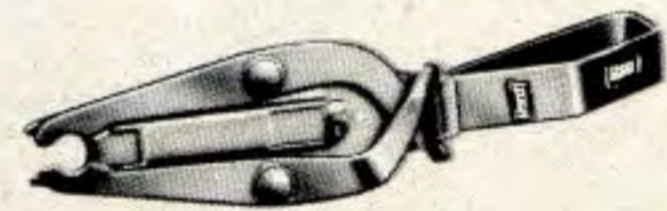

Ventilfeder-Spannapparat

Führung: Glanzvernickelt

Zusammen mit Ventilkeilpistole zu verwenden

Bestell-Nr.	Bezeichnung	Länge mm	Gewicht g	Pack-Norm	Preis
792-1	Ventilfeder-Spannapparat, leicht	290	1200	1	19,80
792-2	Ventilfeder-Spannapparat, schwer	380	3200	1	33,80

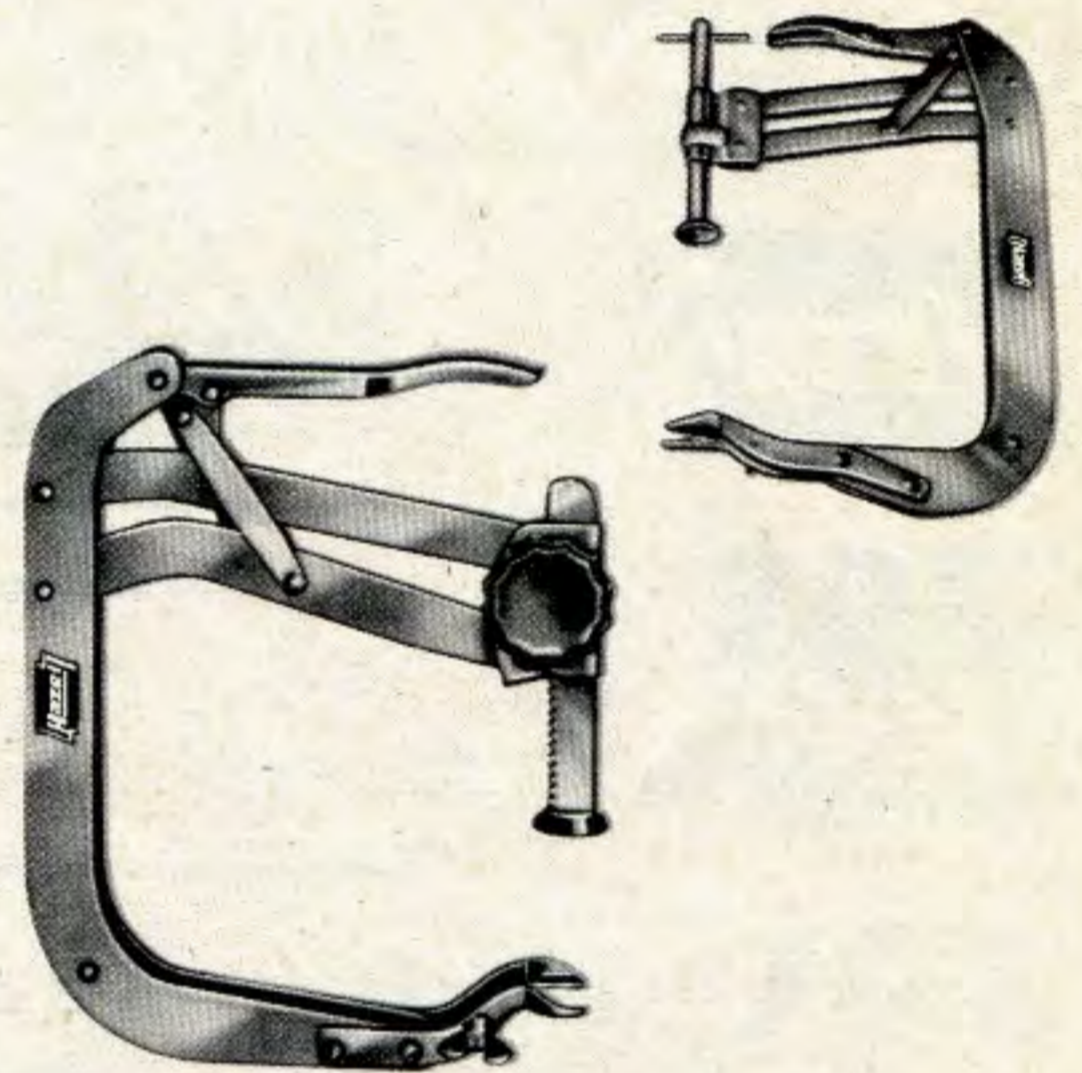

Ventilfederhebezangen

Zur Aus- und Einbauen von Ventilen an Verbrennungsmotoren

Führung: Glanzvernickelt

Bestell-Nr.	Bezeichnung	Länge mm	Gewicht g	Pack-Norm	Preis
793-1	mit verstellbaren Backen	250	400	1	13,60
793-2	mit Handrad für automatische Feststellung	200	450	1	14,20





Kolbenring-Spannbänder

794

mit Sperrklinke und Spannschlüssel

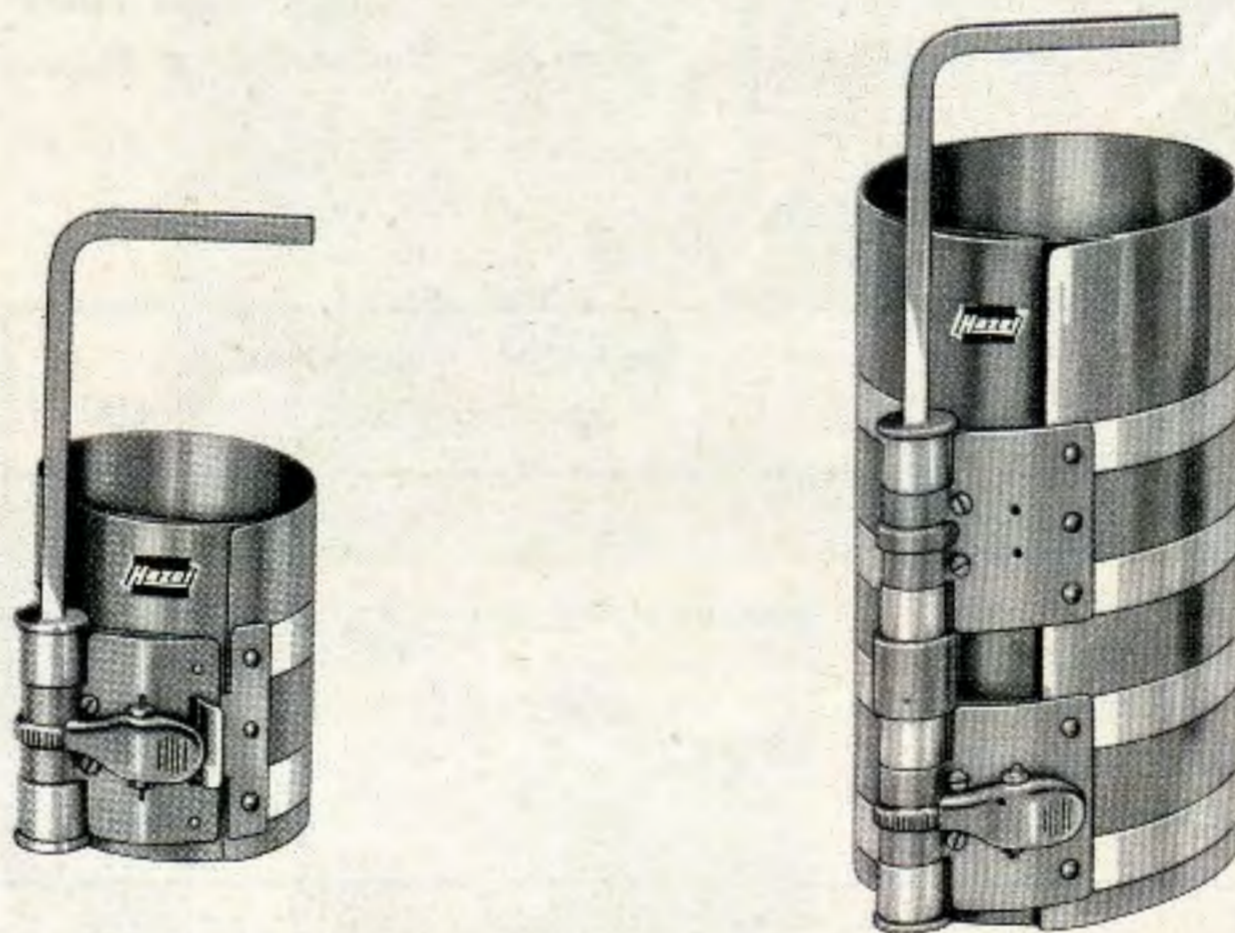

Bestell-Nr.	spannend		Höhe		Gewicht g	Pack-Norm	Preis
	mm	Zoll	mm	Zoll			
794-01	40- 75	1 1/2-3	50	2	90	1	4,80
1	60-125	2 1/8-5	80	3	290	1	8,40
2	90-175	3 1/2-7	80	3	350	1	9,80
3	90-175	3 1/2-7	165	6 1/2	700	1	19,80



Ventileinschleifer

795

mit Saugnapf

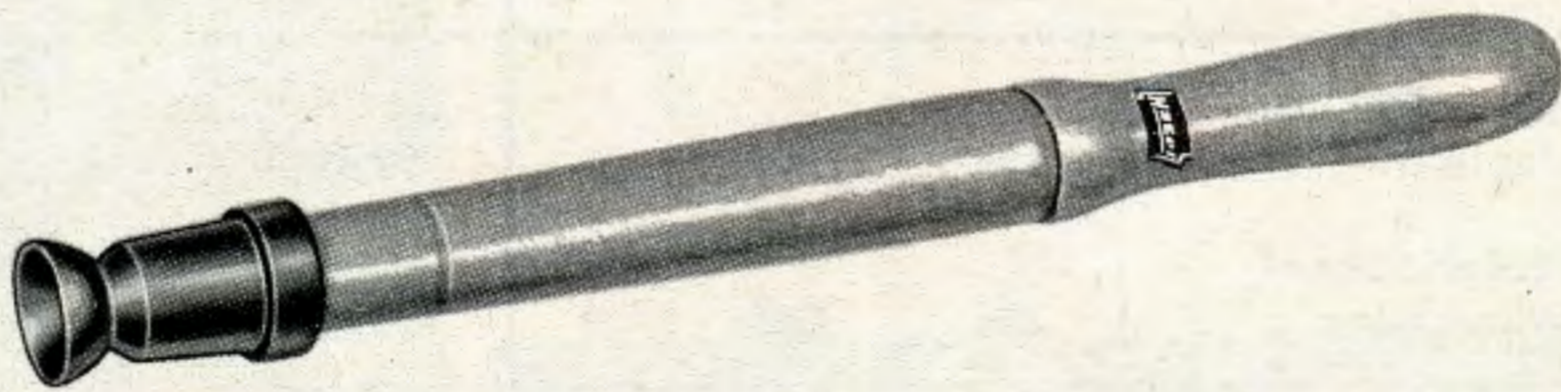

Der aus der Praxis entstandene Quirl mit Saugnapf zum Einschleifen des Ventilsitzes; die verselle Lösung mit feinsten Abstimmung auf die zu leistende Arbeit

Bestell-Nr.	Saugfläche mm	Länge mm	Gewicht g	Pack-Norm	Preis
795-1	20	275	80	5	1,90
2*	25	275	80	5	2,20
3	30	275	85	5	2,30
4	37	275	85	5	2,50

* spez. für VW zu verwenden, siehe auch unter HAZET 2570, S. 134

Bremsfederzangen



CHROM-VANADIUM

796-797

Ausheben und Einsetzen der Federn, die die Bremsbacken zusammenhalten.

Die kleine Zange arbeitet wirksam an kleinen Federn, wo lange Schenkel hinderlich sein würden.

Speziell für aufgenietete Bremsbeläge.

Bestell-Nr.	Länge mm — Zoll	Gewicht g	Pack-Norm	Verchromt
796	215 = 8 1/2	180	1	6,10

Das verbesserte Modell, verchromt mit karierten Schenkeln.

Da die Bremsbeläge neuerdings vielfach geklebt und nicht mehr genietet werden, ergab sich die Notwendigkeit einer Umkonstruktion der bisherigen Zange. Das spitze Ende des früheren Schenkels wurde bisher in ein Nietlochversenk eingesetzt und verleiht der Zange den Halt. Bei den geklebten Belägen, die ja keine Nietlöcher mehr haben, würde das spitze Ende den Belag einmal beschädigen, dann aber auch keinen sicheren Halt gewährleisten. Es wurde deshalb die Konstruktion mit einem beweglichen Teller gewählt. Dieser Teller legt sich gut auf den Belag auf.

Die Zange kann leicht auf den günstigsten Druckpunkt für das Ziehen der Feder gesetzt werden, sie ist nicht mehr an die Lage der bisherigen Nietlöcher gebunden. Das neue Modell kann sowohl für geklebte, als auch für die alte Form der genieteten Bremsbeläge gebraucht werden.

Bestell-Nr.	Länge mm — Zoll	Gewicht g	Pack-Norm	Verchromt
797	340 = 13 1/2	510	1	10,80

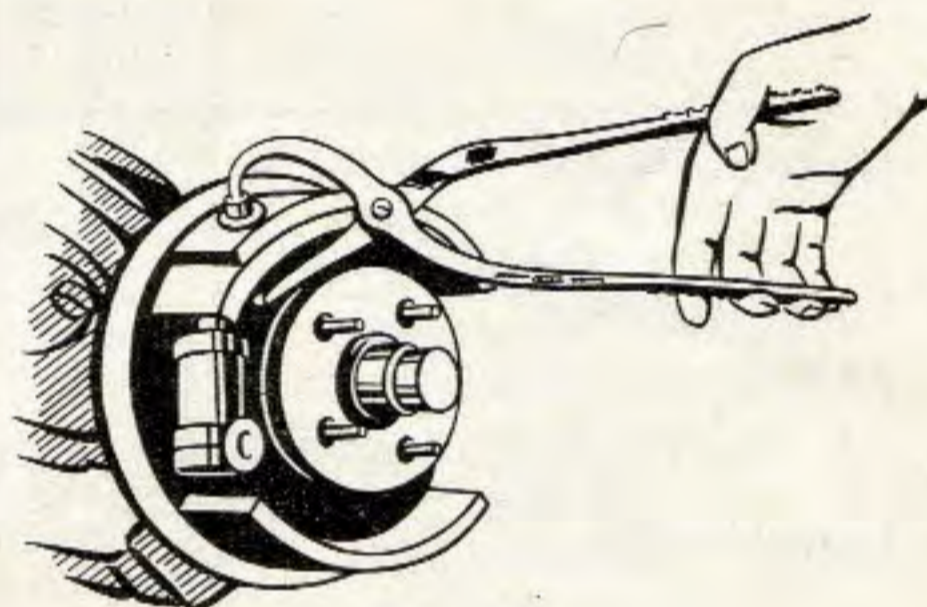
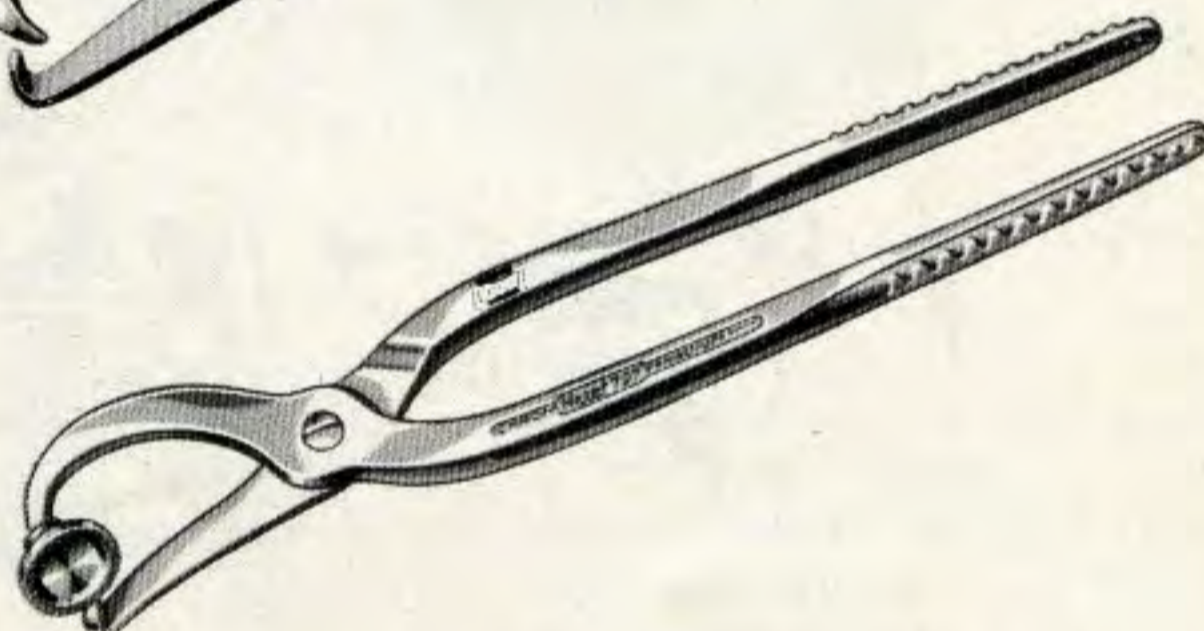
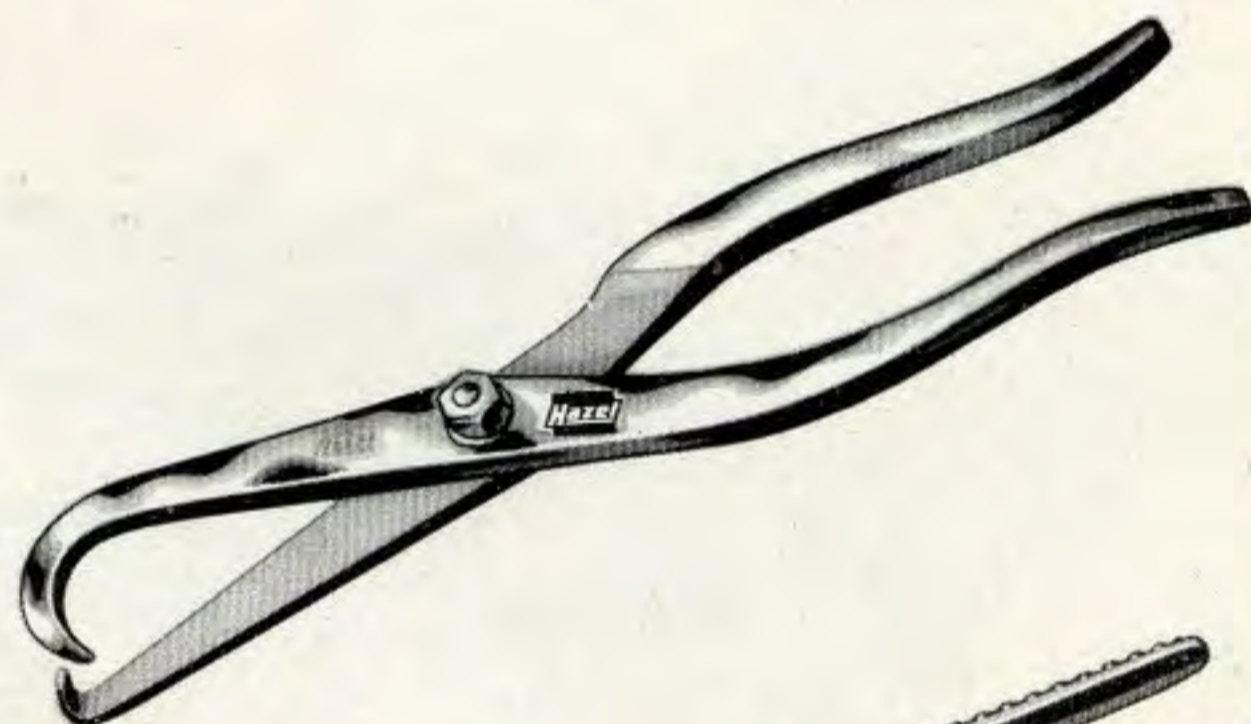

Schlauchklemmenzange



CHROM-VANADIUM

798

Entfernen und Einsetzen von selbstklemmenden Stahldraht-Schlauchklemmen.

Benutzbar für alle Klemmengrößen.

Verdrehbare Backen! Die Backen lassen sich um 180° drehen, wodurch die Schlauchklemmen in jeder Lage, auch an schwer erreichbaren Stellen, benutzt oder eingesetzt werden können.

Achten Sie besonders, daß die Enden der Schlauchklemmen genau in den V-förmigen Aussparungen der beweglichen Backen sitzen, bevor die Klemme gespannt wird.

Bestell-Nr.	Länge mm	Gewicht g	Pack-Norm	Verchromt
798	205	185	1	9,60

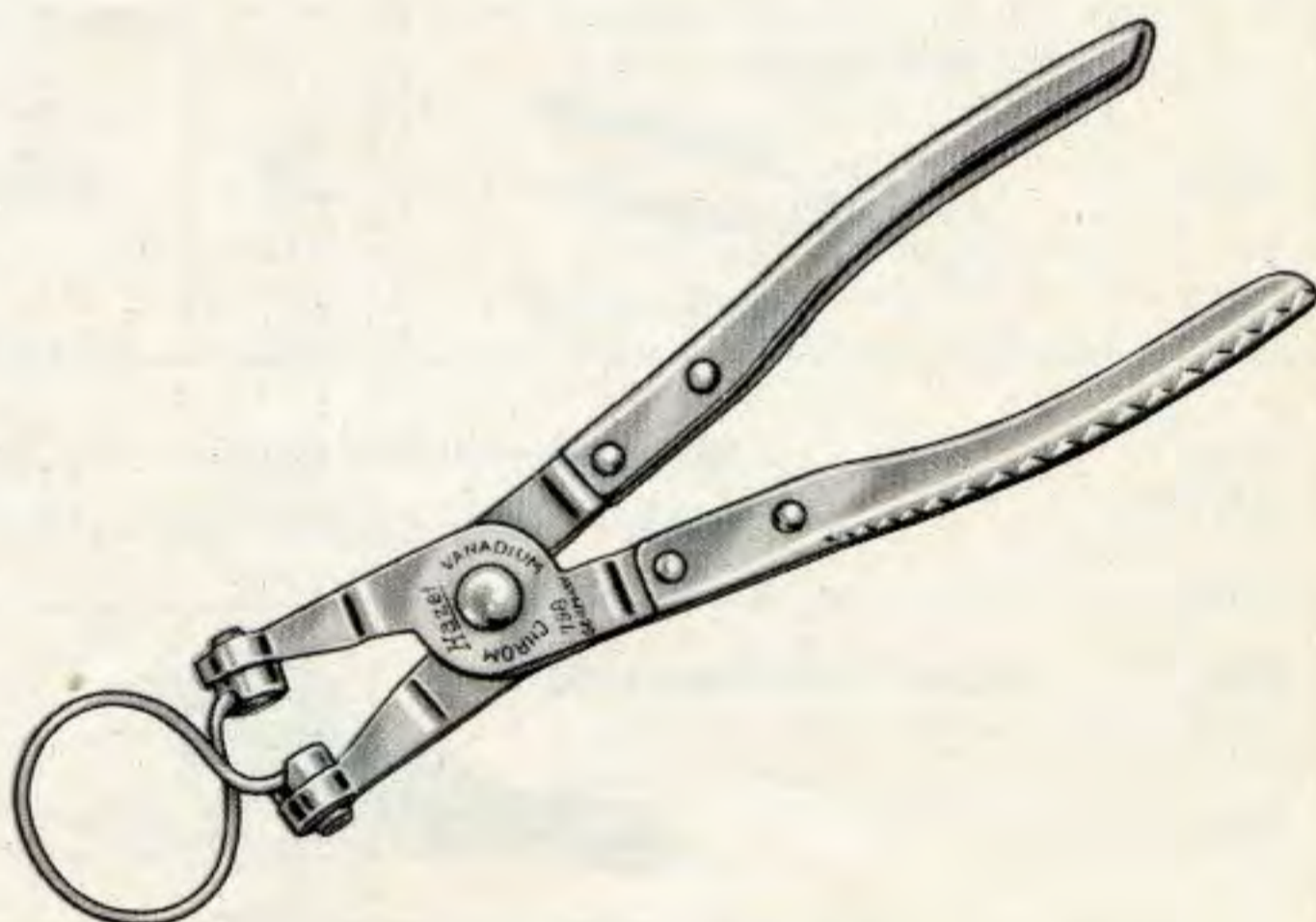

Batteriedienst-Behälter

802

aus säurefestem Gummi

für ca. 4 Liter destilliertes Wasser. Unzerbrechlich! 2 Füllöffnungen nehmen Batteriefüller und Säureprüfer auf und beschützen sie! Dazu 4 Seitenfächer für das notwendige Werkzeug.

Leicht · Dauerhaft · Schnelle Füllmöglichkeit · Bequeme Handhabung



Bestell-Nr.	Artikel	Gewicht g	Preis
450	Gabelschlüssel  verchromt 10×14 mm	72	1,90
760	Universalzange  verchromt 9 1/2"	280	5,60
811	Schraubenzieher  100×6 mm	60	2,70
1848	Batteriezange  verchromt 8"	220	8,90

Bestell-Nr.	- Artikel	Gewicht g	Preis
8020	Batteriefüller 	85	4,40
8021	Säureprüfer mit Aräometer 	65	6,20
8022	Polklemmenabzieher  vernickelt	260	12,20
8023	Polklemmenzange  verchromt 7 1/2"	260	13,80
8024	Pol- und Klemmen-Reinigungsbürste  190 mm	100	2,90

802 Kompletter Behälter mit Zubehör

Gewicht 3 kg

98,40

802 L Leerer Behälter 280×140×245 mm

Gewicht 1,6 kg

39,80

8025-1	Batterie-Zellenprüfer 	mit 1 abschaltbaren Widerstand	380	28,50
8025-2		mit 2 abschaltbaren Widerständen	400	36,—

Werkzeugausrüstungen



CHROM-VANADIUM

804

fünfteiligen besonders stabilen Werkzeugkästen,
verschließbar, in blau-gelben Hausfarben lackiert

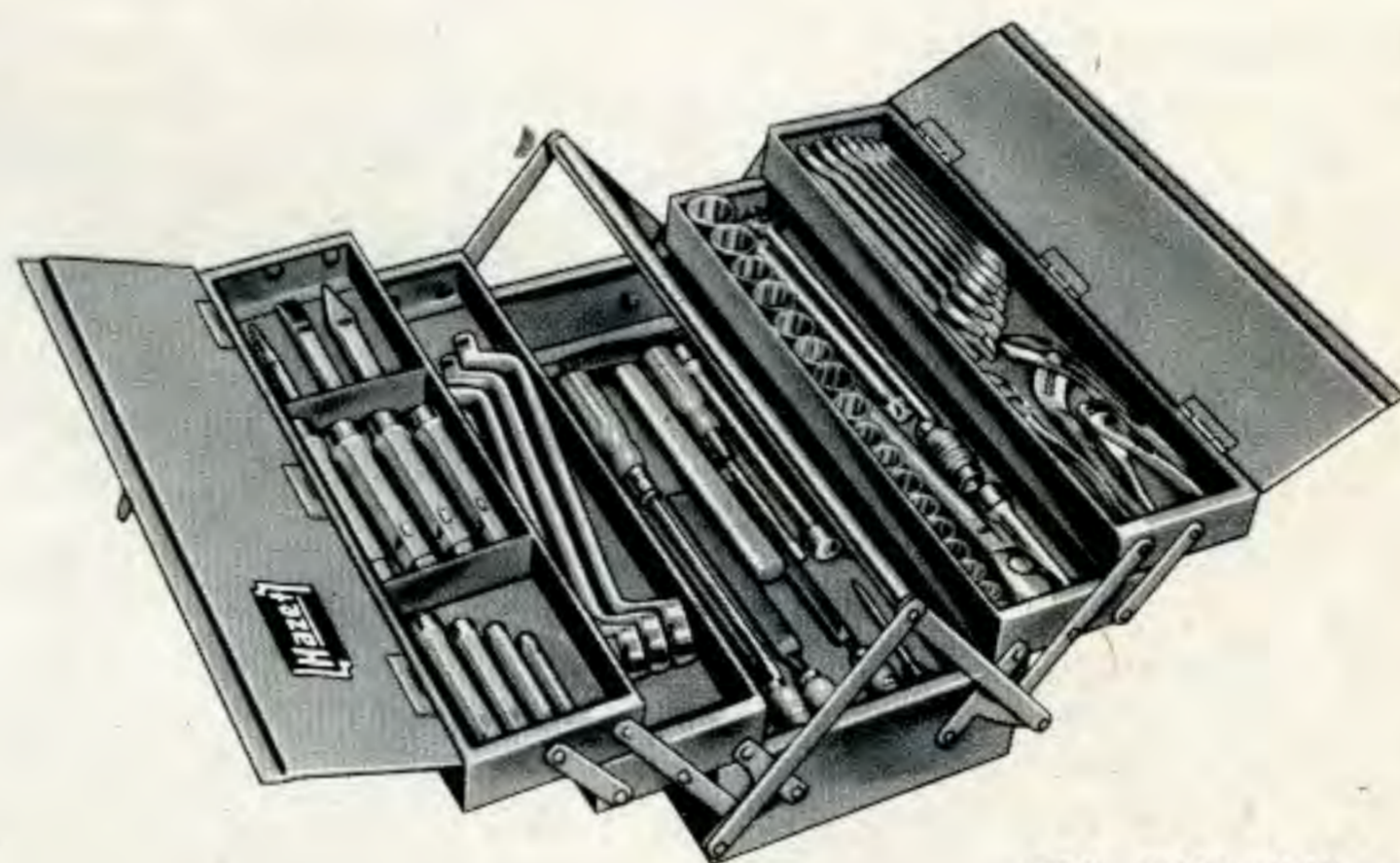

530 × 200 × 200 mm

Bestell-Nr.	Sortimente	Gewicht kg	Verchromt
804-1	84teilig mit Kasten	25	414,—
804-1 A	74teilig mit Kasten	21	315,—
804-1 W	63teilig mit Kasten	18	286,—
804-2	60teilig mit Kasten	18,5	253,—
804-2 A	57teilig mit Kasten	18	248,—
804-2 W	49teilig mit Kasten	16	229,—
804-4	56teilig mit Kasten	20	281,—
804-4 A	52teilig mit Kasten	18	244,—
804-4 W	41teilig mit Kasten	16	210,—
804	Kasten leer	8	38,—

Inhaltsübersicht:

Deutsches Sortiment

Amerikanisches Sortiment

Englisches Sortiment

Bezeichnung	Nr.	Teile	Bezeichnung	Nr.	Teile	Bezeichnung	Nr.
Steckschlüssel, massiv 8 × 9–30 × 32 mm	430	12	Gabelschlüssel 1/4 × 5/16–1 × 1 1/8"	450 A	11	Gabelschlüssel 1/16 × 3/32–5/8 × 3/4"	450 W
Drehstift, klein	433						
Drehstift, groß							
Gabelschlüssel 6 × 7–27 × 32 mm	450	7	Ringschlüssel, gerade 1/4 × 5/16–13/16 × 7/8"	610 A	7	Ringschlüssel, gerade 1/8 × 3/16–1/2 × 9/16"	610 W
Ringschlüssel, doppelseitig gekröpft 6 × 7–36 × 41 mm	630	10	Ringschlüssel, doppelseitig gekröpft 1/4 × 5/16–1 1/16 × 1 1/4"	630 A	8	Ringschlüssel, doppelseitig gekröpft 1/8 × 3/16–9/16 × 5/8"	630 W
Reifenheber je 2 Stück 12" und 20"	650	4	Reifenheber je 2 Stück 12" und 20"	650	4	Reifenheber je 2 Stück 12" und 20"	650
Flachmeißel 150 × 18 mm	730	1	Flachmeißel 150 × 18 mm	730	1	Flachmeißel 150 × 18 mm	730
Kreuzmeißel 150 × 8 mm	740	1	Kreuzmeißel 150 × 8 mm	740	1	Kreuzmeißel 150 × 8 mm	740
Durchschläger 120 × 2 mm	745	1	Durchschläger 120 × 2 mm	745	1	Durchschläger 120 × 2 mm	745
Körner 120 × 12 mm	746	1	Körner 120 × 12 mm	746	1	Körner 120 × 12 mm	746
Universalzange 9 1/2"	760	1	Universalzange 9 1/2"	760	1	Universalzange 9 1/2"	760
Radmutterenschlüssel Pkw	768	1	Radmutterenschlüssel Pkw	768	1	Radmutterenschlüssel Pkw	768
Schraubenzieher 125 × 7 mm	811	3	Schraubenzieher 125 × 7 mm	811	3	Schraubenzieher 125 × 7 mm	811
200 × 10 mm	811		200 × 10 mm	811		200 × 10 mm	811
100 × 3,5 mm	813		100 × 3,5 mm	813		100 × 3,5 mm	813
Zwölfkant-Einsätze 1/2" □ Antrieb 12–32 mm	900 Z	18	Zwölfkant-Einsätze 1/2" □ Antrieb 3/8–1 1/4"	900	10	Zwölfkant-Einsätze 1/2" □ Antrieb 3/16–3/4"	900
Betätigungswerkzeuge		7	Betätigungswerkzeuge	AZ	7	Betätigungswerkzeuge	WZ
Schwunggriff 16 1/2"	911		Schwunggriff 16 1/2"	911		Schwunggriff 16 1/2"	911
T-Griff mit Gleitstück 12"	915		T-Griff mit Gleitstück 12"	915		T-Griff mit Gleitstück 12"	915
Umschaltknarre 12"	916		Umschaltknarre 12"	916		Umschaltknarre 12"	916
Verlängerung 5"	917		Verlängerung 5"	917		Verlängerung 5"	917
Verlängerung 10"	918		Verlängerung 10"	918		Verlängerung 10"	918
Universalgelenk	920		Universalgelenk	920		Universalgelenk	920
Schraubenzieher-Einsatz 13 × 2 mm	980		Schraubenzieher-Einsatz 13 × 2 mm	980		Schraubenzieher-Einsatz 13 × 2 mm	980
Seitenschneider 6 1/2"	1801	1	Seitenschneider 6 1/2"	1801	1	Seitenschneider 6 1/2"	1801
Kombizange 7"	1850	1	Kombizange 7"	1850	1	Kombizange 7"	1850
Rundfeile 8"	2120	1	Rundfeile 8"	2120	1	Rundfeile 8"	2120
Flachfeile 8"	2122	1	Flachfeile 8"	2122	1	Flachfeile 8"	2122
Dreikantfeile 8"	2123	1	Dreikantfeile 8"	2123	1	Dreikantfeile 8"	2123
Schlosserhammer 300 g	2140	1	Englischer Hammer 3/4 lbs.	2141	1	Englischer Hammer 3/4 lbs.	2141
Bandmaß 2 m	2154	1	Bandmaß 2 m	2154	1	Bandmaß 2 m	2154
84teilig	804-1		74teilig	804-1		63 teilig	804-1
				A		W	



Werkzeugausrüstungen

804

CHROM-VANADIUM

Inhaltsübersicht:

Metrische Sortimente

Amerikanische Sortimente

Englische Sortimente

Teile	Bezeichnung	Nr.	Teile	Bezeichnung	Nr.	Teile	Bezeichnung
10	Gabelschlüssel (10tlg. Satz) 6×7-27×32 mm	450/10 Rd	8	Gabelschlüssel (8tlg. Satz) 1/4×5/16-15/16×1"	450/8 A Rd	8	Gabelschlüssel (8tlg. Satz) 1/16×3/32-7/16×1/2"
8	Ringschlüssel, doppelseitig gekröpft 6×7-20×22 mm	630	8	Ringschlüssel, doppelseitig gekröpft 1/4×5/16-15/16×1"	630 A	8	Ringschlüssel, doppelseitig gekröpft 1/8×3/16-9/16×5/8"
4	Reifenheber je 2 Stück 12" und 20"	650	4	Reifenheber je 2 Stück 12" und 20"	650	4	Reifenheber je 2 Stück 12" und 20"
1	Flachmeißel 150×18 mm	730	1	Flachmeißel 150×18 mm	730	1	Flachmeißel 150×18 mm
1	Kreuzmeißel 150×8 mm	740	1	Kreuzmeißel 150×8 mm	740	1	Kreuzmeißel 150×8 mm
1	Durchschläger 120×2 mm	745	1	Durchschläger 120×2 mm	745	1	Durchschläger 120×2 mm
1	Universalzange 9 1/2"	760	1	Universalzange 9 1/2"	760	1	Universalzange 9 1/2"
3	Schraubenzieher 125×7 mm 200×10 mm 100×3,5 mm	811 811 813	3	Schraubenzieher 125×7 mm 200×10 mm 100×3,5 mm	811 811 813	3	Schraubenzieher 125×7 mm 200×10 mm 100×3,5 mm
19	Zwölfkant-Einsätze 1/2" □ Antrieb 10-32 mm	900 Z	18	Zwölfkant-Einsätze 1/2" □ Antrieb 3/8-1 1/4"	900 AZ	10	Zwölfkant-Einsätze 1/2" □ Antrieb 3/16-3/4"
7	Betätigungswerkzeuge Schwunggriff 16 1/2" T-Griff mit Gleitstück 12" Umschaltknarre 12" Verlängerung 5" Verlängerung 10" Universalgelenk Schraubenzieher-Einsatz 13×2 mm	911 915 916 917 918 920 980	7	Betätigungswerkzeuge Schwunggriff 16 1/2" T-Griff mit Gleitstück 12" Umschaltknarre 12" Verlängerung 5" Verlängerung 10" Universalgelenk Schraubenzieher-Einsatz 13×2 mm	911 915 916 917 918 920 980	7	Betätigungswerkzeuge Schwunggriff 16 1/2" T-Griff mit Gleitstück 12" Umschaltknarre 12" Verlängerung 5" Verlängerung 10" Universalgelenk Schraubenzieher-Einsatz 13×2 mm
1	Kombizange 7"	1850	1	Kombizange 7"	1850	1	Kombizange 7"
1	Rundfeile 8"	2120	1	Rundfeile 8"	2120	1	Rundfeile 8"
1	Flachfeile 8"	2122	1	Flachfeile 8"	2122	1	Flachfeile 8"
1	Dreikantfeile 8"	2123	1	Dreikantfeile 8"	2123	1	Dreikantfeile 8"
1	Schlosserhammer 300 g	2140	1	Englischer Hammer 3/4 lbs.	2141	1	Englischer Hammer 3/4 lbs.
60teilig		804-2	57teilig		804-2 A	49teilig	

Teile	Bezeichnung	Nr.	Teile	Bezeichnung	Nr.	Teile	Bezeichnung
13	Gabelschlüssel 6×7-36×41 mm	450	12	Gabelschlüssel 1/4×5/16-1×1 1/8"	450 A	11	Gabelschlüssel 1/16×3/32-5/8×3/4"
13	Ringschlüssel, doppelseitig gekröpft 6×7-36×41 mm	630	10	Ringschlüssel, doppelseitig gekröpft, 1/4×5/16-1 1/16×1 1/4"	630 A	8	Ringschlüssel, doppelseitig gekröpft 1/8×3/16-9/16×5/8"
2	Universalzangen 9 1/2", 15"	760	2	Universalzangen 9 1/2", 15"	760	2	Universalzangen 9 1/2", 15"
3	Schraubenzieher 125×7 mm 200×10 mm 100×3,5 mm	811 811 813	3	Schraubenzieher 125×7 mm 200×10 mm 100×3,5 mm	811 811 813	3	Schraubenzieher 125×7 mm 200×10 mm 100×3,5 mm
18	Zwölfkant-Einsätze 1/2" □ Antrieb 12-32 mm	900 Z	18	Zwölfkant-Einsätze 1/2" □ Antrieb 3/8-1 1/4"	900 AZ	10	Zwölfkant-Einsätze 1/2" □ Antrieb 3/16-3/4"
7	Betätigungswerkzeuge Schwunggriff 16 1/2" T-Griff mit Gleitstück 12" Umschaltknarre 12" Verlängerung 5" Verlängerung 10" Universalgelenk Schraubenzieher-Einsatz 13×2 mm	911 915 916 917 918 920 980	7	Betätigungswerkzeuge Schwunggriff 16 1/2" T-Griff mit Gleitstück 12" Umschaltknarre 12" Verlängerung 5" Verlängerung 10" Universalgelenk Schraubenzieher-Einsatz 13×2 mm	911 915 916 917 918 920 980	7	Betätigungswerkzeuge Schwunggriff 16 1/2" T-Griff mit Gleitstück 12" Umschaltknarre 12" Verlängerung 5" Verlängerung 10" Universalgelenk Schraubenzieher-Einsatz 13×2 mm
56teilig		804-4	52teilig		804-4 A	41teilig	

Teilansicht Versand



Besuchsraum



Motorrad-Werkzeugsatz

805

10teilig, in Plastic-Tasche

CHROM-VANADIUM

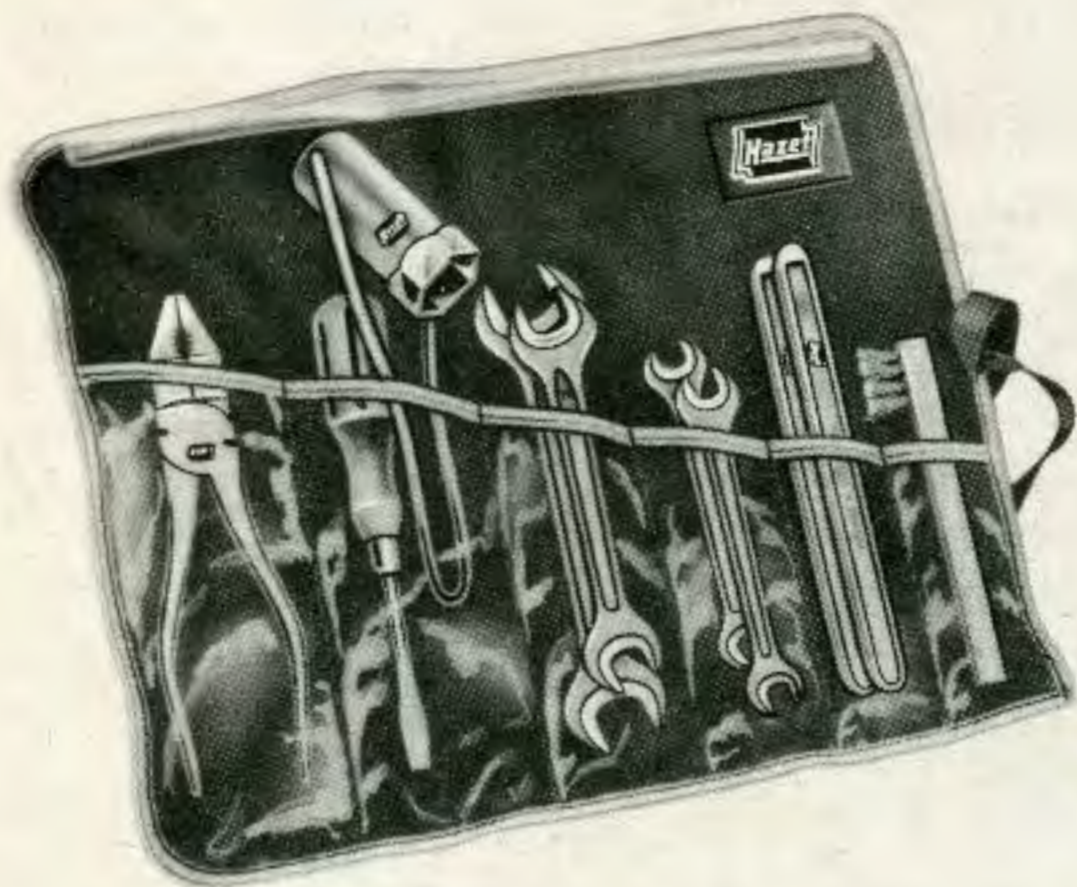

Inhalt				
4 Gabelschlüssel DIN 895 8×10 mm 9×11 mm 12×14 mm 17×19 mm				
2 Reifenheber 650/6"				
1 Zündkerzenschlüssel 766				
1 Motorrad-Schraubenzieher 812				
1 Kombizange 1850/6"				
1 Zündkerzenbürste 2131				
Bestell-Nr.	Sortiment	Gewicht g	Pack-Norm	Verch
805	Metrische Maße	950	1	23,4

806

Herrenfahrer-Werkzeugsatz

9teilig, in Plastic-Tasche

CHROM-VANADIUM



Inhalt				
5 Gabelschlüssel 450 8×9 10×11 12×13 14×17 19×22 mm				
Amerikanische Maße (P 806) $5/16 \times 13/32$ $3/8 \times 7/16$ $1/2 \times 9/16$ $19/32 \times 11/16$ $25/32 \times 7/8$				
1 Universalzange 760/9 1/2"				
1 Zündkerzenschlüssel 761				
1 Schraubenzieher 811-9				
1 Zündkerzenbürste 2131				
Zündkerzenschlüssel 761 A				
Bestell-Nr.	Sortimente	Gewicht g	Pack-Norm	Verch
P 806	Metrische Maße	1300	1	29,4
P 806 A	Amerikanische Maße	1300	1	29,4

808

Herrenfahrer-Werkzeugsatz

15teilig, in Vollrindleder-Tasche mit Reißverschluß

CHROM-VANADIUM



Inhalt				
8 Gabelschlüssel 450/6×7 bis 20×22 mm				
Amerikanische Maße (808 A) $1/4 \times 5/16$ $5/16 \times 13/32$ $3/8 \times 7/16$ $1/2 \times 9/16$ $9/16 \times 5/8$ $19/32 \times 11/16$ $5/8 \times 3/4$ $25/32 \times 13/16$				
1 Körner 746-2				
1 Meißel 730-3				
1 Kombizange 1850/7"				
1 Hammer 2140/300 g				
1 Zündkerzenschlüssel 764				
1 Schraubenzieher 811-9				
1 Universalzange 760/9 1/2"				
Englische Maße (808 W) $1/16 \times 3/32$ $3/32 \times 1/8$ $1/8 \times 3/16$ $3/16 \times 1/4$ $1/4 \times 5/16$ $5/16 \times 3/8$ $3/8 \times 7/16$				
Englischer Hammer 2141/3/4				
Englischer Hammer 2141/3/4				
Bestell-Nr.	Sortimente	Gewicht g	Pack-Norm	Verch
808	Metrische Maße	3000	1	107,4
808 A	Amerikanische Maße	3000	1	108,4
808 W	Englische Maße	2900	1	104,4

Großer Werkzeugsatz



teilig, in Plastic-Tasche

CHROM-VANADIUM

809

Inhalt	
1 Gabelschlüssel 450/6 × 7-20 × 22 mm	Amerikanische Maße der Gabelschlüssel (809 A)
1 Hammer 2140/300 g	1/4 × 5/16 5/16 × 13/32
1 Kombizange 1850/7"	3/8 × 7/16 1/2 × 9/16
1 Körner 746-2	9/16 × 5/8 19/32 × 11/16
1 Meißel 730-3	5/8 × 3/4 25/32 × 13/16"
1 Durchschläger 745-12	Englischer Hammer 2141 3/4 lbs.
1 Schraubenzieher 811-6	Englische Maße der Gabelschlüssel (809 W)
1 Wasserpumpenzange 760/9 1/2"	1/16 × 3/32 3/32 × 1/8
1 Zündkerzenschlüssel 764	1/8 × 3/16 3/16 × 1/4
1 Reifenheber 650/12"	1/4 × 5/16 5/16 × 3/8
1 Radmutternschlüssel 768/19	3/8 × 7/16"
1 Stecker dazu	Englischer Hammer 2141 3/4 lbs.

Bestell-Nr.	Sortimente	Gewicht g	Pack-Norm	Verchromt
809	Metrische Maße	3800	1	72,90
809 A	Amerikanische Maße	3800	1	73,80
809 W	Englische Maße	3700	1	71,40

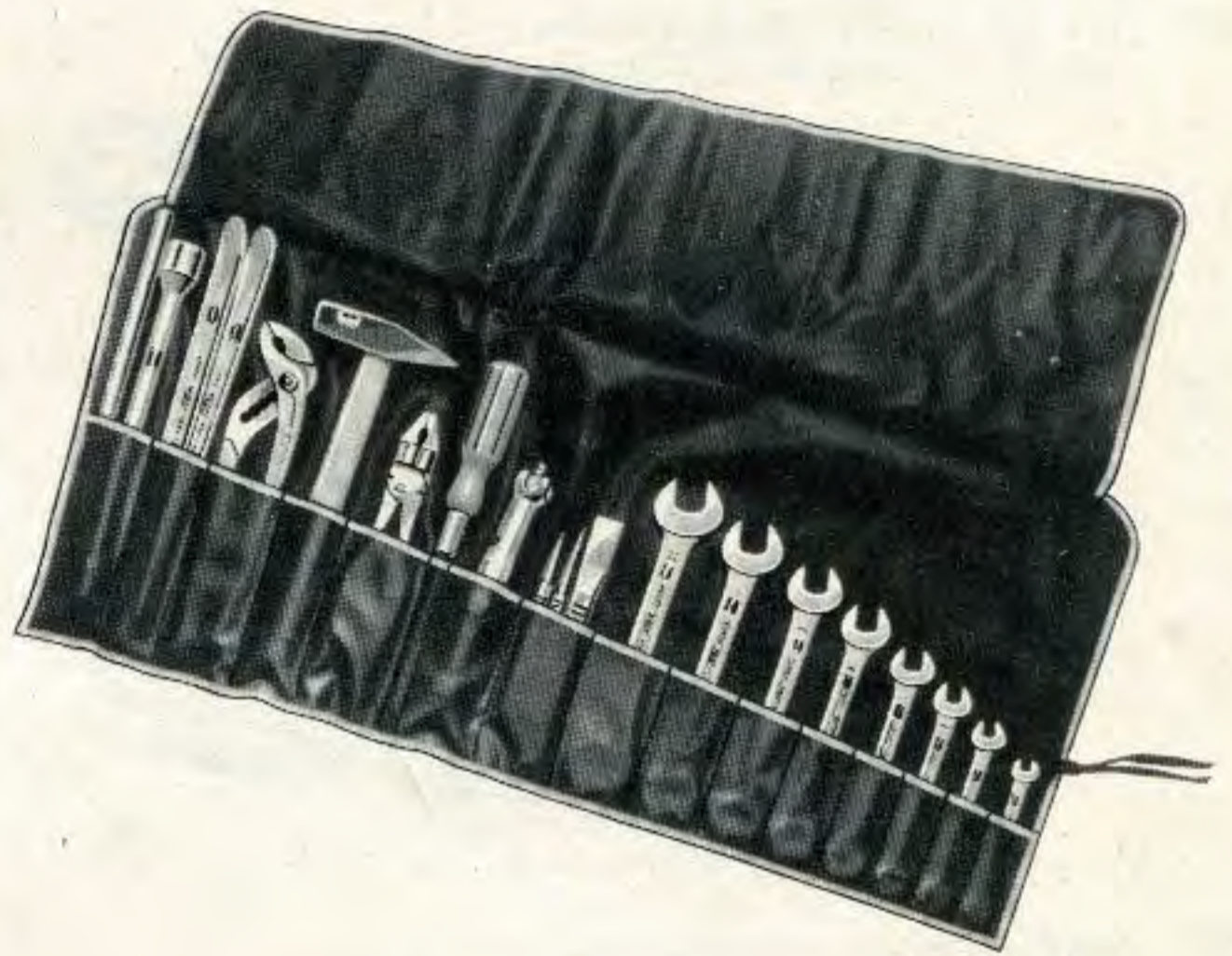

Kleine Werkzeugsätze



und 3 teilig, in Plastic-Tasche

CHROM-VANADIUM

810

Bestell-Nr.	Inhalt	Gewicht g	Pack-Norm	Verchromt
110-1	1 Kombinationszange 6" 1850 1 Elektriker-Schraubenzieher 80 × 3,5 832	270	1	10,—
110-2	1 Universalzange 4 1/2" 760 1 Elektriker-Schraubenzieher 80 × 3,5 832	110	1	8,30
110-3	1 Seitenschneider 6" 1801 1 Elektriker-Schraubenzieher 80 × 3,5 832 1 Rollgabelschlüssel 6" 180	315	1	20,80
110-4	1 Kombinationszange 6" 1850 1 Elektriker-Schraubenzieher 80 × 3,5 832 1 Rollgabelschlüssel 6" 180	395	1	18,30
110-5	1 Universalzange 4 1/2" 760 1 Elektriker-Schraubenzieher 80 × 3,5 832 1 Rollgabelschlüssel 6" 180	235	1	16,60

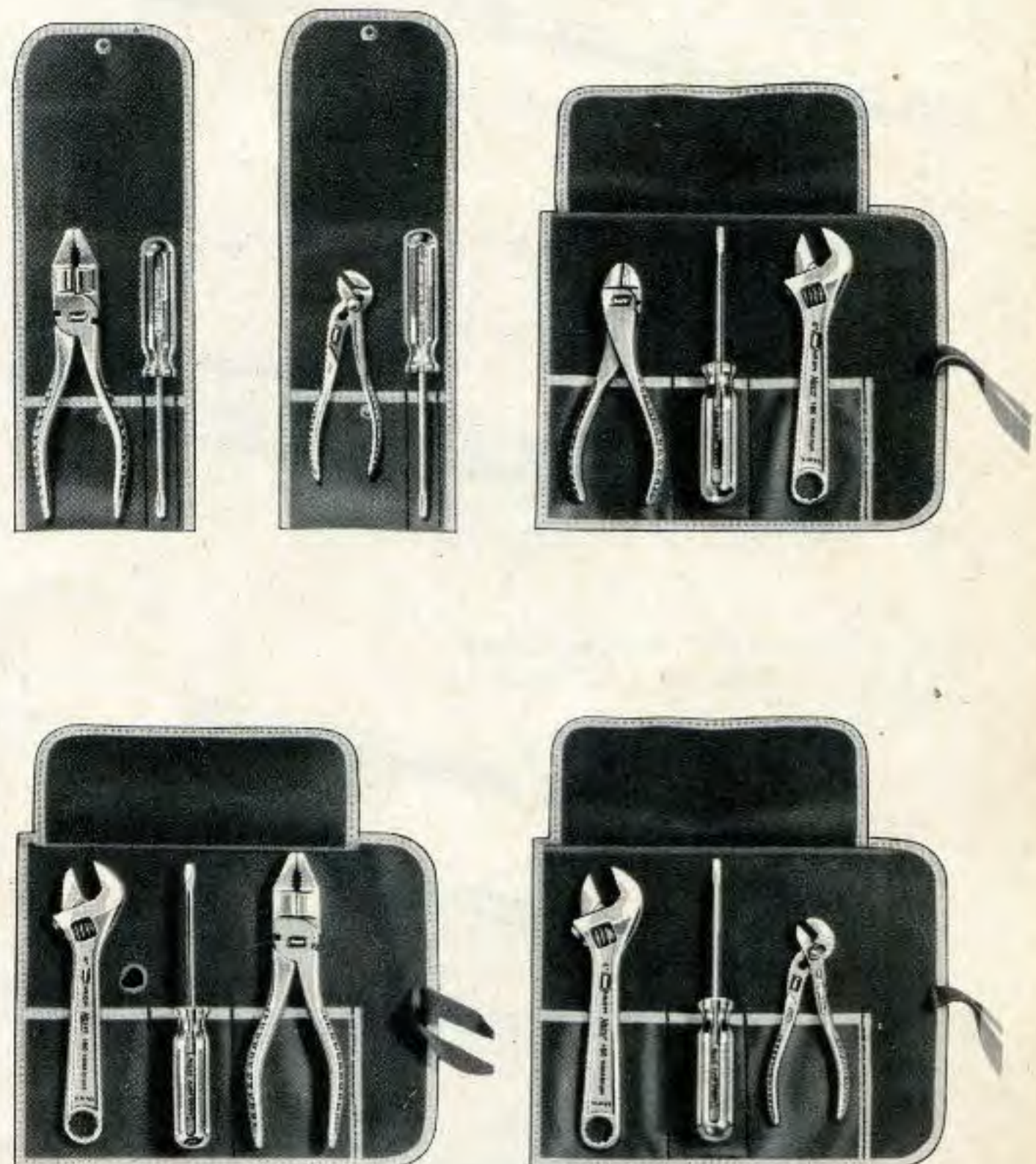

Schraubenzieher

811-819

Klingen glanzvernickelt
Holzheft hausfarbenlackiert

CHROM-VANADIUM

811 Werkstatt-Schraubenzieher
mit durchgehender Klinge



812 Motorrad-Schraubenzieher



813 Elektriker-Schraubenzieher



814 Kreuzschlitz-Schraubenzieher



815 Schraubenzieher
durchgehende Klinge mit Sechskant u. Vierkant



818 Winkelschraubenzieher
Klingenstellung 90° und 45°



819 Kreuzschlitz-Winkelschraubenzieher



Bestell-Nr.	Klingenlänge mm	Klingenbreite mm	Gewicht g	Pack-Norm
811-1	75	5	40	5
2	100	5	50	5
3	100	6	60	5
4	150	6	150	5
5	100	7	120	5
6	125	7	120	5
7	150	7	150	5
8	100	8	120	5
9	150	8	150	5
10	200	8	200	5
11	200	9	210	5
12	150	10	150	5
13	200	10	250	5
14	250	10	270	5
15	200	12	250	5
16	250	12	300	5

812	50	6	44	5
-----	----	---	----	---

813-1	60	2,5	20	5
2	80	3	25	5
3	100	3,5	40	5
4	120	4	40	5
5	140	5	50	5
6	160	5	60	5

für Kreuzschlitzschrauben DIN 7962/7963 und »PHILLIPS RECESS«-Schrauben DBP. Die Größen 814-3 und 814-4 mit Sechskant für besondere Betätigung

Bestell-Nr.	f. Schrauben Nr.	Klingenlänge mm	Klingen-Ø mm	Gewicht g	Pack-Norm
814-0	0-1	60	3	20	5
1	2-4	95	4	30	5
2	5-10	140	6	70	5
3	12-16	160	8	120	5
4	18 u. größer	180	11	220	5
01	2-4	30	4	30	5
02	5-10	40	6	40	5
02a	5-10	46	6	20	5

Bestell-Nr.	Klingenlänge mm	Klingenbreite mm	Gewicht g	Pack-Norm
815-1	100	5,5	60	5
2	125	7	110	5
3	150	9	160	5
4	175	10	240	5
5	200	11	280	5
6	250	13	420	5

Bestell-Nr.	Klingenlänge mm		Klingenbreite mm	Gewicht g	Pack-Norm
	90°	45°			
818-1	-11	100	4	18	5
2	22	125	6	28	5
3	33	150	8	45	5
4	44	175	10	80	5
5	55	200	13	115	5

Bestell-Nr.	für Schrauben Nr.	Klingenlänge mm	Gewicht g	Pack-Norm
819-1	4 u. kleiner, bis 10	100	35	5
2	12-18 u. größer	150	70	5

schaber und Schraubenzieher



CHROM-VANADIUM

820-834

Bestell-Nr.	Bezeichnung	Löffel-länge mm	Klingen-länge mm	Gewicht g	Preis
00-1	Dreikant-Löffelschaber	55	125	210	3,50
2		70	150	230	3,90
3		85	200	250	4,90
4		100	250	310	5,90
01-1	Dreikant-Hohlschaber	—	150	90	4,20
2		—	200	110	4,90
3		—	250	150	5,40
4		—	300	190	5,90
04-1	Löffel- oder Lagerschaber	45	125	125	3,60
2		65	150	150	4,20
3		85	200	225	5,10
4		100	250	250	6,20

Schraubenzieher-Klingen glanzvernickelt, transparenten Heften 10000 V isolierend, unzerbrechlich, schlagfest

Bestell-Nr.	Klingen-länge mm	Klingen-breite mm	Gewicht g	Pack-Norm	Preis
00-1	75	5	75	5	2,50
2	100	5	80	5	2,60
3	100	6	85	5	3,20
4	150	6	95	5	3,30
5	100	7	120	5	3,30
6	125	7	125	5	3,40
7	150	7	130	5	3,50
8	100	8	140	5	3,50
9	150	8	150	5	3,90
10	200	8	175	5	4,60
11	200	9	200	5	4,70
12	150	10	210	5	4,80
13	200	10	220	5	5,10
14	250	10	250	5	5,70
15	200	12	275	5	5,80
16	250	12	300	5	6,20

01-1	75	6	75	5	2,70
2	100	6	95	5	2,90
3	150	6	120	5	3,60
4	100	8	130	5	3,80
5	150	8	160	5	4,60
6	200	8	240	5	5,20
7	150	10	250	5	5,80
8	200	10	280	5	6,20
9	250	10	310	5	6,60

02-1	60	2,5	22	5	1,60
2	80	3	25	5	1,70
3	80	3,5	35	5	1,80
4	100	4	38	5	2,10
5	120	4	40	5	2,20
6	140	5	58	5	2,60
7	160	5	62	5	2,80
8	200	5	70	5	2,90

03-1	60	2,5	27	5	1,90
2	80	3	35	5	2,10
3	80	3,5	40	5	2,30
4	100	4	43	5	2,50
5	120	4	45	5	2,60
6	140	5	65	5	3,—
7	160	5	70	5	3,40

04-1	25	5	53	5	2,40
2	25	6	55	5	2,50
3	25	8	64	5	3,20
4	25	10	68	5	3,40



820



821



824

Werkstatt-Schraubenzieher mit runder Klinge

830



Werkstatt-Schraubenzieher mit vierkantiger Klinge

831



Elektriker-Schraubenzieher

832



Elektriker-Schraubenzieher bis an die Schneide isoliert

833



Schraubenzieher für Vergaser Ventileinstellungen usw., kurze gedrungene Form

834





Schraubenzieher CHROM-VANAD

835-838

835 Kreuzschlitz-Schraubenzieher



836 Werkstattschraubenzieher mit Sechskant- und Vierkantklingen



837 Zündkerzenprüfer, mit Neonröhre



838 Ventileinstell-Schraubenzieher zum Einstellen hängender Ventile



für Kreuzschlitzschrauben DIN 7962/7963 und »PHILLIPS RE Schrauben DBP. Die Größen 835-3 und 835-4 mit Sechskant sonders kräftige Betätigung

Bestell-Nr.	für Schrauben Nr.	Klingenlänge mm	Klingen-Ø mm	Gewicht g	Pack-Norm
835-0	0-1	70	3	30	5
1	2-4	105	4	45	5
2	5-10	155	6	90	5
3	12-16	185	8	160	5
4	18 u. größer	215	10	260	5
01	2-4	30	4	42	5
02	5-10	40	6	65	5

Bestell-Nr.	Klingenlänge mm	Klingenbreite mm	Gewicht g	Pack-Norm
836-1	100	6	65	5
2	125	7	90	5
3	150	9	155	5
4	175	10	195	5
5	200	11	230	5

837-1*	50	3	13	5
1a	100	4	45	5
2	100	5	50	5

* mit Clip

838	ganze Länge 170 mm	95	5
-----	--------------------	----	---

840

Schraubenausdreher CHROM-VANADI



Bestell-Nr.	Ø mm	Ganze Länge mm	Gew.-Länge mm	Ø des Spiralbohrers	f. Schrauben	Gew. g	Pack-Norm
840-1	1,4-3,6	50	13,2	1,8	M 3-6 1/8-1/4	3	10
2	2,1-4,9	57	16,8	2,6	M 6-8 1/4-5/16	7	10
3	3,1-6,5	64	20,4	3,7	M 8-11 5/16-7/16	14	10
4	4,8-8,8	71	24	5,5	M 11-14 7/16-9/16	27	10
5	6,2-11	78	28,8	7	M 14-18 9/16-3/4	46	10
6	9,4-15	85	33,6	10,3	M 18-24 3/4-1	92	10
7	12,7-19	92	37,8	13,7	M 24-33 1-1 3/8	160	10
8	17,5-24	100	39	18,6	M 33-45 1 3/8-1 3/4	285	10
9	24-31	112	42	25	M 45-52 1 3/4-2 1/8	555	5
10	31-39	122	48	33	M 52-64 2 1/8-2 1/2	950	5
11	39-48	134	54	41	M 64-76 2 1/2-3	1540	5
12	48-59	150	66	50	M 76-89 3-3 1/2	2700	5

Der Schraubenausdreher hilft Ihnen, abgebrochene Schrauben und Bolzen schnell und mühelos zu entfernen. Einfache Handhabung. Vorbohren der erforderlichen Löcher durch passende Spiralbohrer (siehe Tabelle). Durch Linksdrehen des Schraubenausdrehers wird der Schraubrest gelöst

Sätze in formschönen Plastic-Behältern

Bestell-Nr.	Teile	Gewicht g	Pack-Norm	Preis
840-15	1-5	170	1	7,-
16	1-6	310	1	10,20
18	1-8	960	1	19,90

845

Stehbolzenauszieher aus SPEZIAL-STAHL geschm

Zum Ein- und Ausdrehen von Stehbolzen mit Rechts- und Linksgewinde

Ausführung: Blankpoliert

Der Stehbolzen wird beim Andrücken des kordierten Rädchens unverrückbar gegen zwei Flächen des vierkantförmigen Durchlasses gedrückt, wodurch ein seitliches Ausweichen oder Verbiegen des Stehbolzens ausgeschlossen ist. Das Anbringen des kordierten Rädchens an der Unterfläche des Stehbolzenausziehers gestattet das Herausziehen der Stehbolzen bis auf den Zylinderkopf gefaßt wird.

1/2" □

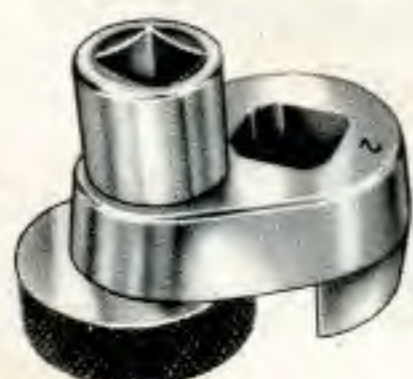

Bestell-Nr.	Spannweite mm - Zoll	Gewicht g	Pack-Norm	Preis
845-13	13 1/2	300	1	16,80
19	19 3/4	400	1	25,80
25	25 1	600	1	37,80

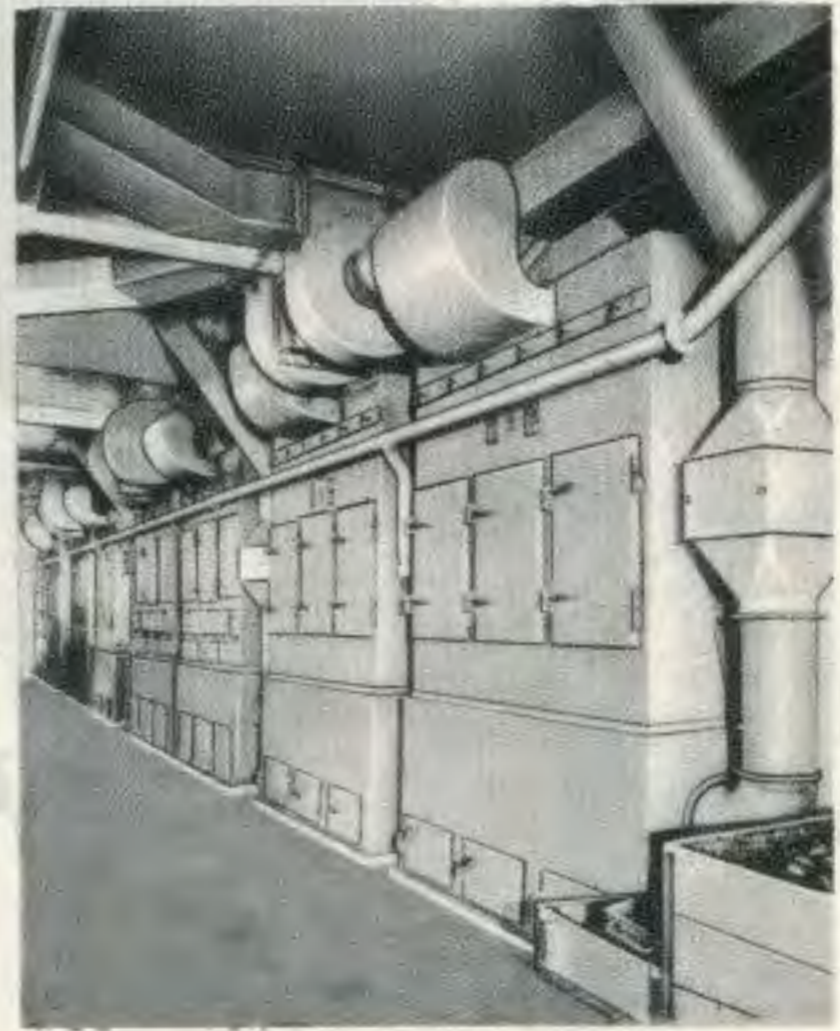
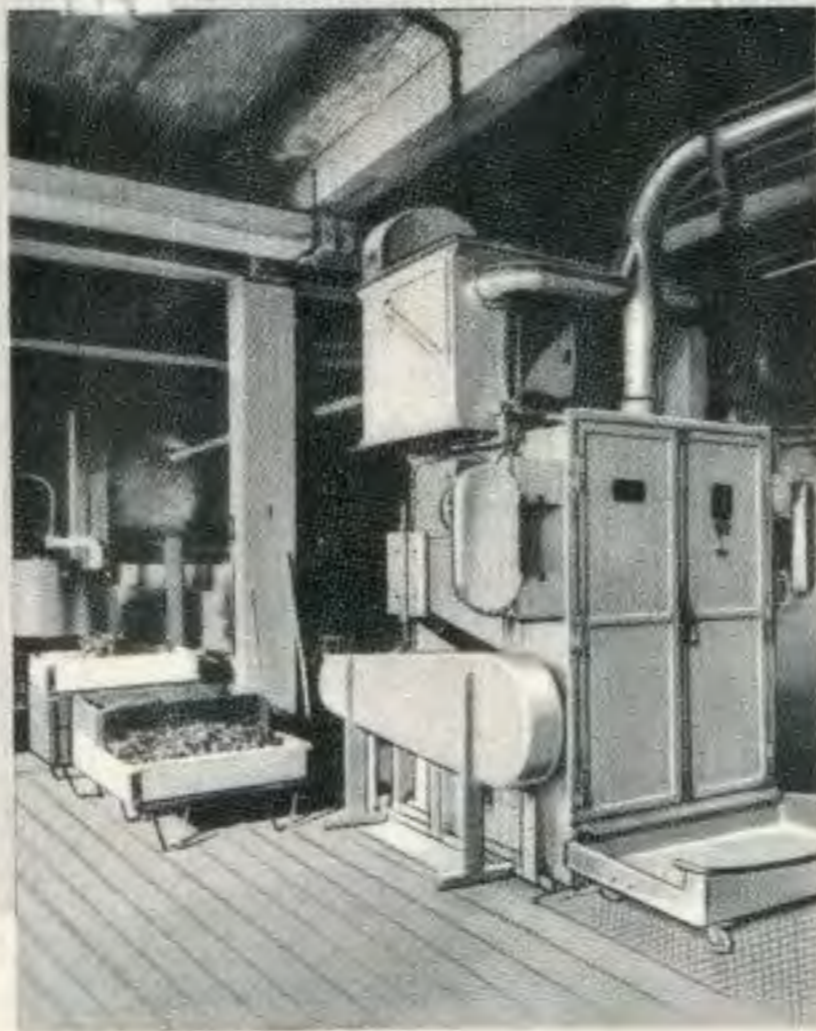
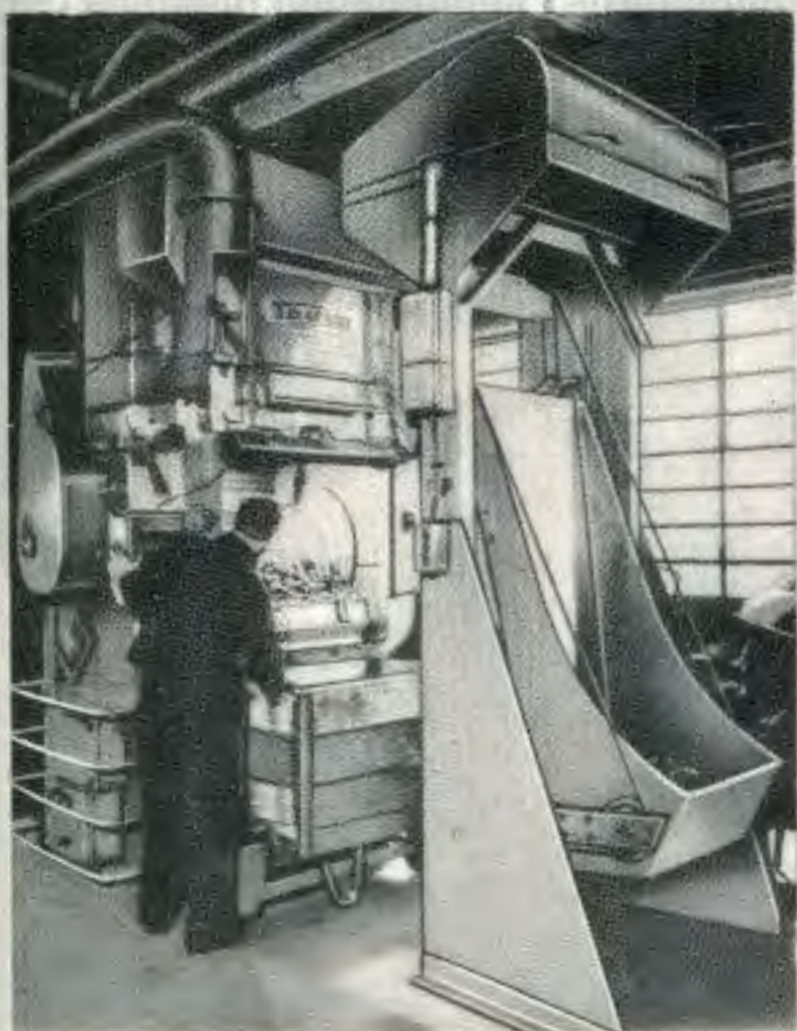
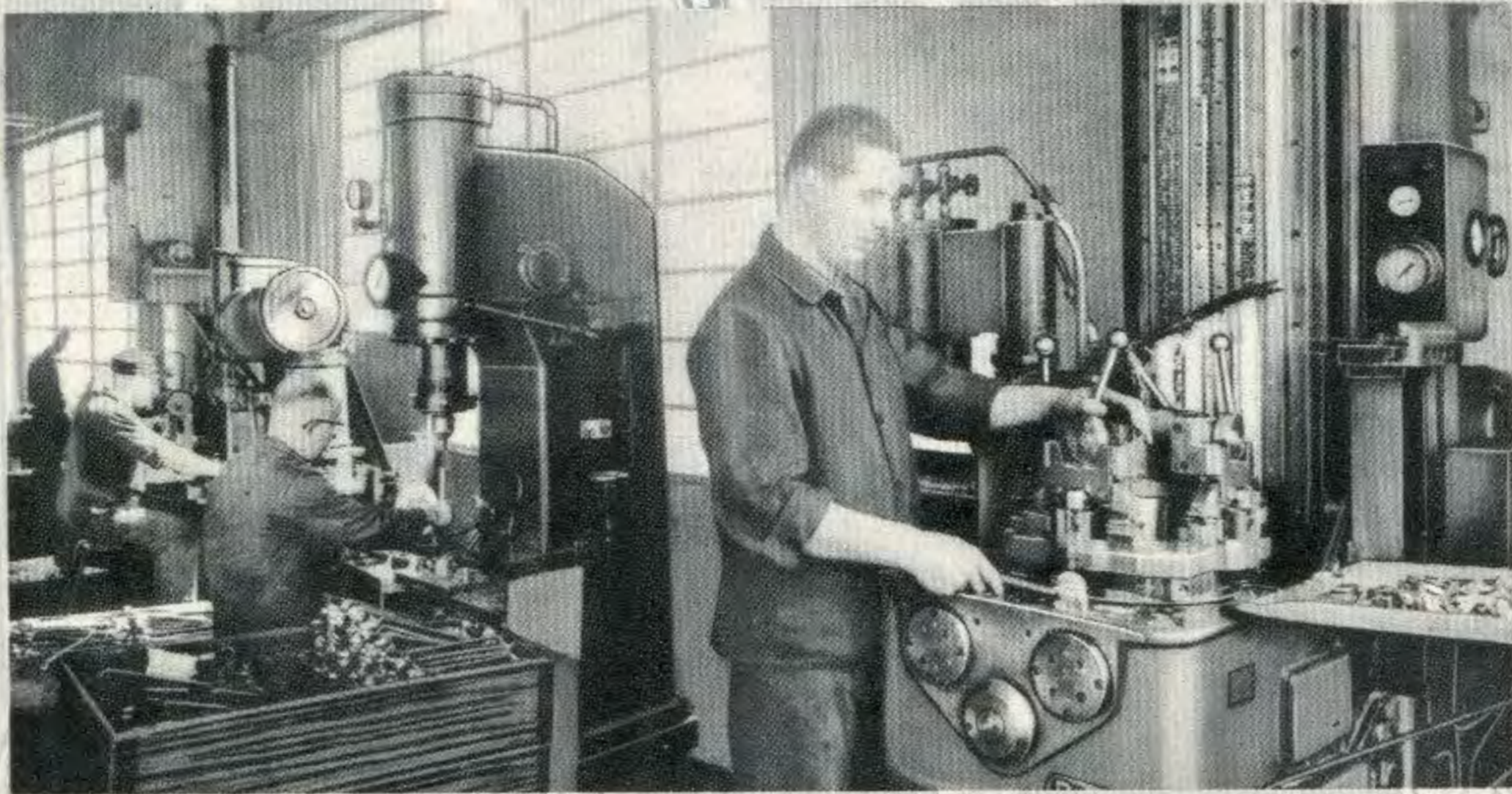
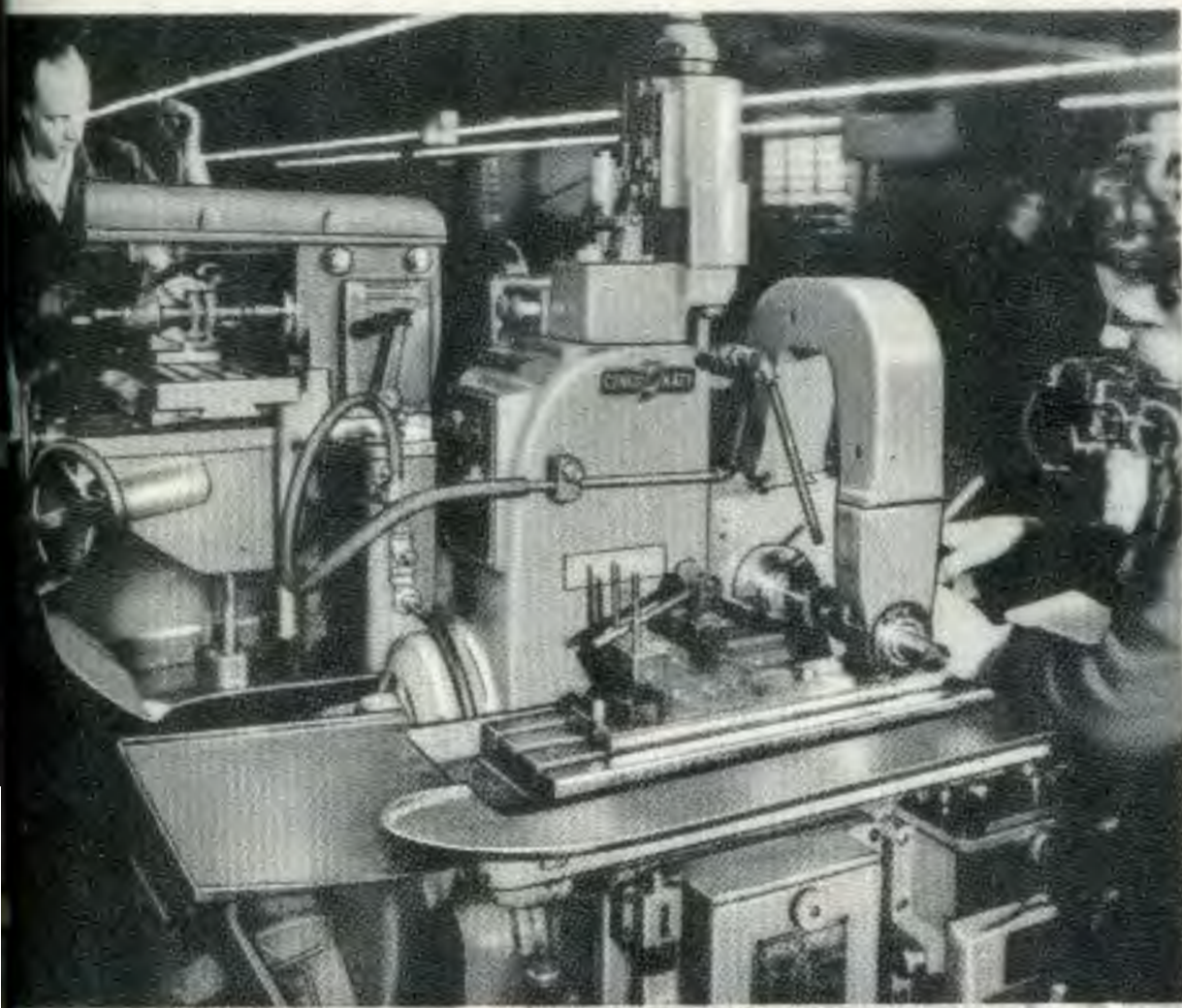



Steckschlüsselsätze

850-853

1/4" □

für Elektriker, Feinmechaniker usw.
mit Sechskant-Einsätzen

CHROM-VANADIUM

Verchromt, Köpfe geschliffen, in hausfarbenen Hazel-Metallkästen

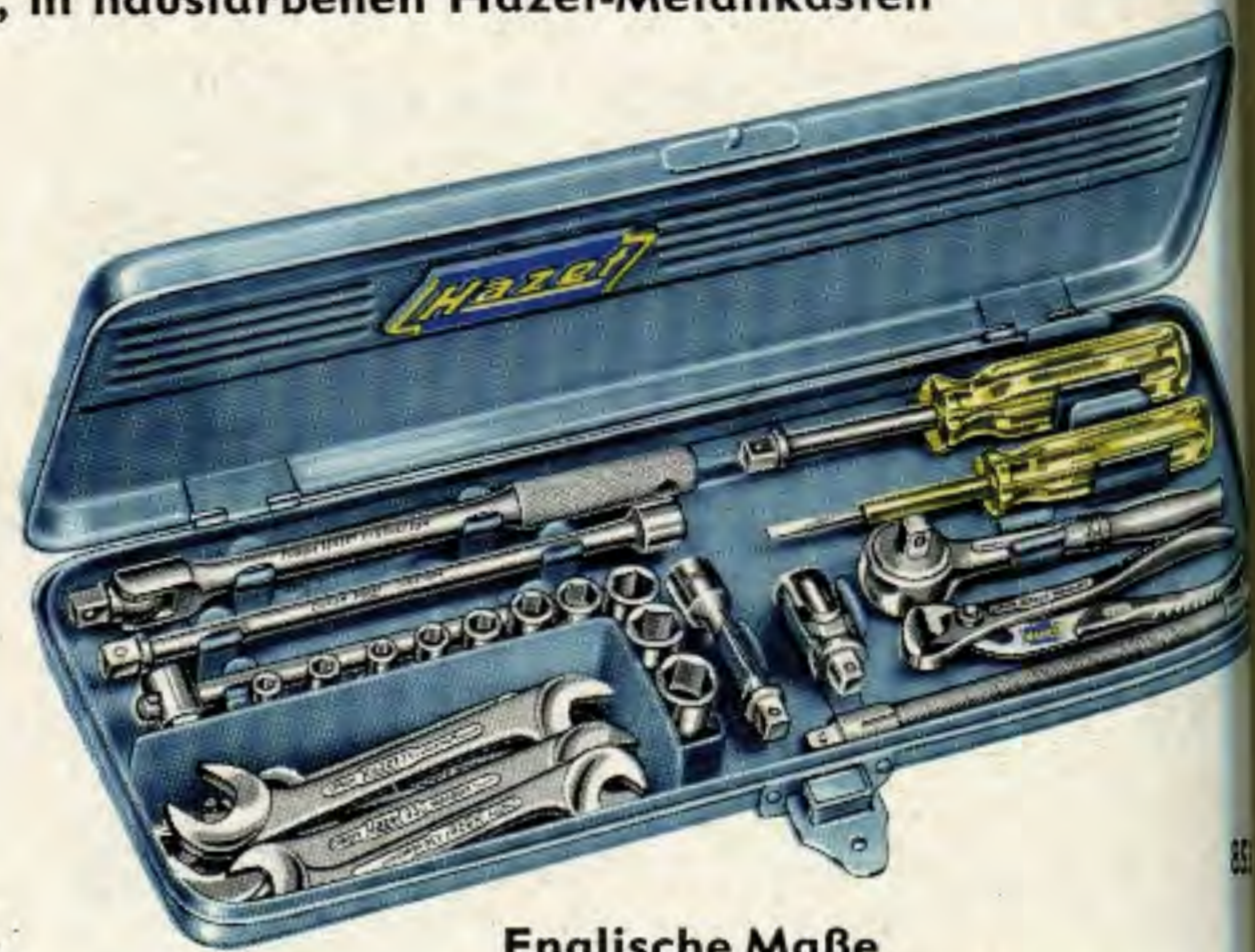

851

Metrische Maße

Amerikanische Maße

Englische Maße

Best.-Nr.	Inhalt	Gew. g	Verchromt
850	10 Einsätze 4 4,5 5 5,5 6 7 8 9 10 11 mm Schiebegriff 865/5" Vierkantkebel 866/5" Verlängerung 867/2" Verlängerung 868/6"	500	37,60
851	wie vor, zusätzlich Universalzange 760 4 1/2" Schraubenzieher 833-1	700	45,—
852	10 Einsätze 4 4,5 5 5,5 6 7 8 9 10 11 mm Umschaltknarre 863/4 1/2" Gelenkgriff 864/6" Schiebegriff 865/5" Vierkantkebel 866/5" Verlängerung 867/2" Verlängerung 868/6" Kardangelenk 869	900	67,40
853	12 Kleingabelschlüssel, 330 3,5 x 4 4 x 3,5 4,5 x 5 5 x 4,5 5,5 x 6 6 x 5,5 7 x 8 8 x 7 9 x 10 10 x 9 11 x 12 12 x 11 10 Einsätze 4 4,5 5 5,5 6 7 8 9 10 11 mm Umschaltknarre 863/4 1/2" Gelenkgriff 864/6" Schiebegriff 865/5" Vierkantkebel 866/5" Verlängerung 867/2" Verlängerung 868/6" Kardangelenk 869 Verlängerung 870/6" biegsam Universalzange 760 4 1/2" Schraubenzieher 833-1	1500	109,—

Best.-Nr.	Inhalt	Gew. g	Verchromt
850 A	8 Einsätze 3/16 7/32 1/4 9/32 5/16 11/32 3/8 7/16" Schiebegriff 865/5" Vierkantkebel 866/5" Verlängerung 867/2" Verlängerung 868/6"	500	34,20
851 A	wie vor, zusätzlich Universalzange 760 4 1/2" Schraubenzieher 833-1	700	41,60
852 A	8 Einsätze 3/16 7/32 1/4 9/32 5/16 11/32 3/8 7/16" Umschaltknarre 863/4 1/2" Gelenkgriff 864/6" Schiebegriff 865/5" Vierkantkebel 866/5" Verlängerung 867/2" Verlängerung 868/6" Kardangelenk 869	900	64,—
853 A	9 Kleingabelschlüssel, 330 13/64 x 15/64 bis 7/16 x 1/2" 8 Einsätze 3/16 7/32 1/4 9/32 5/16 11/32 3/8 7/16" Umschaltknarre 863/4 1/2" Gelenkgriff 864/6" Schiebegriff 865/5" Vierkantkebel 866/5" Verlängerung 867/2" Verlängerung 868/6" Kardangelenk 869 Verlängerung 870/6" biegsam Universalzange 760 4 1/2" Schraubenzieher 833-1	1300	99,10

Best.-Nr.	Inhalt	Gew. g
850 W	9 Einsätze 8BA 7BA 6BA 5BA 4BA 3BA 2BA 1BA 0BA Schiebegriff 865/5" Vierkantkebel 866/5" Verlängerung 867/2" Verlängerung 868/6"	500
851 W	wie vor, zusätzlich Universalzange 760 4 1/2" Schraubenzieher 833-1	700
852 W	9 Einsätze: 8BA 7BA 6BA 5BA 4BA 3BA 2BA 1BA 0BA Umschaltknarre 863/4 1/2" Gelenkgriff 864/6" Schiebegriff 865/5" Vierkantkebel 866/5" Verlängerung 867/2" Verlängerung 868/6" Kardangelenk 869	900
853 W	10 Kleingabelschlüssel, 330 9BA x 8BA bis 0BA x 1BA 9 Einsätze 8BA 7BA 6BA 5BA 4BA 3BA 2BA 1BA 0BA Umschaltknarre 863/4 1/2" Gelenkgriff 864/6" Schiebegriff 865/5" Vierkantkebel 866/5" Verlängerung 867/2" Verlängerung 868/6" Kardangelenk 869 Verlängerung 870/6" biegsam Universalzange 760 4 1/2" Schraubenzieher 833-1	1400

Einsätze und Betätigungswerkzeuge



Chromt, Köpfe geschliffen

CHROM-VANADIUM

850-870

1/4" □

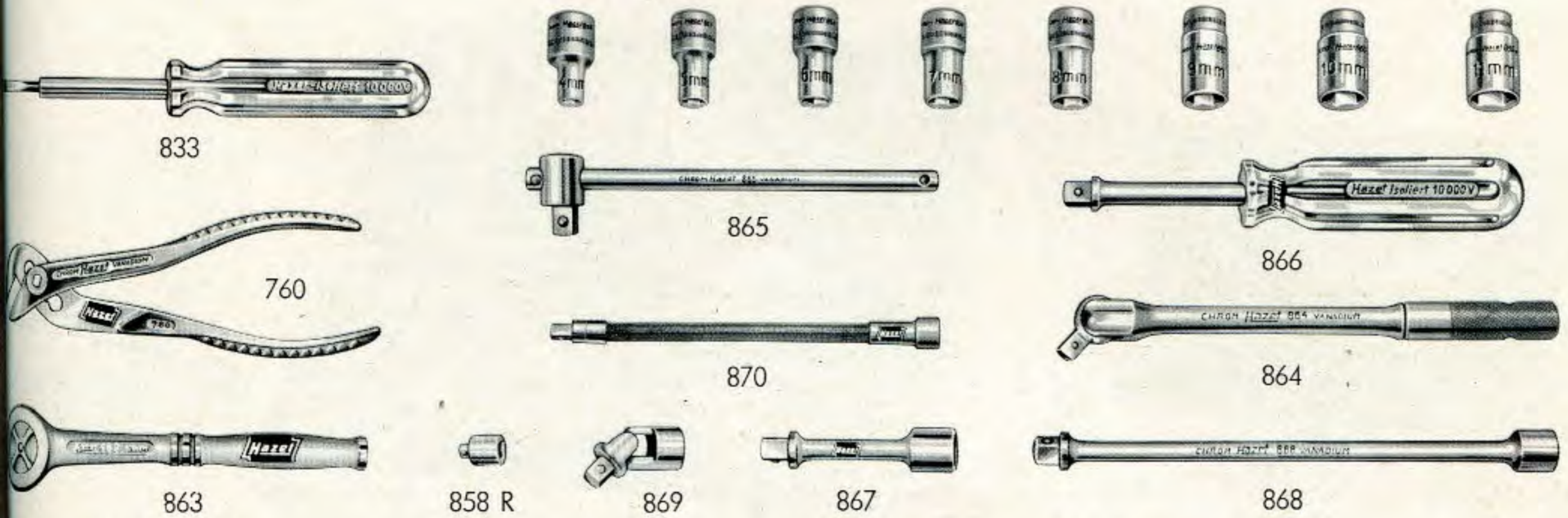

Chrom-Vanadium-Einsätze

Amerikanische Maße

Bestell-Nr.	Bezeichnung - Größe	Pack-Norm	Gewicht g	Verchr.
04	Einsatz 4 mm	10	12	1,70
45	Einsatz 4,5 mm	10	12	
05	Einsatz 5 mm	10	12	
55	Einsatz 5,5 mm	10	12	
06	Einsatz 6 mm	10	13	
07	Einsatz 7 mm	10	13	
08	Einsatz 8 mm	10	14	
09	Einsatz 9 mm	10	18	
10	Einsatz 10 mm	10	18	
11	Einsatz 11 mm	10	19	
RI	Reduziereinsatz 1/4" Vierkant massiv 3/8" Vierkant hohl	10	15	
RII	Reduziereinsatz 3/8" Vierkant massiv 1/4" Vierkant hohl	10	18	3,—

Betätigungswerkzeuge

Bestell-Nr.	Bezeichnung - Größe	Pack-Norm	Gewicht g	Verchr.
863	Umschaltknarre 4 1/2"	5	80	14,80
864	Gelenkgriff 6", 8 mm Ø	5	90	7,60
865	Schiebegriff 5", 6 mm Ø	10	36	3,—
866	Vierkantknebel 5", 6 mm Ø	5	45	4,80
867	Verlängerung 2", 6 mm Ø	10	18	2,70
868	Verlängerung 6", 6 mm Ø	10	40	3,40
869	Kardangelen	10	20	5,80
870	biegsame Verlängerung 6", 8 mm Ø	10	60	4,60
760	Universalzange 4 1/2"	1	50	4,60
833	Schraubenzieher 60 x 2,5 m	5	27	2,10

Chrom-Vanadium-Einsätze

Amerikanische Maße

Bestell-Nr.	Bezeichnung - Größe	Pack-Norm	Gewicht g	Verchr.
WA-06	Einsatz 3/16"	10	12	1,70
07	Einsatz 7/32"	10	12	
08	Einsatz 1/4"	10	13	
09	Einsatz 9/32"	10	13	
10	Einsatz 5/16"	10	14	
11	Einsatz 11/32"	10	18	
12	Einsatz 3/8"	10	18	
14	Einsatz 7/16"	10	19	

Englische Maße

Bestell-Nr.	Bezeichnung - Größe	Pack-Norm	Gewicht g	Verchr.
850W-08	Einsatz 8 BA	10	12	1,70
07	Einsatz 7 BA	10	12	
06	Einsatz 6 BA	10	12	
05	Einsatz 5 BA	10	12	
04	Einsatz 4 BA	10	13	
03	Einsatz 3 BA	10	13	
02	Einsatz 2 BA	10	14	
01	Einsatz 1 BA	10	18	
00	Einsatz 0 BA	10	18	

Chrom-Vanadium-Einsätze

Amerikanische Maße

Bestell-Nr.	Bezeichnung - Größe	Pack-Norm	Gewicht g	Verchr.
AK-08	Einsatz 1/4"	10	12	1,70
10	Einsatz 5/16"	10	16	
12	Einsatz 3/8"	10	22	





Steckschlüsselsätze

880-882

mit Sechskant- und Zwölfkant-Einsätzen

CHROM-VANADIUM

$\frac{3}{8}$ " □

Verchromt, Köpfe geschliffen, in hausfarbenen Hazel-Metallkästen



884 Z



888 Z



Metrische Maße

6 kant

Metrische Maße

12 kant und 6 kant

Bestell-Nr.	Inhalt	Gewicht g	Verchr.
880	14 Sechskant-Einsätze 9 10 11 12 13 14 15 16 17 18 19 20 21 22 mm Schwungwinde 8811-18 Stecker 8813-6 Gelenkgriff 8814-9 Schiebegriff 8815-8 Umschaltknarre 8816-8 Verlängerung 8821-3 Verlängerung 8821-6 Verlängerung 8821-12 Kardangelenk 8820	4000	109,20
881	wie vor, zusätzlich je 1 Einsatz 6 7 8 mm	4100	114,60

Bestell-Nr.	Inhalt	Gewicht g	Verchr.
880 Z	14 Zwölfkant-Einsätze 9 10 11 12 13 14 15 16 17 18 19 20 21 22 mm Schwungwinde 8811-18 Stecker 8813-6 Gelenkgriff 8814-9 Schiebegriff 8815-8 Umschaltknarre 8816-8 Verlängerung 8821-3 Verlängerung 8821-6 Verlängerung 8821-12 Kardangelenk 8820	4000	110,40
881 Z	wie vor, zusätzlich je 1 Sechskant-Einsatz 6 7 8 mm	4100	116,40

Amerikanische Maße

6 kant

Amerikanische Maße

12 kant und 6 kant

Bestell-Nr.	Inhalt	Gewicht g	Verchr.
880 A	9 Sechskant-Einsätze $\frac{1}{4}$ $\frac{5}{16}$ $\frac{3}{8}$ $\frac{7}{16}$ $\frac{1}{2}$ $\frac{9}{16}$ $\frac{5}{8}$ $\frac{11}{16}$ $\frac{3}{4}$ " Schwungwinde 8811-18 Stecker 8813-6 Gelenkgriff 8814-9 Schiebegriff 8815-8 Umschaltknarre 8816-8 Verlängerung 8821-3 Verlängerung 8821-6 Verlängerung 8821-12 Kardangelenk 8820	3800	97,40

Bestell-Nr.	Inhalt	Gewicht g	Verchr.
881 AZ	11 Zwölfkant-Einsätze $\frac{3}{8}$ $\frac{7}{16}$ $\frac{1}{2}$ $\frac{9}{16}$ $\frac{19}{32}$ $\frac{5}{8}$ $\frac{11}{16}$ $\frac{3}{4}$ $\frac{25}{32}$ $\frac{13}{16}$ $\frac{7}{8}$ " Schwungwinde 8811-18 Stecker 8813-6 Gelenkgriff 8814-9 Schiebegriff 8815-8 Umschaltknarre 8816-8 Verlängerung 8821-3 Verlängerung 8821-6 Verlängerung 8821-12 Kardangelenk 8820	4000	104,40
882 AZ	wie vor, jedoch 13 Einsätze = 11 Zwölfkant-Einsätze wie vor 2 Sechskant-Einsätze $\frac{1}{4}$ $\frac{5}{16}$ "	4050	107,40

Amerikanische und englische Maße

12 kant

Englische Maße

12 kant

Bestell-Nr.	Inhalt	Gewicht g	Verchr.
880 AWZ	11 Zwölfkant-Einsätze $\frac{3}{8}$ $\frac{7}{16}$ $\frac{1}{2}$ $\frac{9}{16}$ $\frac{19}{32}$ $\frac{5}{8}$ $\frac{11}{16}$ $\frac{3}{4}$ $\frac{25}{32}$ $\frac{13}{16}$ $\frac{7}{8}$ " A 7 Zwölfkant-Einsätze $\frac{1}{8}$ $\frac{3}{16}$ $\frac{1}{4}$ $\frac{5}{16}$ $\frac{3}{8}$ $\frac{7}{16}$ $\frac{1}{2}$ " W Schwungwinde 8811-18 Stecker 8813-6 Gelenkgriff 8814-9 Schiebegriff 8815-8 Umschaltknarre 8816-8 Verlängerung 8821-3 Verlängerung 8821-6 Verlängerung 8821-12 Kardangelenk 8820	4200	119,70

Bestell-Nr.	Inhalt	Gewicht g	Verchr.
880 WZ	7 Zwölfkant-Einsätze $\frac{1}{8}$ $\frac{3}{16}$ $\frac{1}{4}$ $\frac{5}{16}$ $\frac{3}{8}$ $\frac{7}{16}$ $\frac{1}{2}$ " Schwungwinde 8811-18 Stecker 8813-6 Gelenkgriff 8814-9 Schiebegriff 8815-8 Umschaltknarre 8816-8 Verlängerung 8821-3 Verlängerung 8821-6 Verlängerung 8821-12 Kardangelenk 8820	3800	95,40

Sechskantschlüsselsätze



CHROM-VANADIUM

883-888

Sechskant-Einsätzen, Zwölfkant-Einsätzen und Zwölfkant-Einsätzen extra tief
 Chromt, Köpfe geschliffen, in hausfarbenen Hazet-Metallkästen

3/8" □

Metrische Maße			Metrische Maße			Amerikanische Maße			Amerikanische Maße		
6 kant			12 kant			6 kant			12 kant		
Inhalt	Gew. g	Verchr.	Best.-Nr.	Inhalt	Gew. g	Verchr.	Best.-Nr.	Inhalt	Gew. g	Verchr.	Best.-Nr.
17 Sechskt.-Einsätze 6 7 8 9 10 11 12 13 14 15 16 17 18 19 20 21 22 mm Gelenkgriff 8814-9 Stecker 8813-6 Verlängerung 8821-6	1800	61,20	883 Z	14 Zwölfkt.-Einsätze 9 10 11 12 13 14 15 16 17 18 19 20 21 22 mm Gelenkgriff 8814-9 Stecker 8813-6 Verlängerung 8821-6	1700	57,20	883 A	9 Sechskt.-Einsätze 1/4 5/16 3/8 7/16 1/2 9/16 5/8 11/16 3/4 Gelenkgriff 8814-9 Stecker 8813-6 Verlängerung 8821-6	1500	44,—	
wie vor, zusätzlich Knarre 8816-8	2000	81,—	884 Z	wie vor, zusätzlich Knarre 8816-8	1900	77,—	884 A	wie vor, zusätzlich Knarre 8816-8	1700	63,80	
Amerikanische Maße			Amerikanische u. engl. Maße			Englische Maße			Englische Maße		
12 kant			12 kant			12 kant			12 kant		
12 Zwölfkt.-Einsätze 3/8 7/16 1/2 9/16 19/32 5/8 11/16 3/4 25/32 13/16 7/8 15/16 Gelenkgriff 8814-9 Stecker 8813-6 Verlängerung 8821-6	1700	53,50	883 AWZ	7 Zwölfkt.-Einsätze 3/8 7/16 1/2 9/16 5/8 3/4 7/8" A 7 Zwölfkt.-Einsätze 1/8 3/16 1/4 5/16 3/8 7/16 1/2" W Gelenkgriff 8814-9 Stecker 8813-6 Verlängerung 8821-6	1700	56,60	883 WZ	7 Zwölfkt.-Einsätze 1/8 3/16 1/4 5/16 3/8 7/16 1/2" Gelenkgriff 8814-9 Stecker 8813-6 Verlängerung 8821-6	1500	41,80	
wie vor, zusätzlich Knarre 8816-8	2000	73,30	884 AWZ	wie vor, zusätzlich Knarre 8816-8	2000	76,40	884 WZ	wie vor, zusätzlich Knarre 8816-8	1800	61,60	
Metrische Maße			Amerikanische Maße			Englische Maße			Englische Maße		
6 kant, 12 kant und 12 kant extra tief			6 kant, 12 kant und 12 kant extra tief			12 kant und 12 kant extra tief			12 kant und 12 kant extra tief		
3 Sechskt.-Einsätze 6 7 8 mm 14 Zwölfkt.-Einsätze 9-22 mm 14 extra tiefe Zwölf- kant-Einsätze 9-22 mm 9 Einsätze für Innen-Sechskant- schrauben 3 4 5 6 7 8 9 10 12 mm 3 Schraubenzieher- Einsätze, aus- wechselbar, 6 8 10 mm 1 Schraubenzieher- Einsatz, fest, Klingenbreite 17 mm 3 Schraubenzieher- Einsätze, für Kreuzschlitz- schrauben Gr. 2, 3, 4 Schwungwinde 8811-18 Steckgriff 8812-5 Stecker 8813-6 Gelenkgriff 8814-9 Schiebegriff 8815-8 Knarre 8816-8 Aufsteckknarre 8819 Kardangelenk 8820 Verlängerungen 8821-3, 6, 8, 12 biegsame Verlänge- rung 8830-8 Reduzierstück 858 RI	8100	278,90	888 AZ	2 Sechskt.-Einsätze 1/4 5/16" 12 Zwölfkt.-Einsätze 3/8-15/16" 10 extra tiefe Zwölfkt.-Einsätze 3/8-7/8" 7 Einsätze für Innen- Sechskant- schrauben 1/8 5/32 3/16 7/32 1/4 5/16 3/8" 3 Schraubenzieher- Einsätze, auswechselbar 6 8 10 mm 1 Schraubenzieher- Einsatz, fest Klingenbreite 17 mm 3 Schraubenzieher- Einsätze, für Kreuzschlitz- schrauben Gr. 2, 3, 4 Schwungwinde 8811-18 Steckgriff 8812-5 Stecker 8813-6 Gelenkgriff 8814-9 Schiebegriff 8815-8 Knarre 8816-8 Aufsteckknarre 8819 Kardangelenk 8820 Verlängerungen 8821-3, 6, 8, 12 biegsame Verlänge- rung 8830-8 Reduzierstück 858 RI	7500	249,80	888 WZ	7 Zwölfkt.-Einsätze 1/8 3/16 1/4 5/16 3/8 7/16 1/2" 7 extra tiefe Zwölfkt.-Einsätze 1/8 3/16 1/4 5/16 3/8 7/16 1/2" 3 Schraubenzieher- Einsätze, auswechselbar 6 8 10 mm 1 Schraubenzieher- Einsatz, fest Klingenbreite 17 mm 3 Schraubenzieher- Einsätze, für Kreuz- schlitzschrauben Gr. 2, 3, 4 Schwungwinde 8811-18 Steckgriff 8812-5 Stecker 8813-6 Gelenkgriff 8814-9 Schiebegriff 8815-8 Knarre 8816-8 Aufsteckknarre 8819 Kardangelenk 8820 Verlängerung 8821-3 Verlängerung 8821-6 Verlängerung 8821-8 Verlängerung 8821-12 biegsame Verlänge- rung 8830-8 Reduzierstück 858 RI	6700	199,60	



Sechs- und Zwölfkant-Einsätze

880

CHROM-VANADIUM

3/8" □

Normale und extra tiefe Ausführung; verchromt, Köpfe geschliffen



Normale Sechskant-Einsätze

Normale Zwölfkant-Einsätze

Extra tiefe Zwölfkant-Einsätze

Metrische Maße

Bestell-Nr.	Größe mm	Einsatzhöhe mm	Gewicht g	Pack-Norm	Verchromt
880-06	6	23	15	10	1,80
07	7	23	15	10	
08	8	23	20	10	
09	9	23	20	10	
10	10	23	20	10	
11	11	23	20	10	
12	12	24	21	10	
13	13	24	21	10	
14	14	24	23	10	
15	15	25	27	10	
16	16	26	30	10	
17	17	26	30	10	
18	18	27	38	10	
19	19	28	40	10	
20	20	28	46	10	
21	21	29	60	10	
22	22	30	78	10	
					1,90
					2,40
					2,50

Bestell-Nr.	Größe mm	Einsatzhöhe mm	Gewicht g	Pack-Norm	Verchromt
880 Z					1,90
-09	9	23	18	10	
10	10	23	18	10	
11	11	23	18	10	
12	12	24	20	10	
13	13	24	21	10	
14	14	24	23	10	
15	15	25	27	10	
16	16	26	29	10	
17	17	26	32	10	
18	18	27	33	10	
19	19	28	36	10	
20	20	28	37	10	
21	21	29	50	10	
22	22	30	61	10	
					2,—
					2,50
					2,60

Bestell-Nr.	Größe mm	Einsatzhöhe mm	Gewicht g	Pack-Norm	Verchromt
880 TZ					10
-09	9	54	45	10	
10	10	54	45	10	
11	11	54	47	10	
12	12	54	50	10	
13	13	54	55	10	
14	14	54	60	10	
15	15	60	70	10	
16	16	60	80	10	
17	17	60	95	10	
18	18	66	100	10	
19	19	66	100	10	
20	20	70	120	10	
21	21	70	145	10	
22	22	70	160	10	

Amerikanische Maße

880 A	Größe	Einsatzhöhe	Gewicht	Pack-Norm	Verchromt
-08	1/4	23	15	10	1,80
10	5/16	23	20	10	
12	3/8	23	20	10	
14	7/16	23	20	10	
16	1/2	24	21	10	
					1,90
					2,40

880 AZ	Größe	Einsatzhöhe	Gewicht	Pack-Norm	Verchromt
-11	11/32	23	18	10	1,90
12	3/8	23	18	10	
14	7/16	23	18	10	
16	1/2	24	20	10	
18	9/16	24	23	10	
					2,—
					2,50
					2,60

880 TAZ	Größe	Einsatzhöhe	Gewicht	Pack-Norm	Verchromt
-12	3/8	54	45	10	10
14	7/16	54	47	10	
16	1/2	54	50	10	
18	9/16	60	60	10	
19	19/32	60	70	10	
20	5/8	60	80	10	
22	11/16	66	95	10	
24	3/4	66	100	10	
26	13/16	70	120	10	
28	7/8	70	160	10	

Englische Maße

880 WZ	Größe	Einsatzhöhe	Gewicht	Pack-Norm	Verchromt
-04	1/8	23	15	10	1,90
06	3/16	23	18	10	
08	1/4	24	21	10	
10	5/16	25	27	10	
					2,—
					2,50
					2,60

880 TWZ	Größe	Einsatzhöhe	Gewicht	Pack-Norm	Verchromt
-04	1/8	54	40	10	10
06	3/16	54	47	10	
08	1/4	54	55	10	
10	5/16	60	70	10	
12	3/8	66	100	10	
14	7/16	70	120	10	
16	1/2	70	160	10	

Einsätze und Betätigungswerkzeuge



chromt, Köpfe geschliffen

CHROM-VANADIUM

880

3/8" □

Einsätze für Innensechskantschrauben

auswechselbar

metrische Maße

Bestell-Nr.	Größe	Länge mm	Gewicht g	Pack-Norm	Verchr.
8801-03	3	50	25	5	3,10
04	4	55	25	5	
05	5	60	30	5	3,30
06	6	65	40	5	
07	7	70	45	5	3,50
08	8	75	50	5	3,70
09	9	80	65	5	3,90
10	10	85	80	5	4,20
12	12	90	105	5	4,60

amerikanische Maße

Bestell-Nr.	Größe	Länge mm	Gewicht g	Pack-Norm	Verchr.
8801A-04	1/8	2" - ca. 50,8 mm	25	5	3,10
05	5/32	2 3/16 - ca. 55,5 mm	25	5	
06	3/16	2 3/8 - ca. 60,3 mm	30	5	3,30
07	7/32	2 9/16 - ca. 65,0 mm	35	5	
08	1/4	2 3/4 - ca. 69,8 mm	40	5	3,50
10	5/16	2 15/16 - ca. 74,6 mm	50	5	3,70
12	3/8	3 1/8 - ca. 79,4 mm	70	5	3,90

Schraubenzieher-Einsätze

auswechselbar

Bestell-Nr.	Klingenbreite mm	Klingenstärke mm	ganze Länge mm	Gewicht g	Pack-Norm	Verchr.
8803-6	6	0,8	75	35	5	4,40
8	8	1,1	80	50	5	4,80
10	10	1,6	85	60	5	5,—

fest

8804-17	17	3	38	50	5	2,—
---------	----	---	----	----	---	-----

Kreuzschlitzschrauben

auswechselbar

Bestell-Nr.	Phillips Größe	Länge mm	Gewicht g	Pack-Norm	Verchr.
8806-2	2	50	35	5	4,80
3	3	55	50	5	5,—
4	4	60	60	5	5,40

Betätigungswerkzeuge

Bestell-Nr.	Bezeichnung	Gewicht g	Pack-Norm	Verchr.
8811	Schwungwinde 18" = 465 mm	450	2	6,60
8812	Steckgriff 5" = 130 mm	100	2	6,—
8813	Stecker 6" = 150 mm	55	5	1,50
8814	Gelenkgriff 9 1/2" = 242 mm	280	2	9,60
8815	Schiebegriff 8" = 200 mm	150	2	4,80
8816	Umschaltknarre 40 Zähne 8" = 200 mm	300	2	19,80
8816 E	kompl. Einsatzteil mit Drehknopf und Federring	70	2	12,80

Einsatzteile

8819	Aufsteckknarre, 20 Zähne	130	2	17,60
8820	Kardangelenke, Länge 48 mm	60	2	6,80
8821-3	Verlängerung, 3" = 75 mm	70	2	3,70
6	Verlängerung, 6" = 150 mm	120	2	4,10
8	Verlängerung, 8" = 200 mm	150	2	4,70
12	Verlängerung, 12" = 300 mm	230	2	5,30
20	Verlängerung, 20" = 500 mm	375	2	6,90
8830	biegsame Verläng. 8" = 200 mm	140	2	5,90

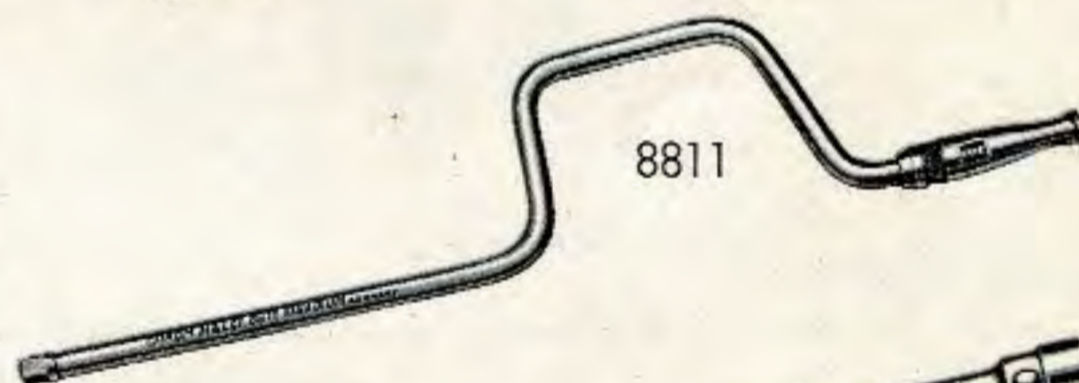
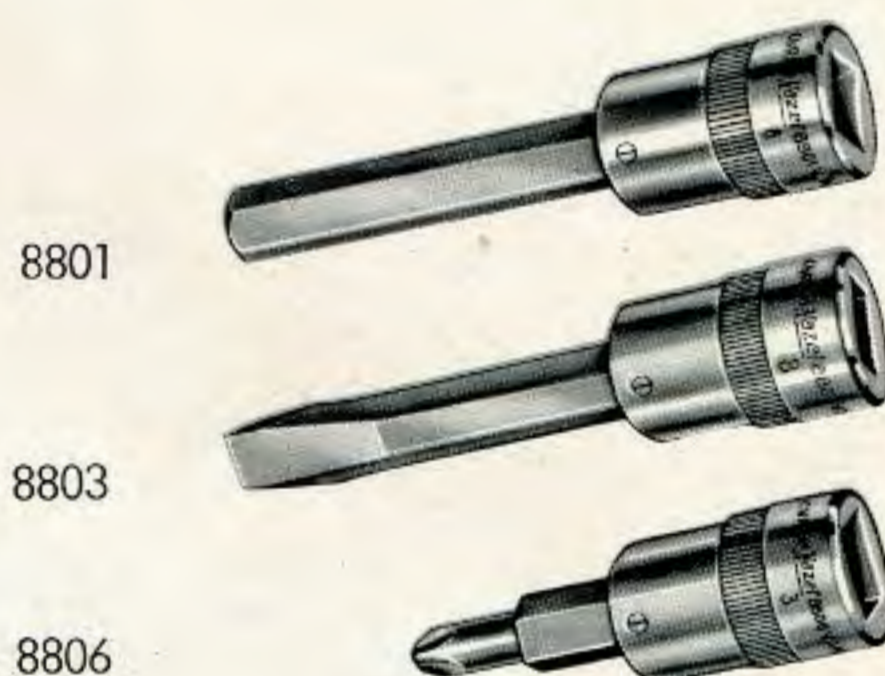



Steckschlüsselsätze

900-906

1/2" □

mit Sechskant- und Zwölfkant-Einsätzen

CHROM-VANADIUM

Verchromt, Köpfe geschliffen, in hausfarbenen Hazel-Metallkästen

Einsätze geschmiedet, dünnwandig, in der Höhe abgestuft, richtige Kopftiefe, griffige Rändel



Metrische Maße

6kant

12kant

Bestell-Nr.	Inhalt	Gewicht g	Pack-Norm	Verchromt
900	18 Sechskant-Einsätze 12 13 14 15 16 17 18 19 20 21 22 23 24 26 27 28 30 32 Schwungwinde 911 T-Griff 915 Umschaltknarre 916 Verlängerung 917 Verlängerung 918 Universalgelenk 920 Schraubenzieher-Einsatz 980-13	6000	1	98,80
901	wie 900, zusätzlich Winkelgriff 914/15"	6800	1	111,30
904	wie 900, zusätzlich 2 Einsätze 10 11 mm	6100	1	102,60
905	wie 904, zusätzlich Winkelgriff 914/15"	6900	1	115,10
906	13 Sechskant-Einsätze 10 11 12 13 14 15 17 19 22 24 27 30 32 Schwungwinde 911 T-Griff 915 Umschaltknarre 916 Verlängerung 918 Universalgelenk 920	5000	1	78,80

Bestell-Nr.	Inhalt	Gewicht g	Pack-Norm	Verchromt
900 Z	18 Zwölfkant-Einsätze 12 13 14 15 16 17 18 19 20 21 22 23 24 26 27 28 30 32 Schwungwinde 911 T-Griff 915 Umschaltknarre 916 Verlängerung 917 Verlängerung 918 Universalgelenk 920 Schraubenzieher-Einsatz 980-13	6000	1	105,80
901 Z	wie 900 Z, zusätzlich Winkelgriff 914/15"	6800	1	117,30
904 Z	wie 900 Z, zusätzlich 2 Einsätze 10 11 mm	6100	1	109,60
905 Z	wie 904 Z, zusätzlich Winkelgriff 914/15"	6900	1	122,10
906 Z	13 Zwölfkant-Einsätze 10 11 12 13 14 15 17 19 22 24 27 30 32 Schwungwinde 911 T-Griff 915 Umschaltknarre 916 Verlängerung 918 Universalgelenk 920	5000	1	82,80

Steckschlüsselsätze



Zwölfkant-Einsätzen

CHROM-VANADIUM

900-906

chromt, Köpfe geschliffen, in hausfarbenen Hazet-Metallkästen
 Einsätze geschmiedet, dünnwandig, in der Höhe abgestuft, richtige Kopftiefe, griffige Rändelung

1/2" □

Amerikanische Maße

Englische Maße

Bestell-Nr.	Inhalt	Gewicht g	Pack-Norm	Verchromt
900 AZ	18 Zwölfkant-Einsätze 3/8 7/16 1/2 9/16 19/32 5/8 11/16 3/4 25/32 13/16 7/8 15/16 31/32 1 11/16 1 1/8 1 3/16 1 1/4" Schwungwinde 911 T-Griff 915 Umschaltknarre 916 Verlängerung 917 Verlängerung 918 Universalgelenk 920 Schraubenzieher-Einsatz 980/13 × 2 mm	6500	1	104,70
901 AZ	wie 900 AZ, zusätzlich Winkelgriff 914/15"	7300	1	117,20
906 AZ	12 Zwölfkant-Einsätze 3/8 7/16 1/2 9/16 5/8 11/16 3/4 7/8 15/16 1 1 1/16 1 1/4" Schwungwinde 911 T-Griff 915 Umschaltknarre 916 Verlängerung 918 Universalgelenk 920	5000	1	79,90

Bestell-Nr.	Inhalt	Gewicht g	Pack-Norm	Verchromt
900 WZ	10 Zwölfkant-Einsätze 3/16 1/4 5/16 3/8 7/16 1/2 9/16 5/8 11/16 3/4" Schwungwinde 911 T-Griff 915 Umschaltknarre 916 Verlängerung 917 Verlängerung 918 Universalgelenk 920 Schraubenzieher-Einsatz 980/13 × 2 mm	4800	1	81,90
901 WZ	wie 900 WZ, zusätzlich Winkelgriff 914/15"	5500	1	94,40

Metrische, amerikanische und englische Maße

Amerikanische und englische Maße

900 AZ	10 Zwölfkant-Einsätze 1/2 9/16 5/8 11/16 3/4 25/32 7/8 31/32 1 1 1/16" A 8 Zwölfkant-Einsätze 3/16 1/4 5/16 3/8 7/16 1/2 9/16 5/8" W Schwungwinde 911 T-Griff 915 Umschaltknarre 916 Verlängerung 917 Verlängerung 918 Universalgelenk 920 Schraubenzieher-Einsatz 980/13 × 2 mm	6500	1	102,20
901 AZ	wie 900 AZ, zusätzlich Winkelgriff 914/15"	7300	1	114,70

900 AWM	13 Zwölfkant-Einsätze 10 11 12 13 14 15 16 17 18 19 20 21 22 mm 11 Zwölfkant-Einsätze 7/16 1/2 9/16 19/32 5/8 11/16 3/4 25/32 7/8 15/16 1" A 10 Zwölfkant-Einsätze 3/16 1/4 5/16 3/8 7/16 1/2 9/16 5/8 11/16 3/4" W 2 tiefe Einsätze für Zündkerzen 21 26 mm Schwungwinde 911 T-Griff 915 Umschaltknarre 916 Verlängerung 917 Verlängerung 918	7200	1	145,10
901 AWM	wie 900 AWM, zusätzlich Winkelgriff 914/15"	8000	1	157,60



Steckschlüsselsätze

930-935

mit Sechskant- und Zwölfkant-Einsätzen

CHROM-VANADIUM

1/2" □

Verchromt, Köpfe geschliffen, in hausfarbenen Hazel-Metallkästen
Einsätze geschmiedet, dünnwandig, in der Höhe abgestuft, richtige Kopftiefe, griffige Ränder



930

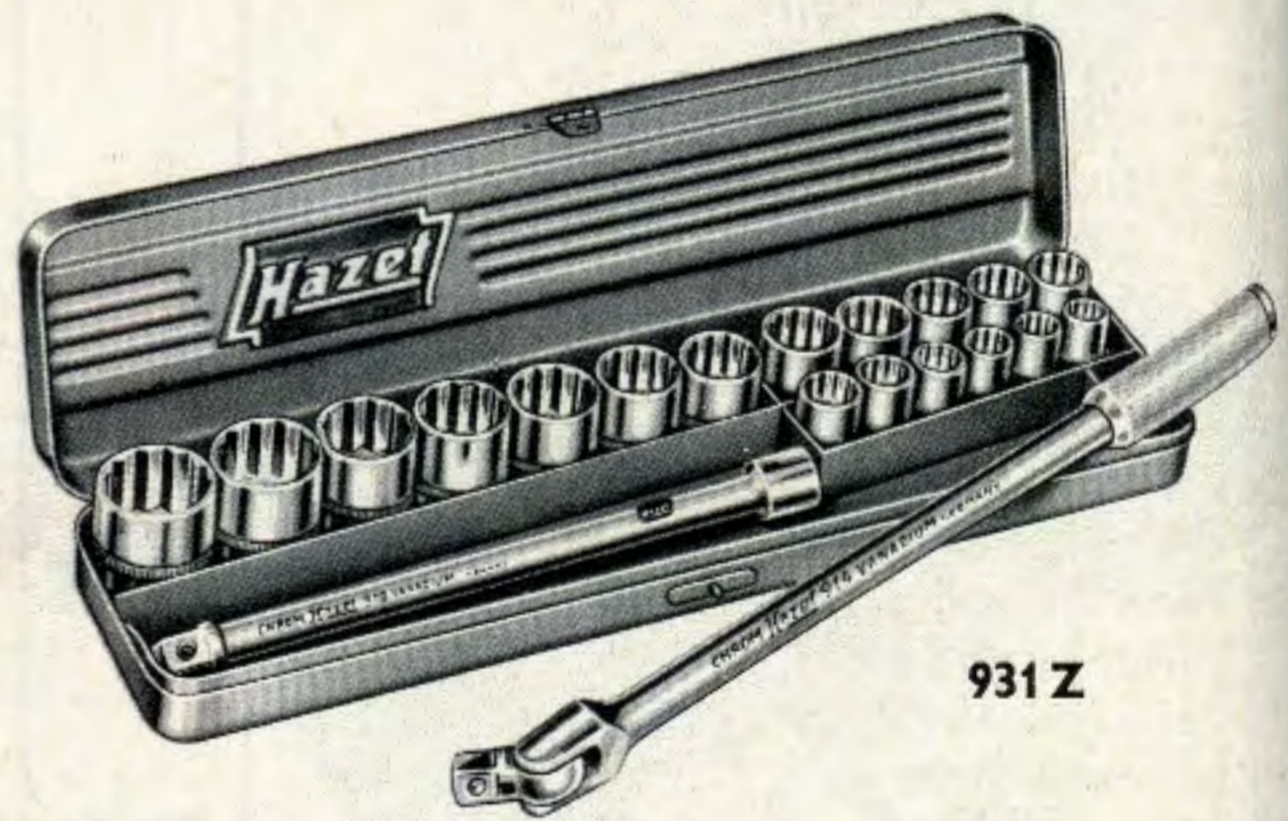

931 Z

Metrische Maße

6 kant

12 kant

Bestell-Nr.	Inhalt	Gewicht g	Pack-Norm	Verchromt
930	18 Sechskant-Einsätze 12 13 14 15 16 17 18 19 20 21 22 23 24 26 27 28 30 32 mm Umschaltknarre 916 Verlängerung 918	3700	1	76,20
934	wie 930, zusätzlich 2 Einsätze 10 11 mm	3800	1	80,—
931	18 Sechskant-Einsätze 12 13 14 15 16 17 18 19 20 21 22 23 24 26 27 28 30 32 mm Winkelgriff 914/15" Verlängerung 918	4000	1	72,70
935	wie 931, zusätzlich 2 Einsätze 10 11 mm	4100	1	76,50

Bestell-Nr.	Inhalt	Gewicht g	Pack-Norm	Verchromt
930 Z	18 Zwölfkant-Einsätze 12 13 14 15 16 17 18 19 20 21 22 23 24 26 27 28 30 32 mm Umschaltknarre 916 Verlängerung 918	3700	1	82,—
934 Z	wie 930 Z, zusätzlich 2 Einsätze 10 11 mm	3800	1	87,—
931 Z	18 Zwölfkant-Einsätze 12 13 14 15 16 17 18 19 20 21 22 23 24 26 27 28 30 32 mm Winkelgriff 914/15" Verlängerung 918	4000	1	79,—
935 Z	wie 931 Z, zusätzlich 2 Einsätze 10 11 mm	4100	1	83,—

Steckschlüsselsätze



Sechskant- und Zwölfkant-Einsätzen

CHROM-VANADIUM

940-950

1/2" □

chromt, Köpfe geschliffen, in hausfarbenen Hazel-Metallkästen

Griffe geschmiedet, dünnwandig, in der Höhe abgestuft, richtige Kopftiefe, griffige Rändelung



940

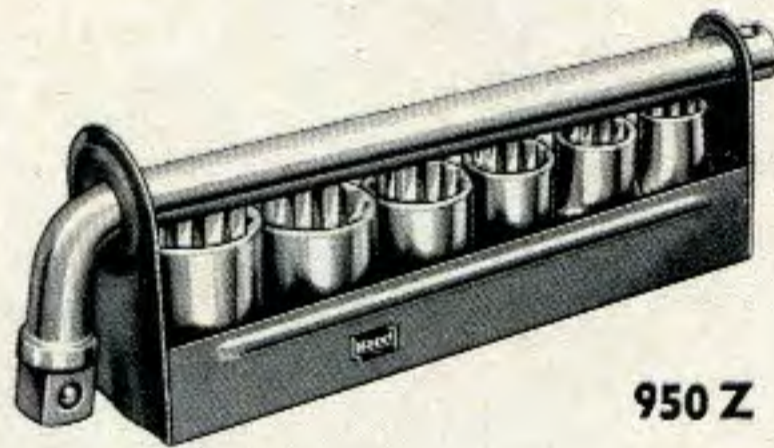

950 Z



900 AWM

Griffe Maße

6 kant

12 kant

Bestell-Nr.	Inhalt	Gewicht g	Pack-Norm	Verchromt	Bestell-Nr.	Inhalt	Gewicht g	Pack-Norm	Verchromt
940	11 Sechskant-Einsätze 12 13 14 15 16 17 18 19 20 21 22 mm Umschaltknarre 916 Verlängerung 918	2500	1	50,80	940 Z	11 Zwölfkant-Einsätze 12 13 14 15 16 17 18 19 20 21 22 mm Umschaltknarre 916 Verlängerung 918	2500	1	53,90
941	wie 940, zusätzlich 2 Einsätze 10 11 mm	2600	1	54,60	944 Z	wie 940 Z, zusätzlich 2 Einsätze 10 11 mm	2600	1	58,10
942	11 Sechskant-Einsätze 12 13 14 15 16 17 18 19 20 21 22 mm Winkelgriff 914/15" Verlängerung 918	2800	1	47,30	941 Z	11 Zwölfkant-Einsätze 12 13 14 15 16 17 18 19 20 21 22 mm Winkelgriff 914/15" Verlängerung 918	2800	1	50,40
943	wie 941, zusätzlich 2 Einsätze 10 11 mm	2900	1	51,10	945 Z	wie 941 Z, zusätzlich 2 Einsätze 10 11 mm	2900	1	54,60
944					950 Z	6 Zwölfkant-Einsätze 13 14 16 17 19 22 mm Winkelgriff 913	1600	1	19,90



Steckschlüsselsätze

930-950

mit Zwölfkant-Einsätzen

CHROM-VANADIUM

1/2" □

Verchromt, Köpfe geschliffen, in hausfarbenen Hazet-Metallkästen
Einsätze geschmiedet, dünnwandig, in der Höhe abgestuft, richtige Kopftiefe, griffige Rändel

Amerikanische Maße

Bestell-Nr.	Inhalt	Gewicht g	Pack-Norm	Verchromt
930 AZ	18 Zwölfkant-Einsätze 3/8 7/16 1/2 9/16 19/32 5/8 11/16 3/4 25/32 13/16 7/8 15/16 31/32 1 1 11/16 1 11/8 1 13/16 1 11/4" Umschaltknarre 916, Verlängerung 918	3800	1	82,1
931 AZ	18 Zwölfkant-Einsätze 3/8 7/16 1/2 9/16 19/32 5/8 11/16 3/4 25/32 13/16 7/8 15/16 31/32 1 1 1/16 1 11/8 1 13/16 1 11/4" Winkelgriff 914/15", Verlängerung 918	4000	1	78,6
940 AZ	11 Zwölfkant-Einsätze 3/8 7/16 1/2 9/16 19/32 5/8 11/16 3/4 25/32 13/16 7/8" Umschaltknarre 916, Verlängerung 918	2500	1	53,2
941 AZ	11 Zwölfkant-Einsätze 3/8 7/16 1/2 9/16 19/32 5/8 11/16 3/4 25/32 13/16 7/8" Winkelgriff 914/15", Verlängerung 918	2800	1	49,7
950 AZ	6 Zwölfkant-Einsätze 7/16 1/2 9/16 5/8 11/16 3/4" Winkelgriff 913	1500	1	19,-

Englische Maße

940 WZ	10 Zwölfkant-Einsätze 3/16 1/4 5/16 3/8 7/16 1/2 9/16 5/8 11/16 3/4" Umschaltknarre 916, Verlängerung 918	2400	1	57,3
941 WZ	10 Zwölfkant-Einsätze 3/16 1/4 5/16 3/8 7/16 1/2 9/16 5/8 11/16 3/4" Winkelgriff 914/15", Verlängerung 918	2700	1	53,8
950 WZ	6 Zwölfkant-Einsätze 3/16 1/4 5/16 3/8 7/16 1/2" Winkelgriff 913	1500	1	20,3

Amerikanische und englische Maße

930 AWZ	10 Zwölfkant-Einsätze 1/2 9/16 5/8 11/16 3/4 25/32 7/8 31/32 1 1 11/16" A 8 Zwölfkant-Einsätze 3/16 1/4 5/16 3/8 7/16 1/2 9/16 5/8" W Umschaltknarre 916, Verlängerung 918	3800	1	79,6
931 AWZ	10 Zwölfkant-Einsätze 1/2 9/16 5/8 11/16 3/4 25/32 7/8 31/32 1 1 11/16" A 8 Zwölfkant-Einsätze 3/16 1/4 5/16 3/8 7/16 1/2 9/16 5/8" W Winkelgriff 914/15", Verlängerung 918	4000	1	76,1

Sechskant- und Zwölfkant-Einsätze



Chromt, Köpfe geschliffen
Schmiedet, dünnwandig,
Höhe abgestuft,
tiefe Kopftiefe,
tiefe Rändelung

CHROM-VANADIUM

900

1/2" □



Sechskant-Einsätze
Amerikanische Maße

Zwölfkant-Einsätze
Metrische Maße

Bestell-Nr.	Größe mm	Einsatzhöhe mm	Gewicht g	Pack-Norm	Verchromt
10-10	10	38	50	10	
11	11	38	50	10	1,90
12	12	38	50	10	
13	13	38	55	10	
14	14	38	60	10	2,—
15	15	38	60	10	
16	16	38	60	10	
17	17	38	70	10	2,50
18	18	38	85	10	
19	19	38	100	10	
20	20	39	100	10	2,60
21	21	39	120	10	
22	22	41	120	10	
23	23	41	120	10	2,90
24	24	44	120	10	
25	25	44	125	10	
26	26	44	125	10	
27	27	47	130	10	3,60
28	28	47	130	10	
29	29	50	170	10	
30	30	50	170	10	
32	32	50	170	10	3,90

Bestell-Nr.	Größe mm	Einsatzhöhe mm	Gewicht g	Pack-Norm	Verchromt
900 Z-10	10	38	40	10	
11	11	38	45	10	2,10
12	12	38	50	10	
13	13	38	55	10	
14	14	38	60	10	2,20
15	15	38	65	10	
16	16	38	75	10	
17	17	38	82	10	2,80
18	18	38	90	10	
19	19	38	95	10	
20	20	39	100	10	3,—
21	21	39	105	10	
22	22	41	110	10	
23	23	41	112	10	3,30
24	24	44	120	10	
25	25	44	120	10	
26	26	44	125	10	
27	27	47	155	10	4,20
28	28	47	160	10	
29	29	50	175	10	
30	30	50	175	10	
32	32	50	180	10	4,40
33	33	50	180	10	

Zwölfkant-Einsätze
Amerikanische Maße

Zwölfkant-Einsätze
Englische Maße

Bestell-Nr.	Größe Zoll	Einsatzhöhe mm	Gewicht g	Pack-Norm	Verchromt
900AZ					
-12	3/8	38	40	10	2,10
14	7/16	38	45	10	
16	1/2	38	55	10	
18	9/16	38	60	10	2,20
19	19/32	38	65	10	
20	5/8	38	75	10	
22	11/16	38	82	10	2,80
24	3/4	38	95	10	
25	25/32	39	100	10	3,—
26	13/16	39	105	10	
28	7/8	41	110	10	
30	15/16	44	120	10	3,30
31	31/32	44	120	10	
32	1	44	120	10	
34	1 1/16	47	155	10	4,20
36	1 1/8	47	160	10	
38	1 3/16	50	175	10	
40	1 1/4	50	180	10	4,40

Bestell-Nr.	Größe Zoll	Einsatzhöhe mm	Gewicht g	Pack-Norm	Verchromt
900 WZ					
-06	3/16	38	45	10	2,10
08	1/4	38	55	10	
10	5/16	38	65	10	2,20
12	3/8	38	90	10	2,80
14	7/16	39	105	10	3,—
16	1/2	44	120	10	3,30
18	9/16	44	120	10	
20	5/8	47	160	10	4,20
22	11/16	50	175	10	
24	3/4	50	180	10	4,40

Extra tiefe Zwölfkant-Einsätze für Zündkerzen

Bestell-Nr.	Größe mm	Einsatzhöhe mm	Gewicht g	Pack-Norm	Verchromt
900TZ-21	21	82	180	10	4,90
26	26	82	250	10	5,40
30	30	82	300	10	6,40



Betätigungswerkzeuge

911-980

für Sechskant- und Zwölfkant-Einsätze
Verchromt, Köpfe geschliffen

CHROM-VANADIUM

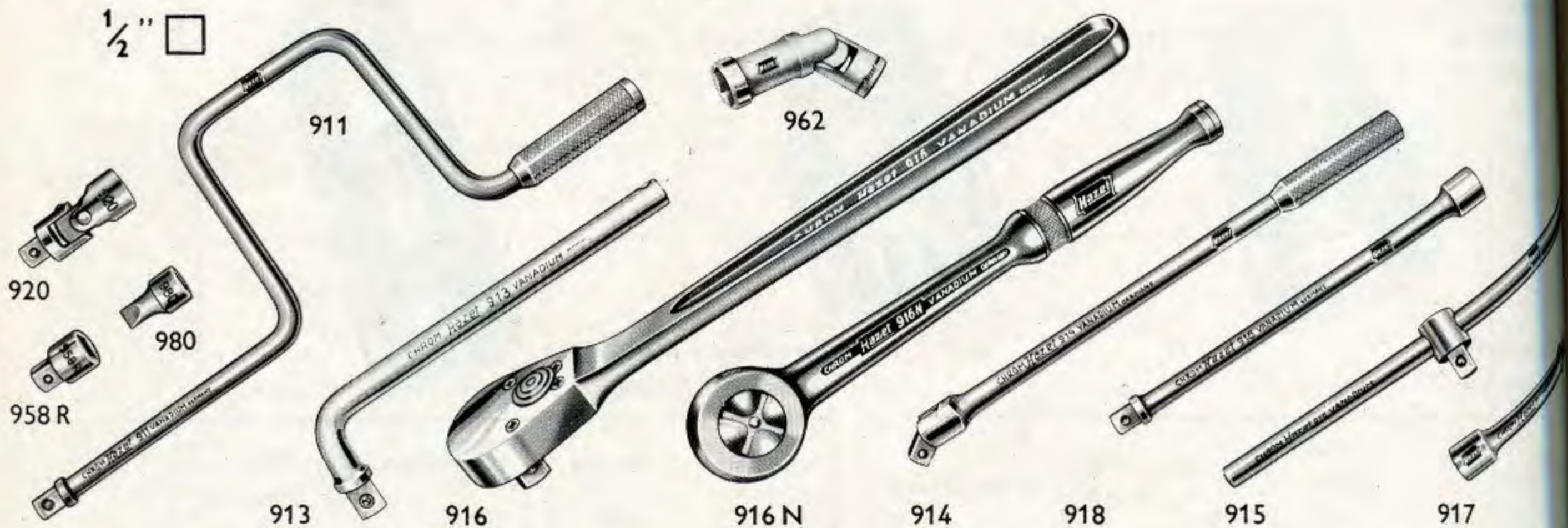

Bestell-Nr.	Bezeichnung	Ø mm	Länge		Gewicht g	Pack-Norm	Verchromt
			Zoll	mm			
911	Schwunggriff, mit umlaufendem kordierten Griff	13	16 1/2	415	760	2	7,3
913	Winkelgriff	13	7 1/2	190	240	5	2,8
914-15	Winkelgriff mit Gelenk und kordiertem Griff	16	15	375	820	5	12,5
914-18	wie vor	16	18	450	960	5	13,9
915	T-Griff mit verschiebbarem Gleitstück	13	12	300	350	5	5,4
916	Umschaltknarre, 28 Zähne, serienmäßig in Sortimenten		12	300	500	5	16,4
916 N	Umschaltknarre, 50 Zähne, neue Ausführung, nur auf Wunsch in den Sortimenten		10	250	580	5	26,3
917	Verlängerung	13	5	125	150	5	2,3
918	Verlängerung	13	10	250	280	5	3,7
920	Universalgelenk mit Innen-Arretierung		2 1/2	65	130	10	6,4
958 RI	Reduziereinsatz, 1/2" Vierkant massiv, 3/8" Vierkant hohl		1 1/2	35	60	10	3,2
958 RII	Reduziereinsatz, 3/8" Vierkant massiv, 1/2" Vierkant hohl		1 1/2	35	50	10	3,0
962	Zündkerzenschlüssel-Einsatz mit Kardangelenke		3 1/2	90	200	5	8,4
980-13	Schraubenzieher-Einsatz, Klingebreite 13 mm (1/2") Klingenstärke 2 mm		1 1/2	35	40	10	1,4
980-19	Schraubenzieher-Einsatz, Klingebreite 19 mm (3/4") Klingenstärke 3 mm		1 1/2	35	48	10	2,1
980-24	Schraubenzieher-Einsatz, Klingebreite 24 mm (15/16") Klingenstärke 4 mm		1 1/2	35	50	10	2,2



Sechskant-Einsätze

985

für Inbusschrauben

CHROM-VANADIUM

1/2" □

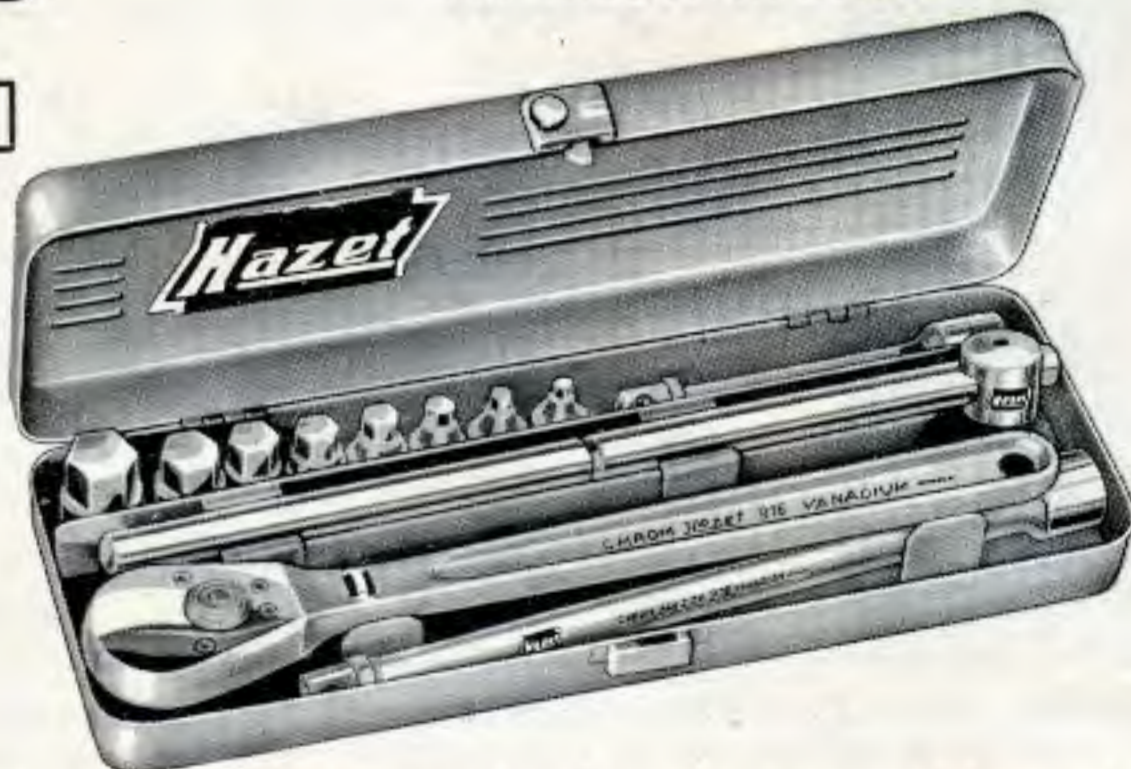

Bestell-Nr.	Größe mm	Gewicht g	Pack-Norm	Verchromt
985-05	5	45	10	3,40
06	6	50	10	3,40
08	8	55	10	3,80
10	10	60	10	4,20
12	12	65	10	4,60
14	14	80	10	4,80
17	17	115	10	5,20
19	19	125	10	5,60

Satz mit Betätigungswerkzeugen im hausfarbenen Hazel-Metallkasten

Bestell-Nr.	Inhalt	Gewicht g	Pack-Norm	Verchromt
985 K	Schiebegriff 915 Umschaltknarre 916 Verlängerung 5" 917 Verlängerung 10" 918 8 Einsätze für Inbusschrauben 5-19 mm	2800	1	71,10

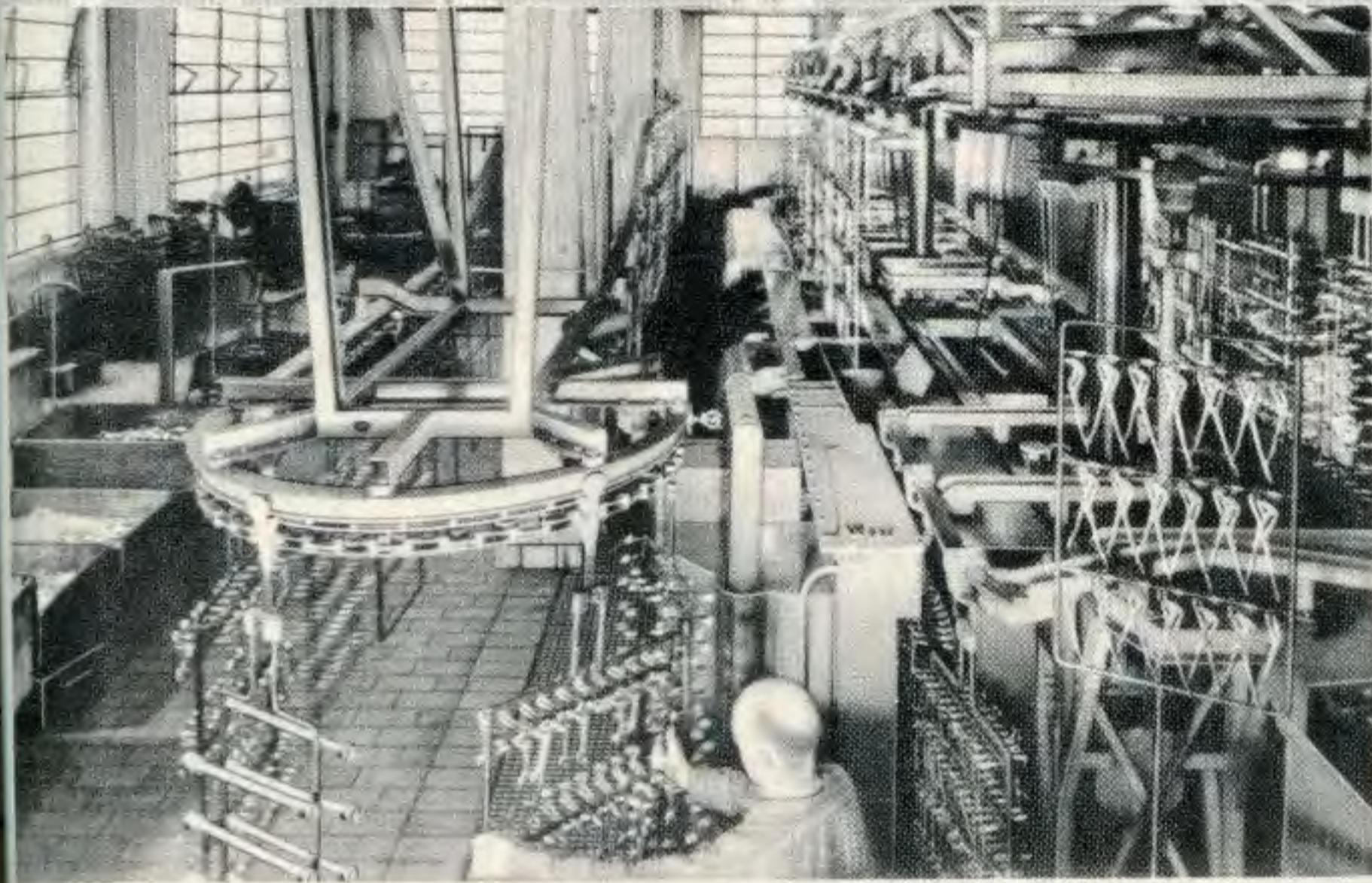
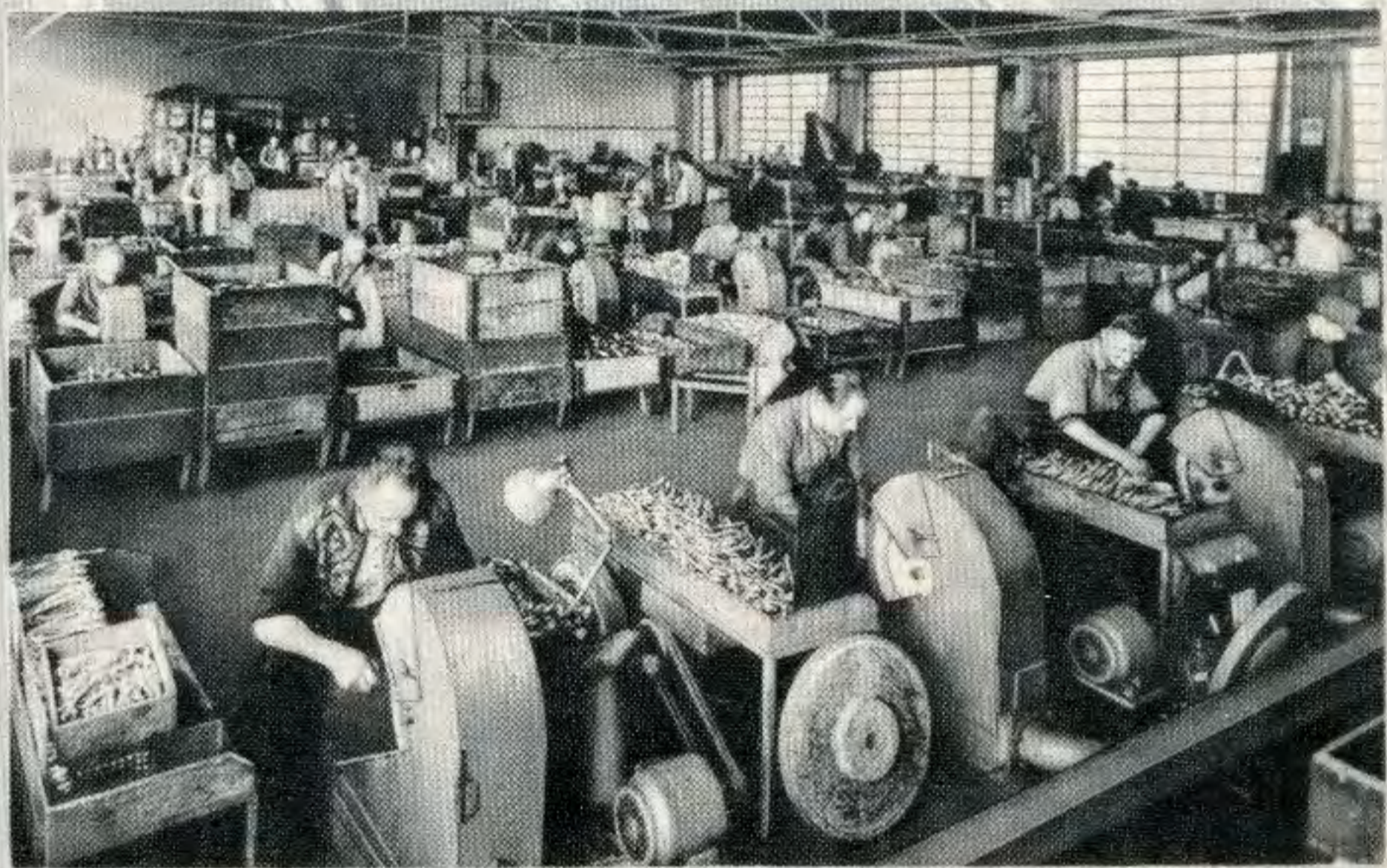
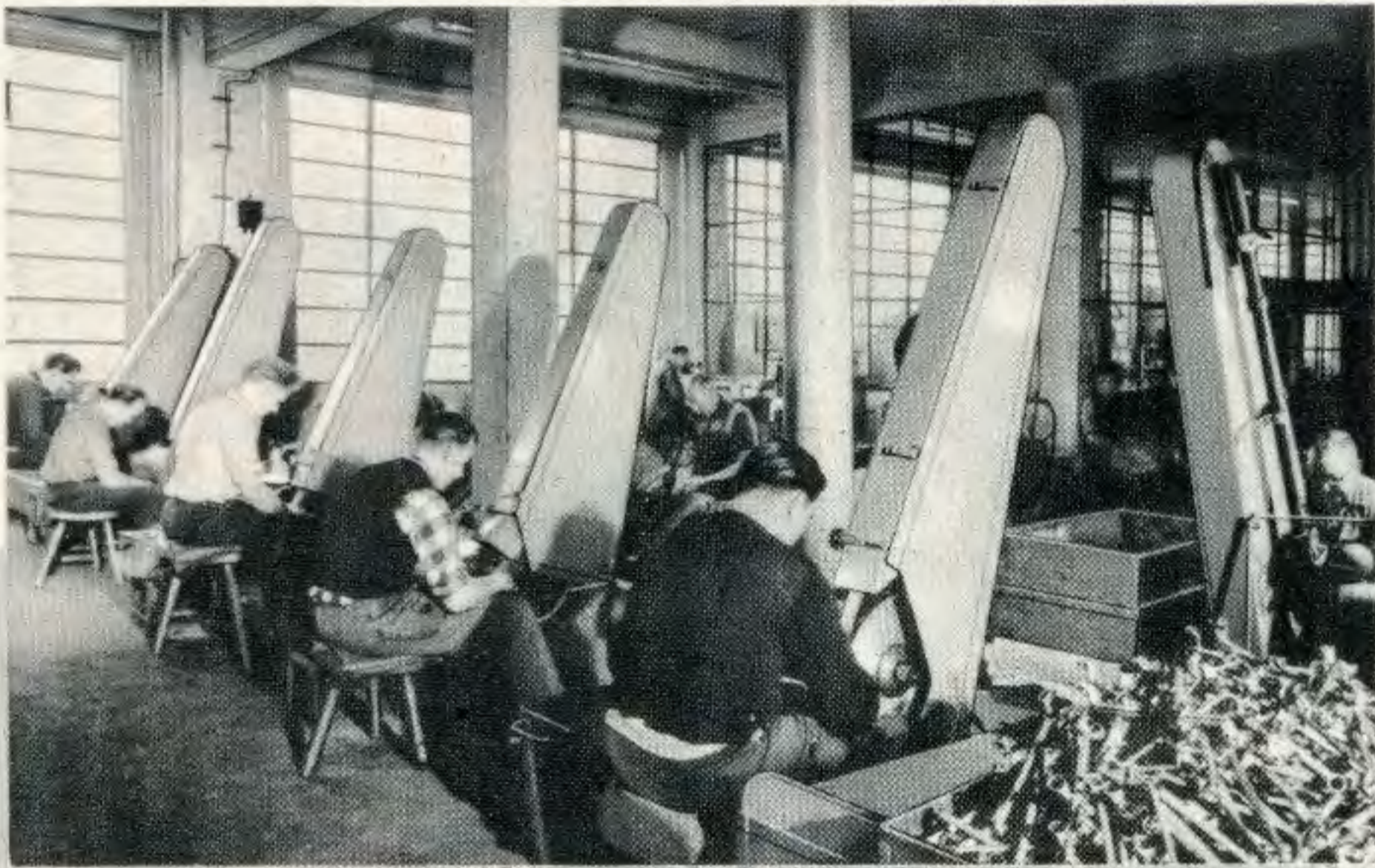



Steckschlüsselsätze

1000-1011

mit Sechskant-Einsätzen

CHROM-VANADIUM

$\frac{3}{4}$ " □

Verchromt, Köpfe geschliffen, in hausfarbenen Hazel-Metallkästen

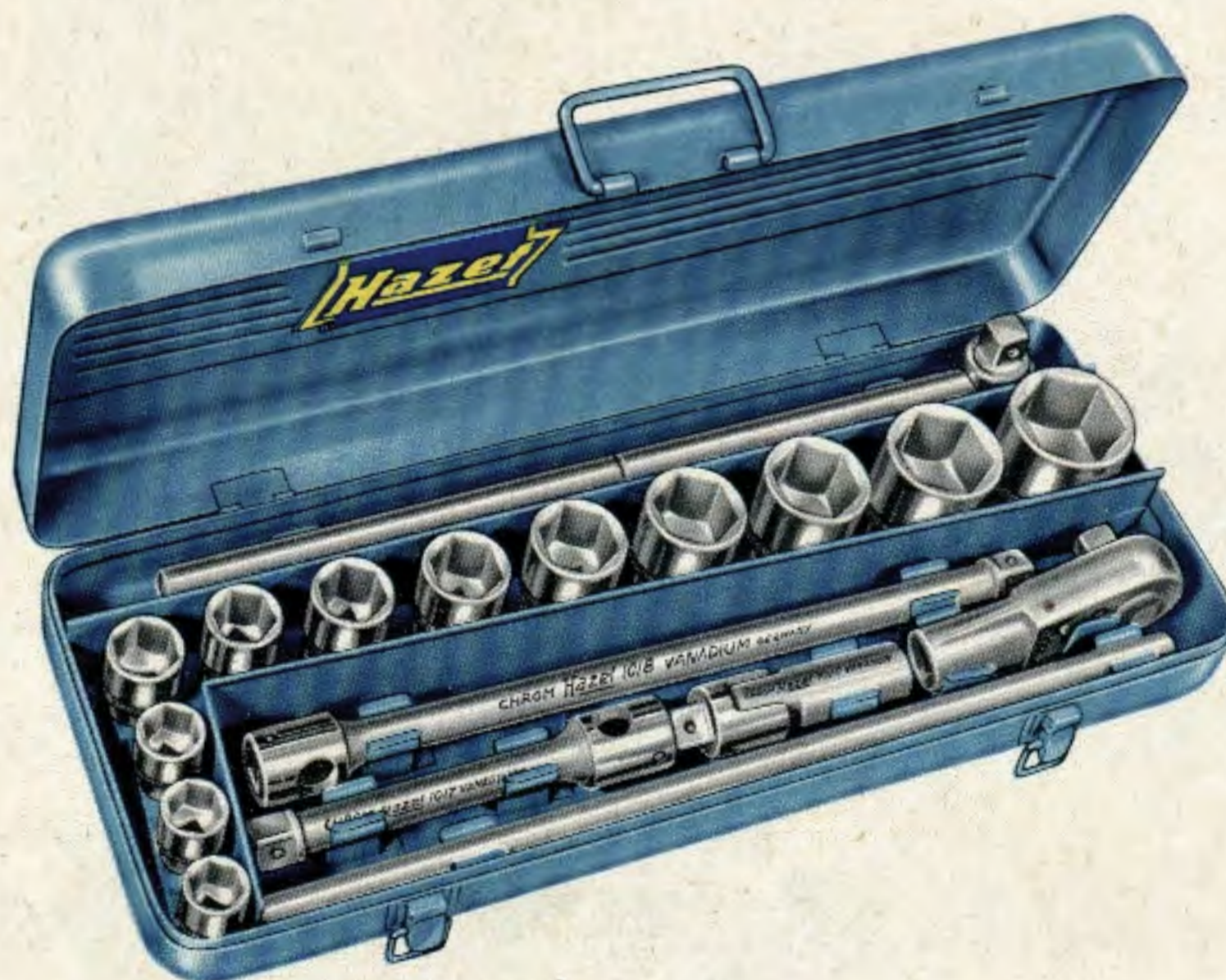

Die Stiftsicherung verhindert ein Abrutschen der Einsätze. Dadurch werden Betätigungswerkzeuge und Einsätze praktisch zu einem Werkzeug. Die Einsätze haben eine griffige Rändelung und sind in der Höhe bzw. Tiefe abgestuft.

Die Verlängerungen sind am Kopfende durchgebohrt. Dadurch sind sie mittels Stecker feste T-Griffe verwendbar.

Die Betätigungswerkzeuge sind besonders stark.

Der Schiebegriff ist in der Mitte mit einer Einrastrille versehen, um das Gleitstück festzuhalten. Eine Haltevorrichtung am Ende des Schiebegriffs verhindert ein Verkanten.

Die Knarre in ihrer verstärkten Konstruktion kann wahlweise auf Rechts- oder Linkshändig eingestellt werden. Sie ist stabil und unverwüchlich.

Metrische Maße

Bestell-Nr.	Inhalt	Gewicht kg	Pack-Norm	Verchromt
1000	10 Sechskant-Einsätze 22 24 27 30 32 36 38 41 46 50 mm Stecker 1014 Schiebegriff 1015 Knarrenkopf 1016 Verlängerung 1017 Verlängerung 1018 Gelenkstück 1020	14	1	184,40
1002	12 Sechskant-Einsätze 22 24 27 30 32 36 38 41 46 50 55 60 mm Stecker 1014 Schiebegriff 1015 Knarrenkopf 1016 Verlängerung 1017 Verlängerung 1018 Gelenkstück 1020	16	1	229,60
1010	10 Sechskant-Einsätze 22 24 27 30 32 36 38 41 46 50 mm Schiebegriff 1015 Verlängerung 1017 Verlängerung 1018	11	1	121,20
1011	10 Sechskant-Einsätze 22 24 27 30 32 36 38 41 46 50 mm Stecker 1014 Knarrenkopf 1016 Verlängerung 1017 Verlängerung 1018	12	1	147,-

Steckschlüsselsätze



CHROM-VANADIUM

1000-1012

12 Zwölfkant-Einsätzen
 verchromt, Köpfe geschliffen,
 hausfarbenen Hazet-Metallkästen

3/4" □



Metrische Maße

Bestell-Nr.	Inhalt	Gewicht g	Pack-Norm	Verchromt
1000Z	10 Zwölfkant-Einsätze: 22 24 27 30 32 36 38 41 46 50 mm Stecker 1014 Schiebegriff 1015 Knarrenkopf 1016 Verlängerung 1017 Verlängerung 1018 Gelenkstück 1020	14900	1	188,30
1002Z	10 Zwölfkant-Einsätze: 22 24 27 30 32 36 38 41 46 50 mm 2 Sechskant-Einsätze 55 60 mm Stecker 1014 Schiebegriff 1015 Knarrenkopf 1016 Verlängerung 1017 Verlängerung 1018 Gelenkstück 1020	17300	1	234,—
1010Z	10 Zwölfkant-Einsätze: 22 24 27 30 32 36 38 41 46 50 mm Schiebegriff 1015 Verlängerung 1017 Verlängerung 1018	11800	1	125,10
1011Z	10 Zwölfkant-Einsätze: 22 24 27 30 32 36 38 41 46 50 mm Stecker 1014 Knarrenkopf 1016 Verlängerung 1017 Verlängerung 1018	12900	1	149,90
1012Z	9 Zwölfkant-Einsätze: 23 26 29 32 35 38 42 46 50 mm Stecker 1014 Schiebegriff 1015 Knarrenkopf 1016 Verlängerung 1017 Verlängerung 1018	14200	1	169,20

Amerikanische Maße

1000AZ	16 Zwölfkant-Einsätze: 7/8 15/16 1 1 1/16 1 1/8 1 3/16 1 1/4 1 5/16 1 3/8 1 7/16 1 1/2 1 5/8 1 3/4 1 13/16 1 7/8 2" Stecker 1014 Schiebegriff 1015 Knarrenkopf 1016 Verlängerung 1017 Verlängerung 1018 Gelenkstück 1020	17200	1	231,40
1010AZ	16 Zwölfkant-Einsätze: 7/8 15/16 1 1 1/16 1 1/8 1 3/16 1 1/4 1 5/16 1 3/8 1 7/16 1 1/2 1 5/8 1 3/4 1 13/16 1 7/8 2" Schiebegriff 1015 Verlängerung 1017 Verlängerung 1018	14250	1	168,20
1011AZ	16 Zwölfkant-Einsätze: 7/8 15/16 1 1 1/16 1 1/8 1 3/16 1 1/4 1 5/16 1 3/8 1 7/16 1 1/2 1 5/8 1 3/4 1 13/16 1 7/8 2" Stecker 1014 Knarrenkopf 1016 Verlängerung 1017 Verlängerung 1018	15300	1	194,—
1012AZ	9 Zwölfkant-Einsätze: 1 1/16 1 1/8 1 1/4 1 3/8 1 7/16 1 1/2 1 5/8 1 13/16 2" Stecker 1014 Schiebegriff 1015 Knarrenkopf 1016 Verlängerung 1017 Verlängerung 1018	14400	1	173,30

Metrische Maße

1000WZ	9 Zwölfkant-Einsätze: 1/2 9/16 5/8 11/16 3/4 13/16 7/8 1 1 1/8" Stecker 1014 Schiebegriff 1015 Knarrenkopf 1016 Verlängerung 1017 Verlängerung 1018 Gelenkstück 1020	14100	1	177,50
1010WZ	9 Zwölfkant-Einsätze: 1/2 9/16 5/8 11/16 3/4 13/16 7/8 1 1 1/8" Schiebegriff 1015 Verlängerung 1017 Verlängerung 1018	11000	1	114,30
1011WZ	9 Zwölfkant-Einsätze: 1/2 9/16 5/8 11/16 3/4 13/16 7/8 1 1 1/8" Stecker 1014 Knarrenkopf 1016 Verlängerung 1017 Verlängerung 1018	12100	1	139,10



Sechs- und Zwölfkant-Einsätze

1000

mit Stiftsicherung
Verchromt, Köpfe geschliffen

CHROM-VANADIUM

$\frac{3}{4}$ " □



Sechskant-Einsätze Metrische Maße

Bestell-Nr.	Größe mm	Einsatzhöhe mm	Gewicht g	Pack-Norm	Verchromt
1000-22	22	47	160	10	3,50
24	24	49	170	10	3,80
27	27	52	210	10	4,60
30	30	55	250	10	5,90
32	32	58	300	10	6,20
36	36	61,5	380	10	6,80
38	38	65	430	10	7,20
41	41	68,5	580	10	8,40
46	46	73	720	10	9,20
50	50	78	830	10	10,40
55	55	82	1120	10	19,50
60	60	88	1340	10	25,20

Zwölfkant-Einsätze Metrische Maße

Bestell-Nr.	Größe		Einsatzhöhe mm	Gewicht g	Pack-Norm	Verchromt
	mm	Zoll				
1000 Z-22	22		49	160	10	3,60
23	23		49	170	10	3,60
24	24		49	190	10	4,—
25	25		50	200	10	4,—
26	26		50	210	10	4,40
27	27		52	230	10	4,90
28	28		53	230	10	4,90
29	29		55	240	10	6,40
30	30		55	245	10	6,40
32	32		58	300	10	6,80
33	33		58	345	10	6,80
35	35		61,5	350	10	7,20
36	36		61,5	370	10	7,20
38	38		65	425	10	7,50
41	41		68,5	500	10	8,80
42	42		70	520	10	8,80
46	46		73	720	10	9,90
50	50		78	830	10	10,80

Amerikanische Maße

1000 AZ-28		$\frac{7}{8}$	49	160	10	3,60
30		$\frac{15}{16}$	49	190	10	4,—
31		$\frac{31}{32}$	49	190	10	4,—
32		1	50	200	10	4,—
34		$\frac{11}{16}$	52	230	10	4,90
36		$\frac{11}{8}$	55	240	10	6,40
38		$\frac{13}{16}$	55	245	10	6,40
40		$\frac{11}{4}$	58	300	10	6,80
42		$\frac{15}{16}$	58	345	10	6,80
44		$\frac{13}{8}$	61,5	370	10	7,20
46		$\frac{17}{16}$	63	380	10	7,20
48		$\frac{11}{2}$	65	425	10	7,50
50		$\frac{19}{16}$	65	450	10	7,90
52		$\frac{15}{8}$	68,5	500	10	8,80
54		$\frac{111}{16}$	70	520	10	8,80
56		$\frac{13}{4}$	70	520	10	8,80
58		$\frac{113}{16}$	73	720	10	9,90
60		$\frac{17}{8}$	76	720	10	9,90
64		2	79	830	10	10,80

Englische Maße

1000 WZ-16		$\frac{1}{2}$	48	160	10	3,60
18		$\frac{9}{16}$	50	200	10	4,—
20		$\frac{5}{8}$	53	230	10	4,90
22		$\frac{11}{16}$	55	240	10	6,40
24		$\frac{3}{4}$	58	300	10	6,80
26		$\frac{13}{16}$	61,5	370	10	7,20
28		$\frac{7}{8}$	65	425	10	7,50
32		1	70	520	10	8,80
36		$\frac{11}{8}$	76	720	10	9,90

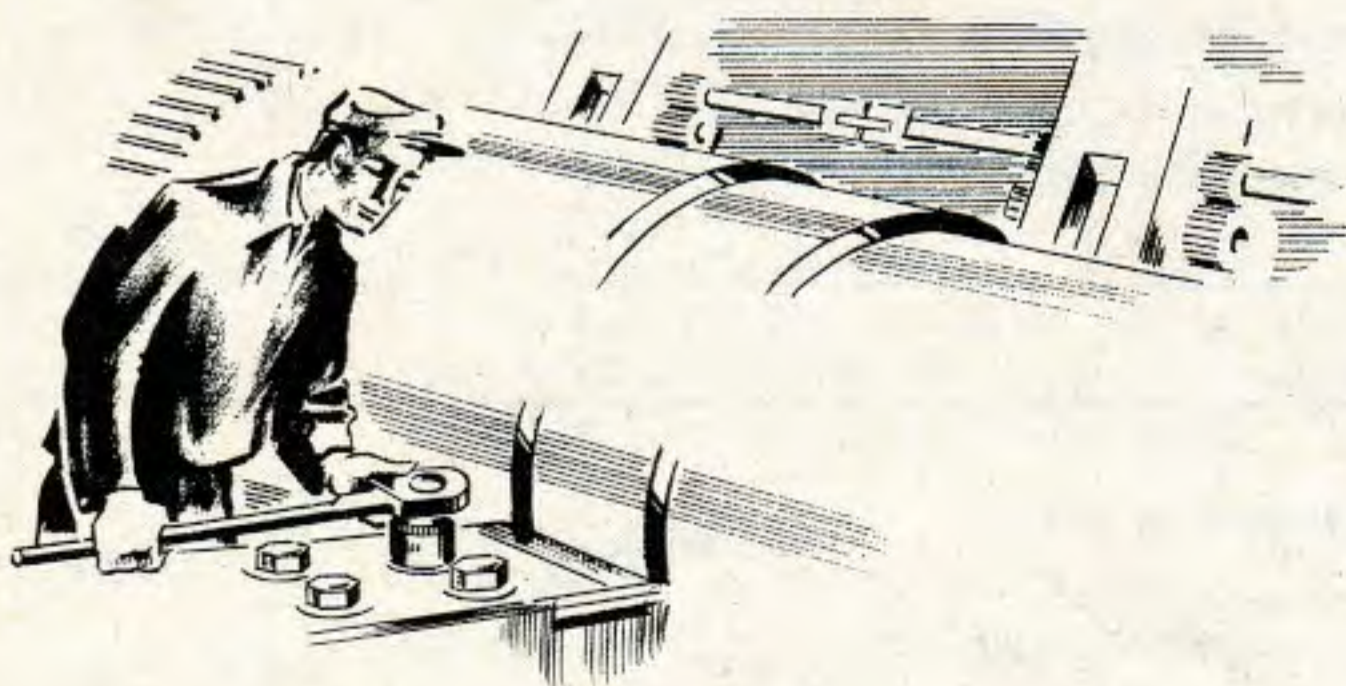

etätigungswerkzeuge



Stiftsicherung
Sechskant- und Zwölfkant-Einsätze
chromt, Köpfe geschliffen

CHROM-VANADIUM

1000

3/4" □



Bestell-Nr.	Bezeichnung - Größe	Länge		Gewicht g	Pack-Norm	Verchromt
		mm	Zoll			
1014	Stecker 20 mm Ø	500	20	1200	5	9,60
1015	Schiebegriff 20 mm Ø	500	20	1400	2	15,80
1016	Knarrenkopf 150	150	6	1300	2	32,—
1017	Verlängerung 20 mm Ø	220	8 1/2	600	2	7,60
1018	Verlängerung 20 mm Ø	430	17	1100	2	9,80
1020	Gelenkstück 38 mm Ø	130	5	550	2	14,60
1058 RI	Reduziereinsatz 1/2" □ massiv			200	5	4,80
	3/4" □ hohl					
1058 RII	Reduziereinsatz 3/4" □ massiv			150	5	4,20
	1/2" □ hohl					





Werkzeugausrüstungen

1100/1100-1

für Traktoren, in hausfarbenen Hazel-Metallkästen



Kastengröße:
520 x 215 x 90 mm

Kastengröße:
545 x 260 x 290 mm

Bestell-Nr.	Kleine Sortimente	Gewicht kg	Verchromt
1100	Metrische Maße, 35teilig, mit Werkzeugkasten	14	224,—
1100 A	Amerikanische Maße, 35teilig, mit Werkzeugkasten	14	224,—

Bestell-Nr.	Große Sortimente	Gewicht kg	Verchromt
1100-1	Metrische Maße, 74teilig, mit Werkzeugkasten	36	550,—
1100-1A	Amerikanische Maße, 74teilig mit Werkzeugkasten	36	545,—
1100-1W	Englische Maße, 70teilig, mit Werkzeugkasten	36	550,—

Weitere Sortimente Artikel 1103 Seite 110

Inhaltsübersicht: 1100

Metrische Maße

Teile	Bezeichnung	Nr.	Teile	Bezeichnung	Nr.	Teile	Bezeichnung	Nr.
3	Gabelschlüssel 12 x 13 14 x 15 20 x 22	450	2	Schraubenzieher, isoliert 75 x 5 150 x 8 mm	830	6	Zwölfkant-Einsätze 3/4" □ Antrieb 30 32 36 41 46 50	1000 Z
5	Ringschlüssel 10 x 11 12 x 13 16 x 17 18 x 19 20 x 22	630	7	Zwölfkant-Einsätze 1/2" □ Antrieb 13 14 16 17 19 22 25	900 Z	2	Betätigungswerkzeuge Schiebegriff 20" Verlängerung 8 1/2"	1015 1017
1	Meißel 150 x 15 mm	731	4	Betätigungswerkzeuge Winkelgriff 15" T-Griff mit Gleitstück 12"	914 915	1	Seitenschneider 6 1/2"	1801
1	Körner 120 x 10 mm	746		Verlängerung 5"	917	1	Kombinationszange 7"	1850
1	Universalzange 9 1/2"	760		Universalgelenk	920	1	Schlosserhammer 500 g	2140
						35teilig		1100

Amerikanische Maße

Teile	Bezeichnung	Nr.	Teile	Bezeichnung	Nr.	Teile	Bezeichnung	Nr.
3	Gabelschlüssel 7/16 x 1/2 9/16 x 5/8 3/4 x 7/8	450 A	7	Zwölfkant-Einsätze 1/2" □ Antrieb 1/2 9/16 5/8 11/16 3/4 7/8 1	900 AZ	2	Betätigungswerkzeuge Schiebegriff 20" Verlängerung 8 1/2"	1015 1017
5	Ringschlüssel 3/8 x 7/16 1/2 x 9/16 5/8 x 11/16 3/4 x 25/32 13/16 x 7/8	630 A	4	Betätigungswerkzeuge Winkelgriff 15" T-Griff mit Gleitstück 12" Verlängerung 5" Universalgelenk	914 915 917 920	1	Seitenschneider 6 1/2"	1801
1	Meißel 150 x 15 mm	731				1	Kombinationszange 7"	1850
1	Körner 120 x 10 mm	746				1	Englischer Hammer 1 lbs.	2140
1	Universalzange 9 1/2"	760	6	Zwölfkant-Einsätze 3/4" □ Antrieb 1 1/8 1 1/4 1 1/2 1 5/8 1 13/16 2	1000 AZ	35teilig		1100
2	Schraubenzieher, isoliert 75 x 5 mm 150 x 8 mm	830						

Werkzeugausrüstungen



1100-1

Traktoren, in hausfarbenen Hazet-Metallkästen

Übersicht: 1100-1

Deutsche Maße		Amerikanische Maße		Englische Maße			
Bezeichnung	Nr.	Teile	Bezeichnung	Nr.	Teile	Bezeichnung	Nr.
Steckschlüssel 8 × 9 10 × 11 12 × 13	430	12	Gabelschlüssel 1/4 × 5/16 5/16 × 3/8 3/8 × 7/16 1/2 × 9/16 9/16 × 5/8 5/8 × 11/16 5/8 × 3/4 3/4 × 25/32 3/4 × 7/8 15/16 × 1 1 × 1 1/8 1 1/16 × 1 1/4"	450 A	12	Gabelschlüssel 1/16 × 3/32 3/32 × 1/8 1/8 × 3/16 3/16 × 1/4 1/4 × 5/16 5/16 × 3/8 3/8 × 7/16 7/16 × 1/2 1/2 × 9/16 9/16 × 5/8 5/8 × 3/4 3/4 × 7/8"	450 W
Gabelschlüssel 6 × 7 8 × 9 9 × 10 10 × 11 14 × 15 14 × 17 17 × 19 19 × 22 22 × 24 24 × 27 30 × 36	450	12	Ringschlüssel 1/4 × 5/16 3/8 × 7/16 1/2 × 9/16 19/32 × 11/16 5/8 × 11/16 5/8 × 3/4 3/4 × 25/32 13/16 × 7/8 15/16 × 1 1 × 1 1/8 1 1/16 × 1 1/4 1 1/4 × 1 7/16"	630 A	11	Ringschlüssel 1/8 × 3/16 3/16 × 1/4 1/4 × 5/16 5/16 × 3/8 3/8 × 7/16 7/16 × 1/2 1/2 × 9/16 9/16 × 5/8 5/8 × 3/4 3/4 × 7/8 7/8 × 1"	630 W
Ringschlüssel 6 × 7 8 × 9 10 × 11 12 × 13 14 × 15 16 × 17 18 × 19 20 × 22 21 × 23 24 × 26 25 × 28 27 × 30 32 × 36	630	2	Reifenheber 20"	650	2	Reifenheber 20"	650
Reifenheber 20"	650	1	Flachmeißel 150 × 18 mm	730	1	Flachmeißel 150 × 18 mm	730
Flachmeißel 150 × 18 mm	730	1	Kreuzmeißel 150 × 8 mm	740	1	Kreuzmeißel 150 × 8 mm	740
Kreuzmeißel 150 × 8 mm	740	3	Durchschläger 120 × 5 120 × 7 120 × 9 mm	745	3	Durchschläger 120 × 5 120 × 7 120 × 9 mm	745
Durchschläger 120 × 5 120 × 7 120 × 9 mm	745	1	Körner 120 × 10 mm	746	1	Körner 120 × 10 mm	746
Körner 120 × 10 mm	746	1	Universalzange 9 1/2"	760	1	Universalzange 9 1/2"	760
Universalzange 9 1/2"	760	3	Schraubenzieher 125 × 7 150 × 9 200 × 11 mm	815	3	Schraubenzieher 125 × 7 150 × 9 200 × 11 mm	815
Schraubenzieher 125 × 7 150 × 9 200 × 11 mm	815	1	Schaber 200 mm	820	1	Schaber 200 mm	820
Schaber 200 mm	820	1	Elektriker-Schraubenzieher 80 × 3 mm	832	1	Elektriker-Schraubenzieher 80 × 3 mm	832
Elektriker-Schraubenzieher 80 × 3 mm	832	13	Zwölfkant-Einsätze 1/2" □ Antrieb 3/8 7/16 1/2 9/16 19/32 5/8 3/4 7/8 15/16 1 1 1/16 1 1/8 1 1/4"	900 AZ	10	Zwölfkant-Einsätze 1/2" □ Antrieb 3/16 1/4 5/16 3/8 7/16 1/2 9/16 5/8 1 1/16 3/4"	900 WZ
Zwölfkant-Einsätze 1/2" □ Antrieb 10 11 14 17 19 22 24 27 30 32 mm	900 Z	7	Betätigungswerkzeuge Schwunggriff 16 1/2" Winkelgriff 15" T-Griff mit Gleitstück 12" Umschaltknarre 12" Verlängerung 5" Universalgelenk Schraubenzieher-Einsatz 13 × 2 mm	911 914 915 916 917 920 980	7	Betätigungswerkzeuge Schwunggriff 16 1/2" Winkelgriff 15" T-Griff mit Gleitstück 12" Umschaltknarre 12" Verlängerung 5" Universalgelenk Schraubenzieher-Einsatz 13 × 2 mm	911 914 915 916 917 920 980
Betätigungswerkzeuge Schwunggriff 16 1/2" Winkelgriff 15" T-Griff mit Gleitstück 12" Umschaltknarre 12" Verlängerung 5" Universalgelenk Schraubenzieher-Einsatz 13 × 2 mm	911 914 915 916 917 920 980	4	Zwölfkant-Einsätze 3/4" □ Antrieb 1 7/16 1 1/2 1 5/8 1 13/16"	1000 AZ	4	Zwölfkant-Einsätze 3/4" □ Antrieb 1 3/16 7/8 1 1 1/8"	1000 WZ
Zwölfkant-Einsätze 3/4" □ Antrieb 36 38 41 46 mm	1000 Z	2	Betätigungswerkzeuge Schiebegriff 20" Verlängerung 8 1/2"	1015 1017	2	Betätigungswerkzeuge Schiebegriff 20" Verlängerung 8 1/2"	1015 1017
Betätigungswerkzeuge Schiebegriff 20" Verlängerung 8 1/2"	1015 1017	1	Seitenschneider 6 1/2"	1801	1	Seitenschneider 6 1/2"	1801
Seitenschneider 6 1/2"	1801	2	Spezialzangen für Seegersicherungen innen abgewinkelt außen gerade	1846 b-2 1846 c-2	2	Spezialzangen für Seegersicherungen innen abgewinkelt außen gerade	1846 b-2 1846 c-2
Spezialzangen für Seegersicherungen innen abgewinkelt außen gerade	1846 b-2 1846 c-2	1	Kombizange 7"	1850	1	Kombizange 7"	1850
Kombizange 7"	1850	1	Magnetsucher	1976	1	Magnetsucher	1976
Magnetsucher	1976	2	Englische Hämmer 3/4 2 lbs.	2141	2	Englische Hämmer 3/4 2 lbs.	2141
Schlosserhammer 300 1000 g	2140	1	Leichtmetallhammer	2142	1	Leichtmetallhammer	2142
Schlosserhammer 300 1000 g	2140	1	Fühlerlehre 20teilig	2147	1	Fühlerlehre 20teilig	2147
Leichtmetallhammer	2142	1	Rollbandmaß 2 m	2154	1	Rollbandmaß 2 m	2154
Fühlerlehre 20teilig	2147						
Rollbandmaß 2 m	2154						
74teilig	1100-1		74teilig	1100-1 A		70teilig	1100-1 W



1102

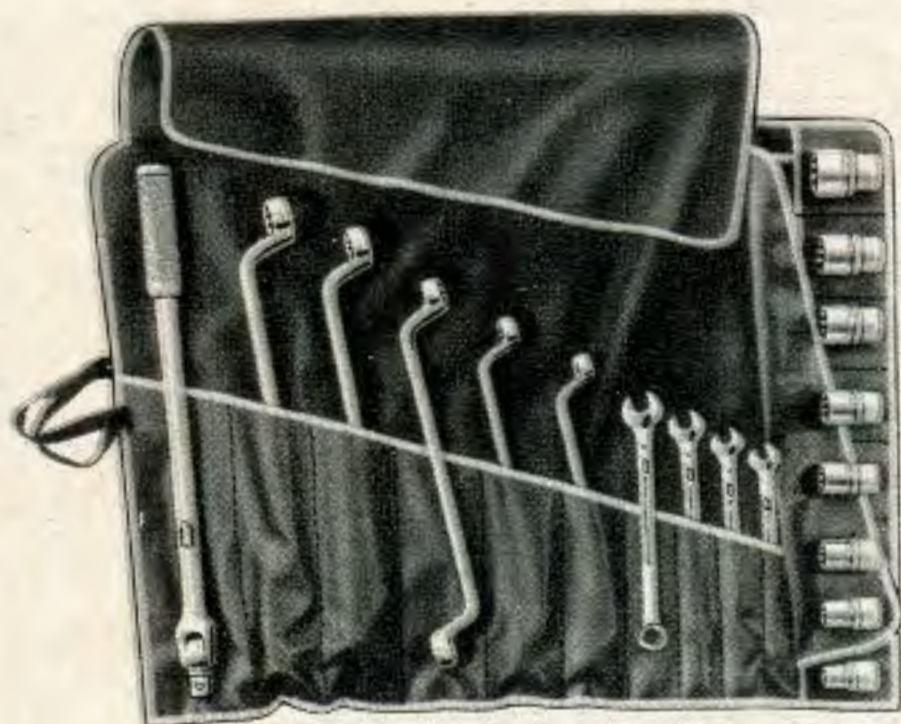

Werkzeugsatz

für FORDSON-Traktoren
in Plastic-Tasche

CHROM-VANADIUM

Bestell-Nr.	Sortiment	Gewicht g	Pack-Norm	Verchromt
1102 A	amerikanische Maße, 18teilig	3300	1	80%

Inhaltsübersicht:

Teile	Bezeichnung	Nr.
4	Gabel-Ringschlüssel 5/16 3/8 7/16 1/2"	600A
5	Ringschlüssel 1/2 x 9/16 5/8 x 11/16 3/4 x 25/32 13/16 x 7/8 15/16 x 1"	630A
8	Zwölfkant-Einsätze, 1/2" □ Antrieb 1/2 9/16 5/8 11/16 3/4 13/16 7/8 1"	900AZ 914
1	Winkelgriff 15"	



1103

für Traktoren
in hausfarbenen Hazel-Metallkästen

CHROM-VANADIUM

Bestell-Nr.	Sortimente	Gewicht kg	Pack-Norm	Verchromt
1103-1	im Kasten Nr. 150, 111teilig	54	1	882,-
1103-2	im Kasten Nr. 1100-1, 111teilig	52	1	832,-

Inhaltsübersicht: Amerikanische und englische Maße, kombiniert

Teile	Bezeichnung	Nr.	Teile	Bezeichnung	Nr.
2	verstellbare Schraubenschlüssel 6 10"	179	9	Betätigungswerkzeuge	
4	Ventil-Einstellschlüssel 3/8 x 7/16 1/2 x 9/16" je 2 Stück	320 A		Schwunggriff 16 1/2"	911
4	Ventil-Einstellschlüssel 1/4 x 5/16 3/8 x 7/16" je 2 Stück	320 W		Winkelgriff 18"	914
6	Gabelschlüssel 3/8 x 7/16 - 15/16 x 1"	450/6 AllI		T-Griff mit Gleitstück 12"	915
6	Gabelschlüssel 1/8 x 3/16 - 7/16 x 1/2"	450/6 W		Umschaltknarre 12"	916
2	Starter- und Blockschlüssel 9/16 x 5/8 3/4 x 7/8"	615 A		Verlängerung 5"	917
2	Starter- und Blockschlüssel 1/4 x 5/16 3/8 x 7/16"	615 W		Verlängerung 10"	918
6	gekr. Ringschlüssel 3/8 x 7/16 - 15/16 x 1"	630/6 A	14	Zwölfkant-Einsätze 3/4" □ Antrieb	
4	gekr. Ringschlüssel 1 x 1 1/8 1 1/16 x 1 1/4 1 5/16 x 1 1/2 1 7/16 x 1 5/8"	630 A		1 1 1/16 1 1/8 1 3/16 1 1/4 1 5/16 1 3/8 1 7/16 1 1/2 1 5/8 1 3/4 1 13/16 1 7/8 2"	1000 AZ
5	gekr. Ringschlüssel 1/8 x 3/16 - 9/16 x 5/8"	630/5 W	7	Zwölfkant-Einsätze 3/4" □ Antrieb	
3	gekr. Ringschlüssel 11/16 x 13/16 3/4 x 7/8 7/8 x 1"	630 W	8	Betätigungswerkzeuge	
2	Universal-Zangen 9 1/2 15"	760		Stecker	1014
1	Zündkerzenschlüssel 13/16 x 1"	761 A		Schiebegriff	1015
1	Stehbolzenauszieher 3/4" Spannweite	845		Knarrenkopf	1016
15	Zwölfkant-Einsätze 1/2" □ Antrieb 3/8 7/16 1/2 9/16 5/8 11/16 3/4 13/16 7/8 15/16 1 1 1/16 1 1/8 1 3/16 1 1/4"	900 AZ		Verlängerung 8 1/2"	1017
10	Zwölfkant-Einsätze 1/2" □ Antrieb 3/16 1/4 5/16 3/8 7/16 1/2 9/16 5/8 11/16 3/4"	900 WZ		Verlängerung 17"	1018
				Gelenkstück	1020
				Reduzier-Einsatz 1/2" 3/4"	1058 R
				Reduzier-Einsatz 3/4" 1/2"	1058 R

Spezialwerkzeugkasten



Technische Erste Hilfe«

CHROM-VANADIUM

1120

25 ausgesuchten Werkzeugen für alle Tankstellen entwickelt,
sich mit kleinen Gefälligkeitsreparaturen befassen.

Bestell-Nr.	Sortiment	Gewicht g	Pack-Norm	Verchromt
1120	Metrische Maße, 25teilig im hausfarbenen Hazel-Metallkasten	5700	1	126,—

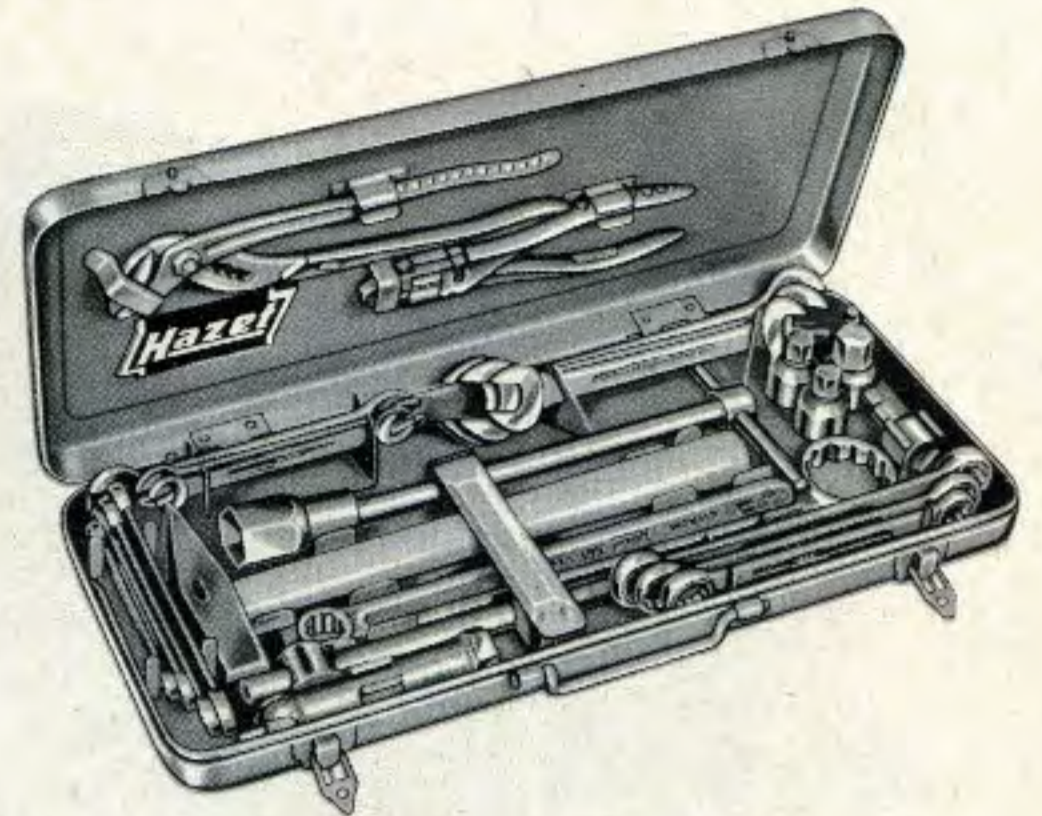

Kastengröße: 450 × 200 × 55 mm

Inhaltsübersicht:

Nr.	Bezeichnung	Teile	Nr.	Bezeichnung	Teile	Nr.	Bezeichnung	Nr.
450	Gabelschlüssel 8 × 9 14 × 15 10 × 11 17 × 19 12 × 13 20 × 22	1	760	Universalzange 9 1/2"	4	985	Sechskanteinsätze für INBUS-Schrauben 1/2" □ Antrieb 6 12 14 17 mm	
610	Ringschlüssel, gerade 8 × 9 16 × 17 10 × 11 18 × 19 12 × 13 20 × 22 14 × 15	1	764	Zündkerzenschlüssel 21 mm		1850	Kombinationszange 7"	
		1	765	Zündkerzenschlüssel 21 × 26 mm	1	2140	Schlosserhammer, 300 g	
		1	915	T-Griff mit Gleitstück 12"	1	2561	Ringschlüssel für die Keilriemenscheibe beim VW, 21 × 36 mm	
		1	921	INBUS-Einsatz 8 mm	1			
							25teilig	1120

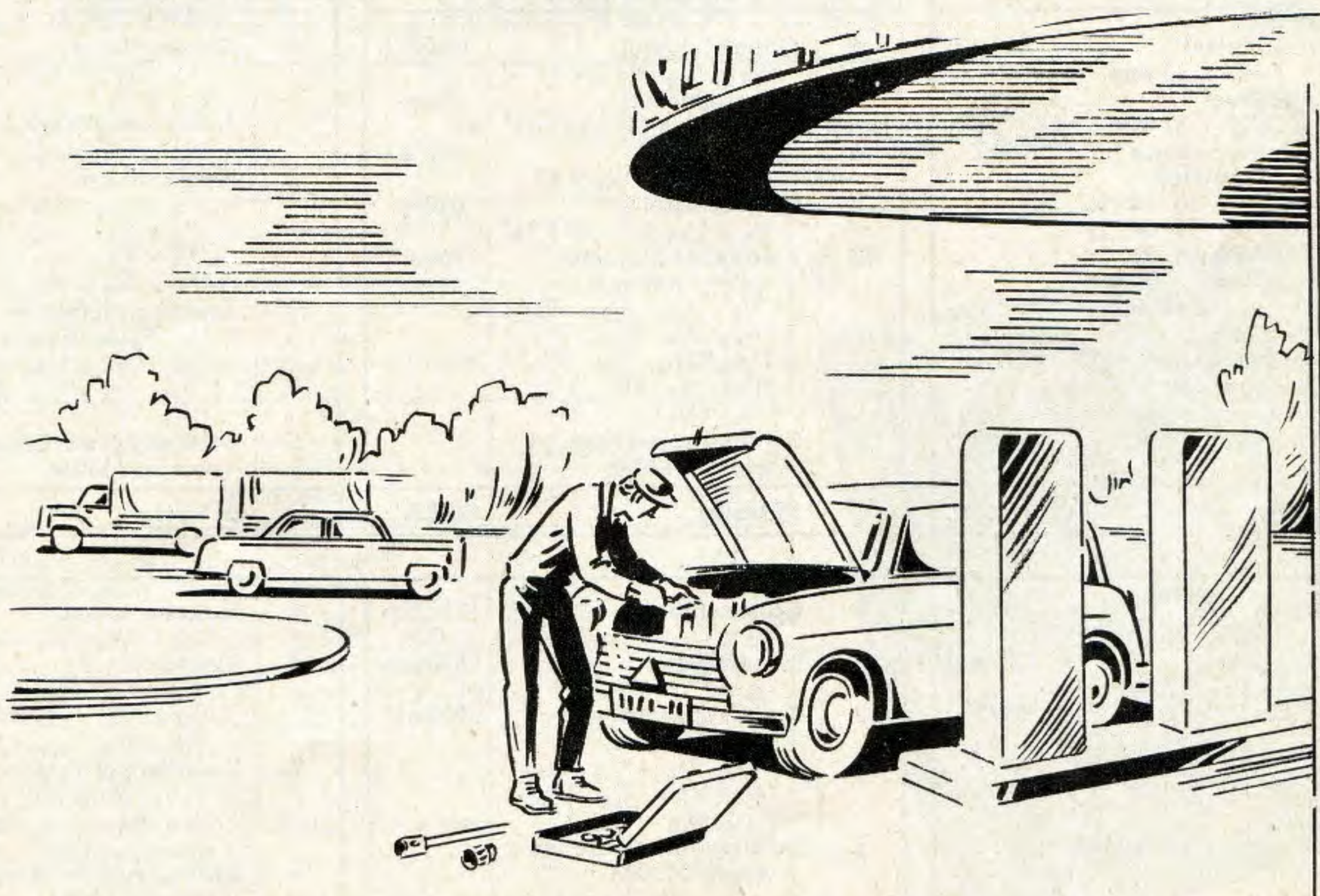



Werkzeugsätze, kombiniert

1130-1135

in hausfarbenen Hazel-Metallkästen

CHROM-VANADIUM



1130A



1135M

Bestell-Nr.	Sortimente	Gewicht g	Pack-Norm	Verchromt
1130 M	Metrische Maße 49teilig	12000	1	226,—
1130 A	Amerikanische Maße 39teilig	10000	1	186,—
1130 W	Englische Maße 31teilig	9500	1	169,—

Bestell-Nr.	Sortimente	Gewicht g	Pack-Norm	Verchromt
1135 M	Metrische Maße 34teilig	6900	1	149,—
1135 A	Amerikanische Maße 29teilig	7100	1	144,—
1135 W	Englische Maße 24teilig	6300	1	128,—

Metrische Maße

Teile	Bezeichnung	Nr.
12	Gabelschlüssel 6 × 7–27 × 32 mm	450/12
12	Ringschlüssel 6 × 7–27 × 32 mm	630/12
20	Zwölfkant-Einsätze 1/2" □ Antrieb 10 11 12 13 14 15 16 17 18 19 20 21 22 23 24 26 27 28 30 32 mm	900 Z
5	Betätigungswerkzeuge T-Griff 12" 915 Umschaltknarre 12" 916 Verlängerung 5" 917 Verlängerung 10" 918 Universalgelenk 920	
49teilig		1130M

Amerikanische Maße

Teile	Bezeichnung	Nr.
6	Gabelschlüssel 3/8 × 7/16–15/16 × 1"	450/6 A
2	Gabelschlüssel 1/4 × 5/16 1 1/16 × 1 1/8"	450 A
6	Ringschlüssel 3/8 × 7/16–15/16 × 1"	630/6 A
2	Ringschlüssel 1/4 × 5/16 1 1/16 × 1 1/8"	630 A
18	Zwölfkant-Einsätze 1/2" □ Antrieb 3/8 7/16 1/2 9/16 19/32 5/8 1 1/16 3/4 25/32 13/16 7/8 15/16 31/32 1 1 1/16 1 1/8 1 3/16 1 1/4"	900 AZ
5	Betätigungswerkzeuge wie in 1130M	
39teilig		1130A

Englische Maße

Teile	Bezeichnung	Nr.
8	Gabelschlüssel 1/8 × 3/16 3/8 × 7/16 3/16 × 1/4 7/16 × 1/2 1/4 × 5/16 1/2 × 9/16 5/16 × 3/8 5/8 × 3/4"	450 W
8	Ringschlüssel 1/8 × 3/16 3/8 × 7/16 3/16 × 1/4 7/16 × 1/2 1/4 × 5/16 1/2 × 9/16 5/16 × 3/8 5/8 × 3/4"	630 W
10	Zwölfkant-Einsätze 1/2" □ Antrieb 3/16 1/4 5/16 3/8 7/16 1/2 9/16 5/8 1 1/16 3/4"	900 W
5	Betätigungswerkzeuge wie in 1130M	
31teilig		1130W

8	Gabelschlüssel 6 × 7–20 × 22 mm	450/8
8	Ringschlüssel 6 × 7–20 × 22 mm	630/8
13	Zwölfkant-Einsätze 1/2" □ Antrieb 10 11 12 13 14 15 16 17 18 19 20 21 22 mm	900 Z
5	Betätigungswerkzeuge wie in 1130M	
34teilig		1135M

6	Gabelschlüssel 3/8 × 7/16–15/16 × 1"	450/6 A
6	Ringschlüssel 3/8 × 7/16–15/16 × 1"	630/6 A
12	Zwölfkant-Einsätze 1/2" □ Antrieb 7/16 1/2 9/16 19/32 5/8 1 1/16 3/4 25/32 13/16 7/8 15/16 1"	900 AZ
5	Betätigungswerkzeuge wie in 1130M	
29teilig		1135A

6	Gabelschlüssel 1/8 × 3/16–7/16 × 1/2"	450/6 W
6	Ringschlüssel 1/8 × 3/16 5/16 × 3/8 3/16 × 1/4 3/8 × 7/16 1/4 × 5/16 7/16 × 1/2"	630 W
7	Zwölfkant-Einsätze 1/2" □ Antrieb 3/16 1/4 5/16 3/8 7/16 1/2 9/16"	900 W
5	Betätigungswerkzeuge wie in 1130M	
24teilig		1135W

Werkzeugsatz, kombiniert



ausfarbenen Hazel-Metallkasten

CHROM-VANADIUM

1140

Bestell-Nr.	Sortiment	Gew. g	Pack-Norm	Verchromt
1140 AW	Amerikanische und englische Maße kombiniert, 49teilig, mit Werkzeugkasten	13500	1	236,—

Inhaltsübersicht:

Stückzahl	Bezeichnung	Nr.
6	Gabelschlüssel $3/8 \times 7/16 - 15/16 \times 1''$ A	450/6 A III
5	Gabelschlüssel $1/8 \times 3/16$ $1/4 \times 5/16$ $3/8 \times 7/16$ $1/2 \times 9/16$ $5/8 \times 3/4''$ W	450 W
6	Ringschlüssel $3/8 \times 7/16 - 15/16 \times 1''$ A	630/6 A
5	Ringschlüssel $1/8 \times 3/16$ $1/4 \times 5/16$ $3/8 \times 7/16$ $1/2 \times 9/16$ $5/8 \times 3/4''$ W	630 W
1	Zwölfkant-Einsätze $1/2''$ □ Antrieb	900 AZ
	$3/8$ $7/16$ $1/2$ $9/16$ $5/8$ $11/16$ $3/4$ $25/32$ $7/8$ $15/16$ $1''$ A	
1	Zwölfkant-Einsätze $1/2''$ □ Antrieb	900 WZ
	$3/16$ $1/4$ $5/16$ $3/8$ $7/16$ $1/2$ $9/16$ $5/8$ $11/16$ $3/4''$ W	
6	Betätigungswerkzeuge: Schwunggriff $16 1/2''/911$ T-Griff $12''/915$ Umschaltknarre $12''/916$ Verlängerung $5''/917$ Verlängerung $10''/918$ Universalgelenk/920	
49 teilig		1140 AW

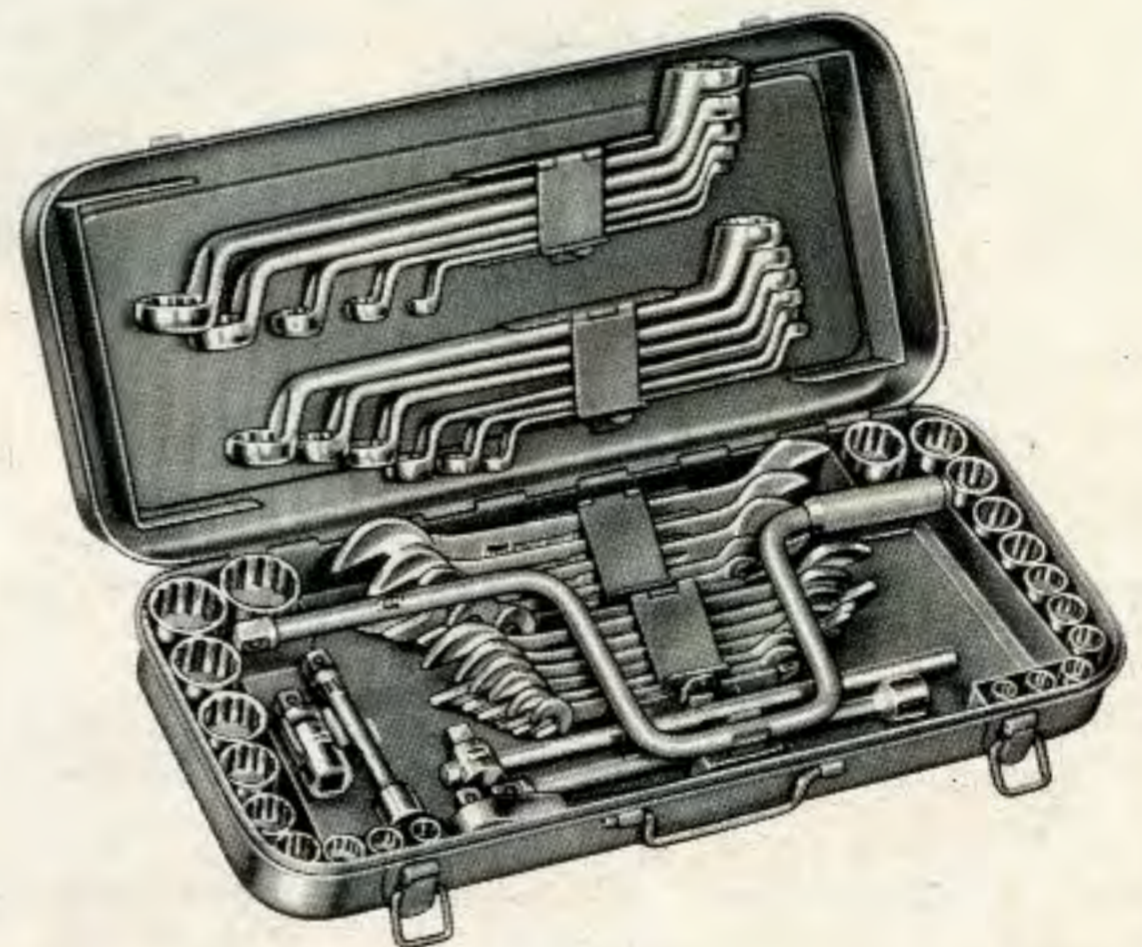

Werkzeugsatz, kombiniert



ausfarbenen Hazel-Metallkasten

CHROM-VANADIUM

1150

Bestell-Nr.	Sortiment	Gewicht g	Pack-Norm	Verchromt
1150	Metrische Maße 32teilig, mit Werkzeugkasten	13000	1	185,—

Inhaltsübersicht:

Stückzahl	Bezeichnung	Nr.
1	verstellbarer Schraubenschlüssel 8"	179
4	Gabelschlüssel 6×7 8×9 10×11 12×13 14×15 16×17 18×19 20×22 21×23 24×26 25×28 27×32	450
4	Ringschlüssel 6×7 8×9 10×11 12×13 14×15 16×17 18×19 20×22 21×23 24×26 25×28 27×32	630
1	Universalzange $9 1/2''$	760
1	Werkstatt-Schraubenzieher 100×6 125×7 150×8 mm	830
1	Schraubenzieher für Vergaser 25×4 mm	834
1	Kombinationszange 7"	1850
1	Schlosserhammer 300 g	2140
32 teilig		1150



Seitenschneider, Vorschneider

1801-1807

Schenkel mit der griffigen HAZET-Ellipsenprägung

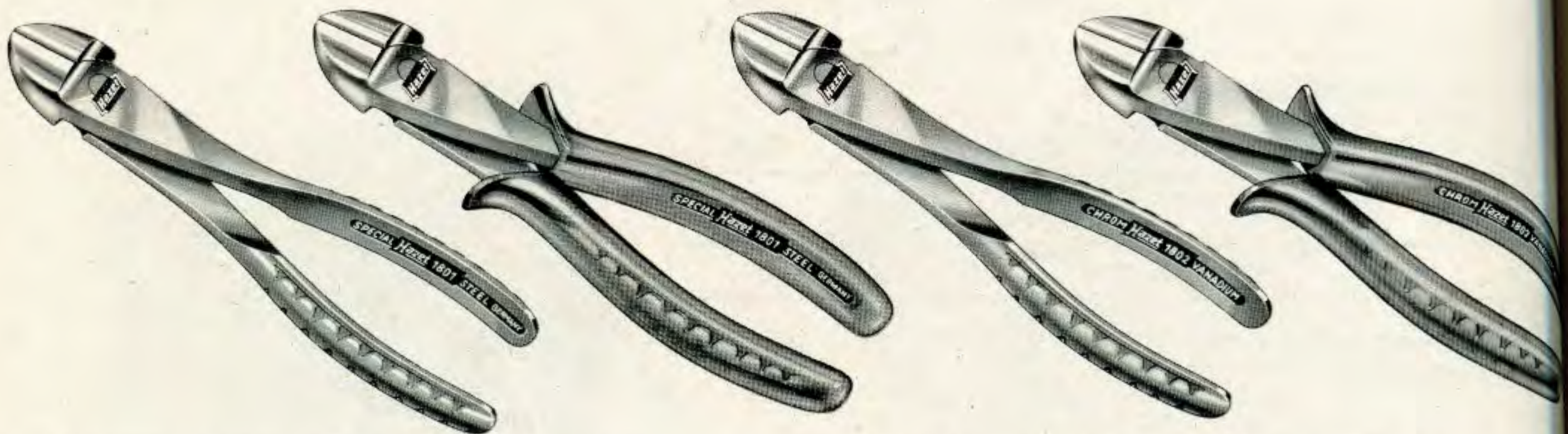

Kraftseitenschneider mit aufgelegtem Gewerbe, aus **SPEZIALSTAHL**, für harten Draht, besonders kräftige Ausführung

Bestell-Nr.	Schneidwerte ∅ mm	Länge		Gewicht g	Pack-Norm	Hochglanz verchromt
		mm	Zoll			
1801-0	1,0	130	5	100	1	8,50
1	1,6	145	6	130	1	8,80
2	1,6	165	6 1/2	220	1	10,60
3	2,0	200	8	245	1	13,60

Kraftseitenschneider mit aufgelegtem Gewerbe, aus **CHROM-VANADIUM**, für harten Draht, besonders kräftige Ausführung

Bestell-Nr.	Schneidwerte ∅ mm	Länge		Gewicht g	Pack-Norm	Hochglanz verchromt
		mm	Zoll			
1802-1	1,6	145	6	130	1	10,60
2	1,6	170	7	220	1	11,80
3	2,0	200	8	245	1	15,80

mit Handschutz-Isolierung 10000 V

1801-00	1,0	130	5	110	1	10,60
11	1,6	145	6	140	1	11,20
22	1,6	165	6 1/2	230	1	12,80
33	2,0	200	8	255	1	15,80

mit Handschutz-Isolierung 10000 V

1802-11	1,6	145	6	140	1	12,80
22	1,6	170	7	230	1	14,20
33	2,0	200	8	255	1	18,80



Seitenschneider mit aufgelegtem Gewerbe, aus **SPEZIALSTAHL**, schwedische Form, für harten Draht

Bestell-Nr.	Schneidwerte ∅ mm	Länge		Gewicht g	Pack-Norm	Hochglanz verchromt
		mm	Zoll			
1803-0	0,6	115	4 1/2	100	1	6,90
1	0,8	130	5	115	1	7,80
2	1,0	145	6	150	1	8,80
3	1,2	160	6 1/2	170	1	9,80

Kraftvorschneider mit langem Gewerbe, aus **SPEZIALSTAHL**, für harten Draht

Bestell-Nr.	Schneidwerte ∅ mm	Länge		Gewicht g	Pack-Norm	Hochglanz verchromt
		mm	Zoll			
1807-0	1,0	130	5	120	1	9,80
1	1,6	160	6 1/2	180	1	11,80
2	2,0	200	8	340	1	15,80

mit Handschutz-Isolierung 10000 V

1803-00	0,6	115	4 1/2	110	1	8,90
11	0,8	130	5	125	1	9,80
22	1,0	145	6	160	1	11,20
33	1,2	160	6 1/2	180	1	12,40

mit Handschutz-Isolierung 10000 V

1807-00	1,0	130	5	130	1	11,80
11	1,6	160	6 1/2	190	1	13,80
22	2,0	200	8	350	1	18,40

Flach- u. Rundzangen, Langbeckzangen

Winkel mit der griffigen HAZET-Ellipsenprägung

1811-1825

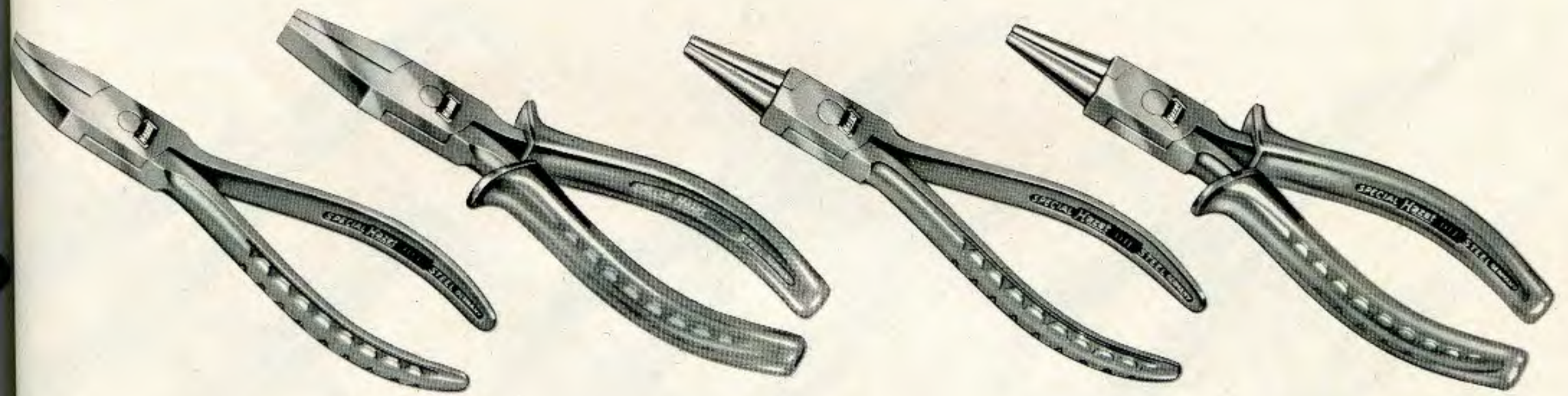

Flachzangen mit aufgelegtem Gewerbe, aus SPEZIALSTAHL

Bestell-Nr.	Länge		Gewicht g	Pack-Norm	Hochglanz verchromt
	mm	Zoll			
1811-1	120	5	60	1	5,20
2	140	5 1/2	95	1	5,80
3	160	6 1/2	135	1	6,30
4	180	7	185	1	7,20

Rundzangen mit aufgelegtem Gewerbe, aus SPEZIALSTAHL

Bestell-Nr.	Länge		Gewicht g	Pack-Norm	Hochglanz verchromt
	mm	Zoll			
1821-1	120	5	60	1	5,20
2	140	5 1/2	100	1	5,80
3	160	6 1/2	135	1	6,30
4	180	7	200	1	7,20

Handschutz-Isolierung 10000 V

1811-11	120	5	70	1	7,40
22	140	5 1/2	100	1	8,20
33	160	6 1/2	150	1	8,80
44	180	7	205	1	9,80

mit Handschutz-Isolierung 10000 V

1821-11	120	5	70	1	7,40
22	140	5 1/2	110	1	8,20
33	160	6 1/2	150	1	8,80
44	180	7	220	1	9,80

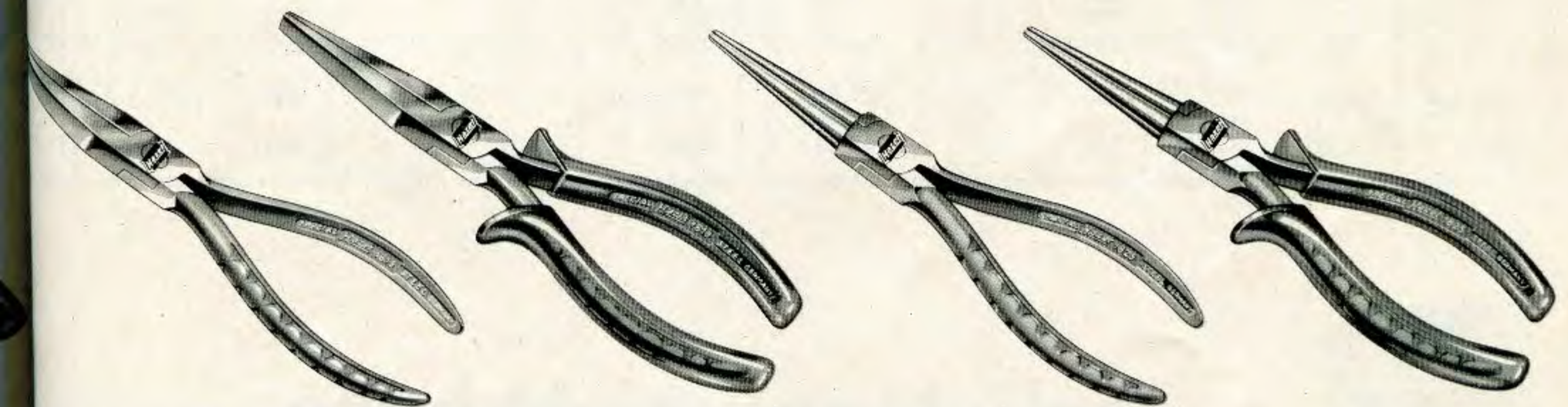

Langbeckzangen, flach, mit aufgelegtem Gewerbe, aus SPEZIALSTAHL

Bestell-Nr.	Länge		Gewicht g	Pack-Norm	Hochglanz verchromt
	mm	Zoll			
1815-1	130	5	60	1	5,90
2	160	6 1/2	100	1	6,80

Langbeckzangen, rund, mit aufgelegtem Gewerbe, aus SPEZIALSTAHL

Bestell-Nr.	Länge		Gewicht g	Pack-Norm	Hochglanz verchromt
	mm	Zoll			
1825-1	130	5	60	1	5,90
2	160	6 1/2	100	1	6,80

Handschutz-Isolierung 10000 V

1815-11	130	5	70	1	8,—
22	160	6 1/2	110	1	9,20

mit Handschutz-Isolierung 10000 V

1825-11	130	5	70	1	8,—
22	160	6 1/2	110	1	9,20



Long-Grip-Zangen

1841

CHROM-VANADIUM

Schenkel mit der griffigen HAZET-Ellipsenprägung

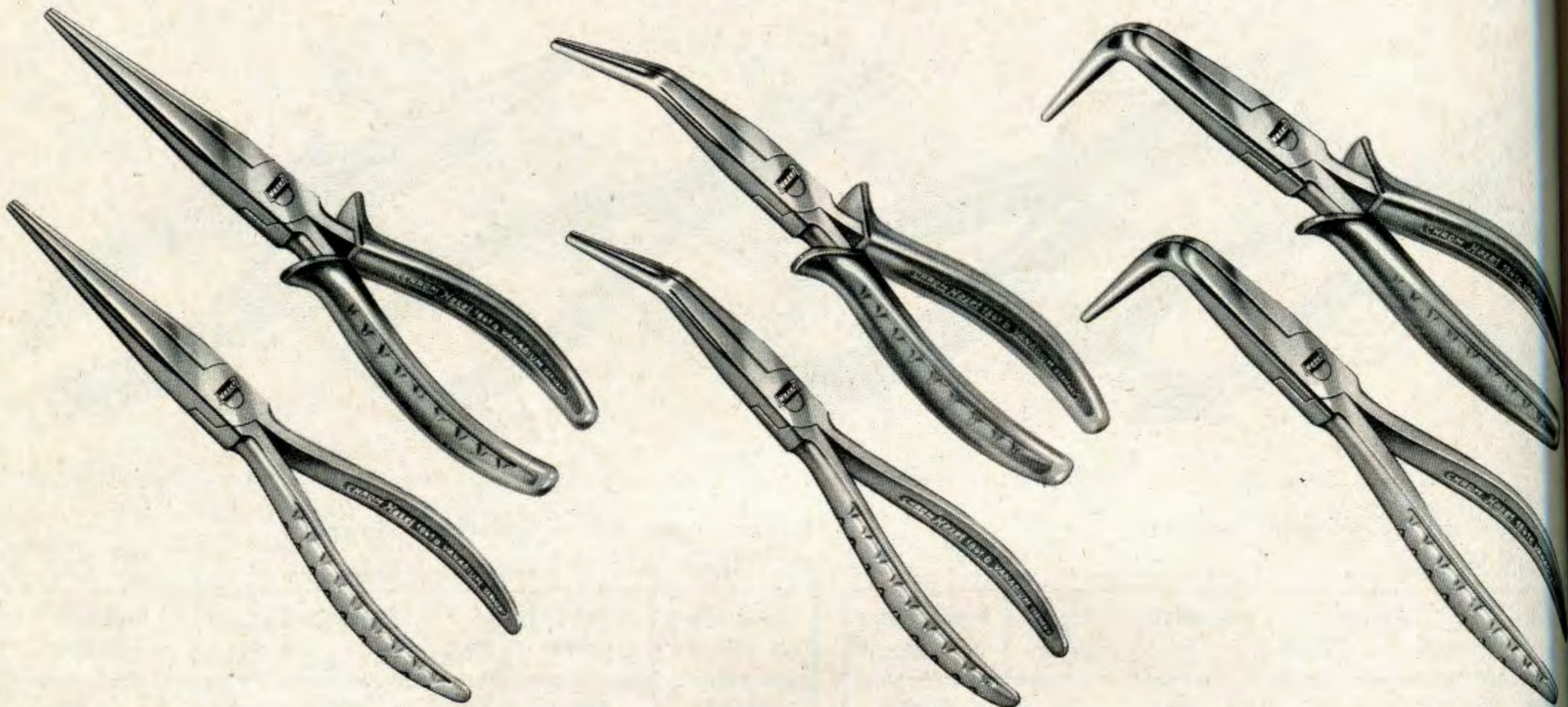

1841 a
mit geraden ovalspitzen Backen

1841 b
stumpfwinklig gebogen (35°)

1841 c
rechtwinklig gebogen

mit aufgelegtem Gewerbe

Bestell-Nr.	Länge		Gewicht g	Pack-Norm	Hochglanz verchromt
	mm	Zoll			
1841 a-1	145	5 1/2	150	1	7,80
2	170	7	160	1	8,60
3	210	8	180	1	10,40
1841 b-3	210	8	180	1	11,20
1841 c-3	210	8	180	1	11,20

mit Handschutz-Isolierung 10000 V

Bestell-Nr.	Länge		Gewicht g	Pack-Norm	Hochglanz verchromt
	mm	Zoll			
1841 a-11	145	5 1/2	170	1	10,40
22	170	7	180	1	11,40
33	210	8	200	1	13,20
1841 b-33	210	8	200	1	13,80
1841 c-33	210	8	200	1	13,80



Splintenausziehzange

1842

CHROM-VANADIUM

Schenkel mit der griffigen HAZET-Ellipsenprägung

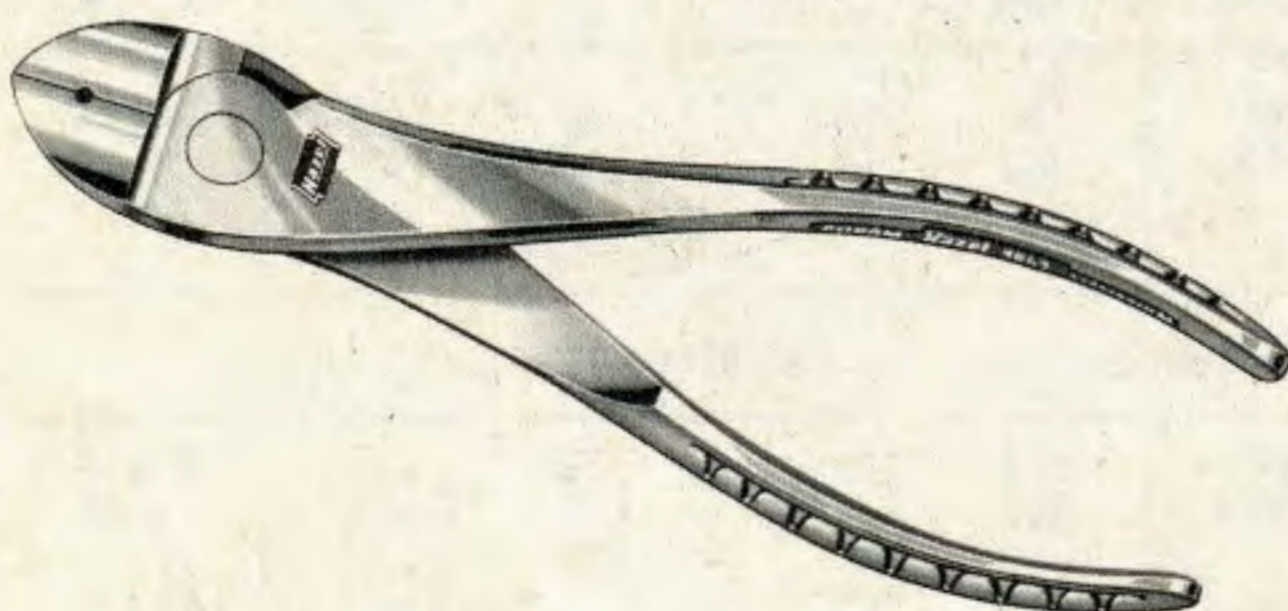

Bestell-Nr.	Länge		Gewicht g	Pack-Norm	Hochglanz verchromt
	mm	Zoll			
1842	170	7	210	1	11,90

Spezialzangen



1846

Seigersicherungen

CHROM-VANADIUM

Winkel mit der griffigen HAZET-Ellipsenprägung

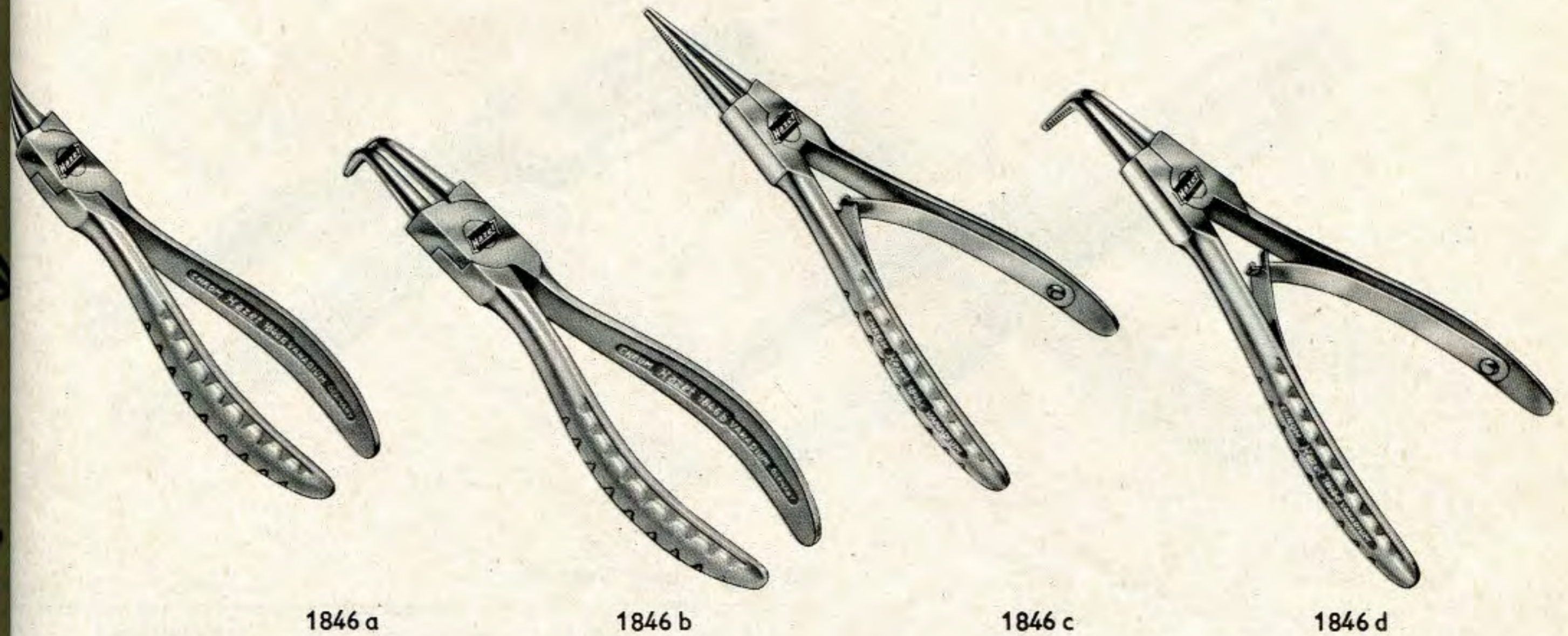

1846 a

1846 b

1846 c

1846 d

abgewinkelt – für Innensicherungen

Bestell-Nr.	Länge		für Sicherungen von bis	Gew. g	Pack-Norm	Hochgl. verchr.
	mm	Zoll				
1846a-1	130	5	10 – 35 mm	50	1	8,90
2	170	7	18 – 75 mm	160	1	10,40
3	220	8 1/2	58 – 120 mm	190	1	13,90

gerade – für Außensicherungen

Bestell-Nr.	Länge		für Sicherungen von bis	Gew. g	Pack-Norm	Hochgl. verchr.
	mm	Zoll				
1846c-1	130	5	10 – 28 mm	75	1	9,60
2	170	7	25 – 70 mm	160	1	10,60
3	220	8 1/2	50 – 120 mm	200	1	13,80

abgewinkelt – für Innensicherungen

Bestell-Nr.	Länge		für Sicherungen von bis	Gew. g	Pack-Norm	Hochgl. verchr.
	mm	Zoll				
1846b-1	130	5	10 – 35 mm	50	1	10,20
2	170	7	18 – 75 mm	160	1	11,60
3	220	8 1/2	58 – 120 mm	190	1	14,80

abgewinkelt – für Außensicherungen

Bestell-Nr.	Länge		für Sicherungen von bis	Gew. g	Pack-Norm	Hochgl. verchr.
	mm	Zoll				
1846d-1	130	5	10 – 28 mm	75	1	10,20
2	170	7	25 – 70 mm	160	1	11,80
3	220	8 1/2	50 – 120 mm	200	1	14,80

Batterie- und Mutternzange



1848

CHROM-VANADIUM

30° abgebogenen Backen, die ein leichtes Fassen der Polmuttern auch an engsten Stellen ermöglichen.

Die geschweiften Schenkel garantieren eine gute Handhabung.

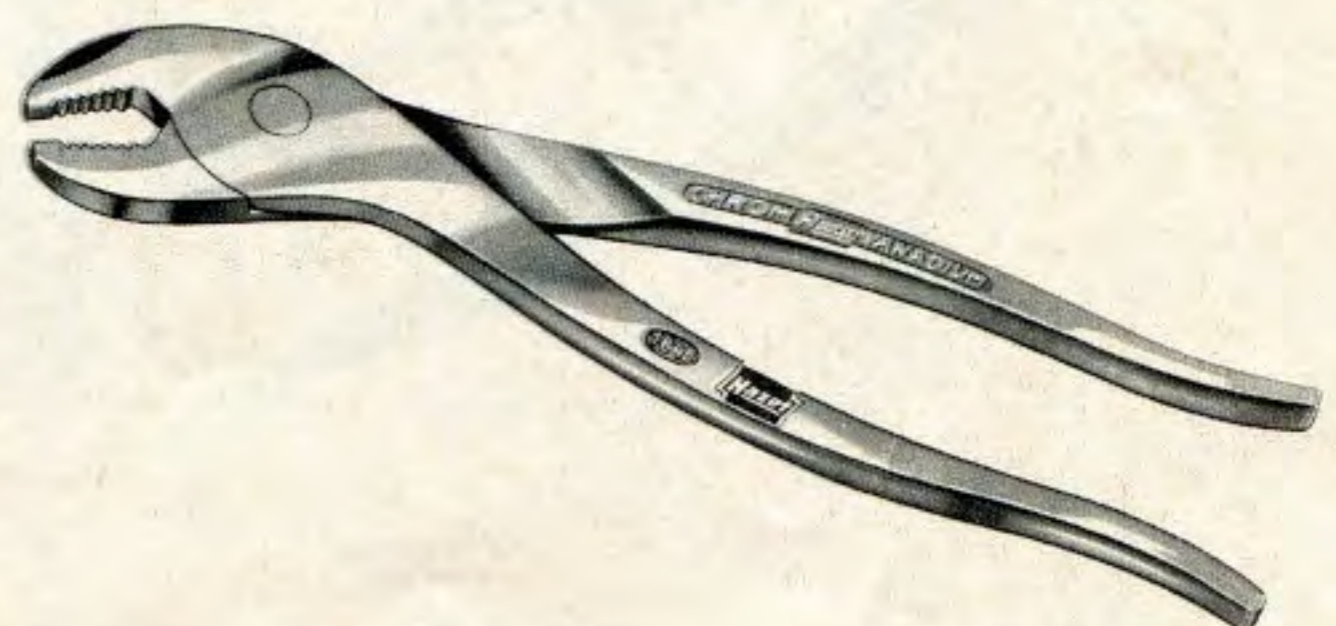

Bestell-Nr.	Länge		Gewicht g	Pack-Norm	Hochglanz verchromt
	mm	Zoll			
1848	200	8	220	1	8,90



Kombinationszangen

1850

SPEZIALSTAHL

Schenkel mit der griffigen HAZET-Ellipsenprägung

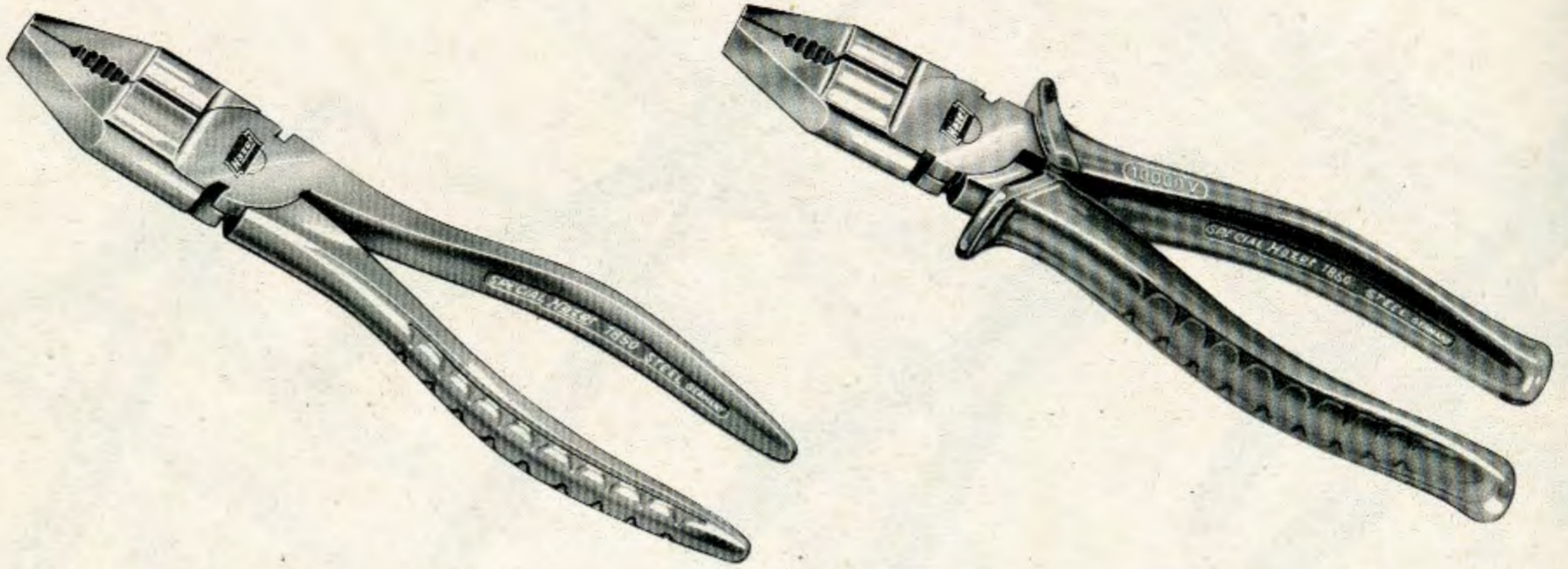

mit aufgelegtem Gewerbe

Bestell-Nr.	Länge		Gewicht g	Pack-Norm	Hochglanz verchromt	Verchromt
	mm	Zoll				
1850-1	120	4 1/2	100	1	5,90	5,40
2	160	6	180	1	6,30	5,80
3	180	7	250	1	7,20	6,20
4	210	8	320	1	8,40	7,40

mit Handschutz-Isolierung 10000 V

1850-11	120	4 1/2	120	1	8,20	7,60
22	160	6	200	1	8,60	8,—
33	180	7	270	1	10,20	8,90
44	210	8	340	1	11,20	10,20



Universal-Figureschere

1852

mit Feder

CHROM-VANADIUM

Schenkel mit der griffigen HAZET-Ellipsenprägung

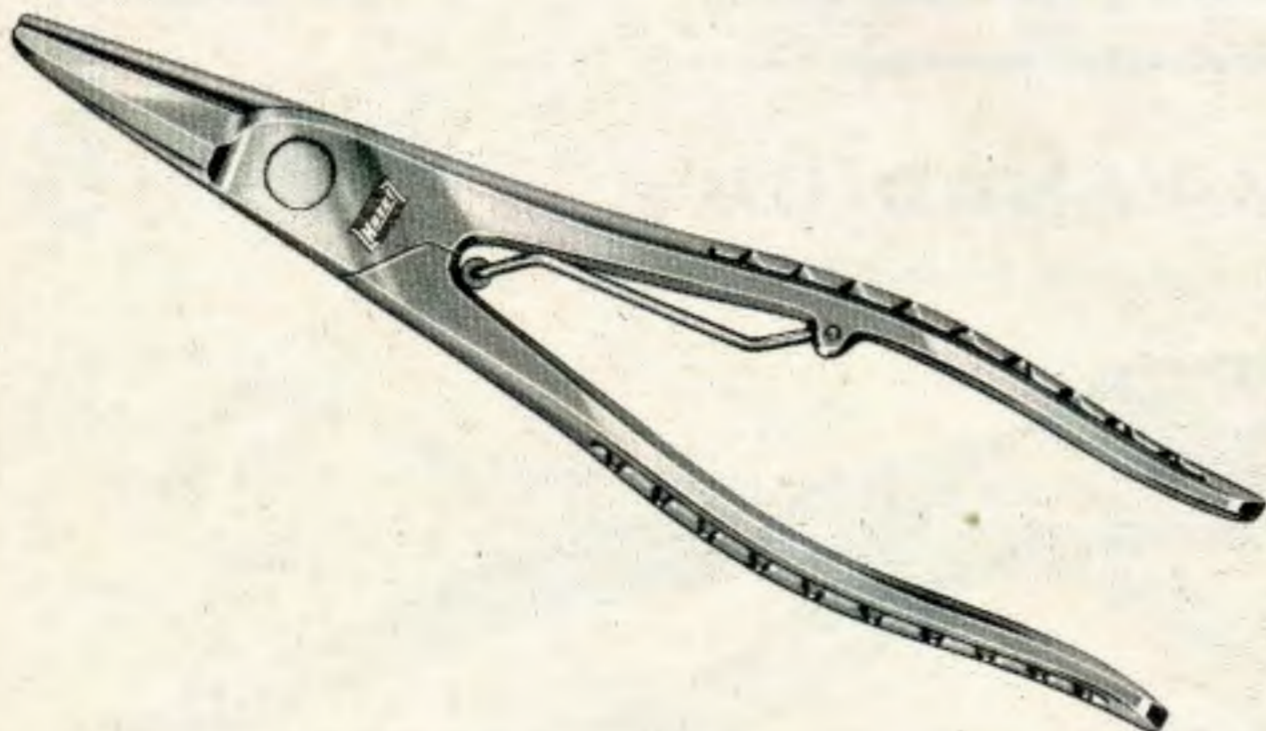

Bestell-Nr.	Länge mm	Gewicht g	Pack-Norm	Hochglanz verchromt	Verchromt
1852	210	220	1	15,40	14,—

Kombinationszangen



CHROM-VANADIUM

1855

es Modell

enkel mit der griffigen HAZET-Ellipsenprägung

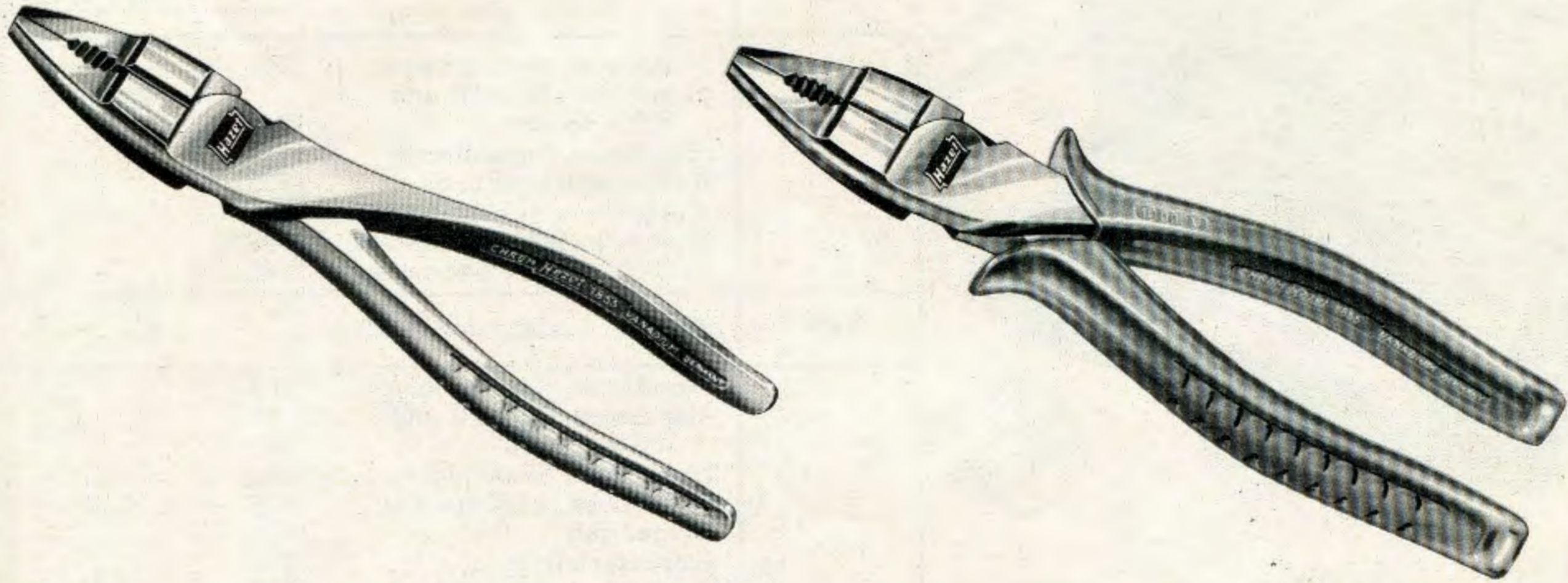

aufgelegtem Gewerbe

Bestell-Nr.	Länge		Gewicht g	Pack-Norm	Hochglanz verchromt
	mm	Zoll			
1855-1	160	6	180	1	11,20
2	180	7	250	1	11,80
3	210	8	320	1	13,60

Handschutz-Isolierung 10000 V

1855-11	160	6	200	1	13,20
22	180	7	270	1	14,40
33	210	8	340	1	16,20

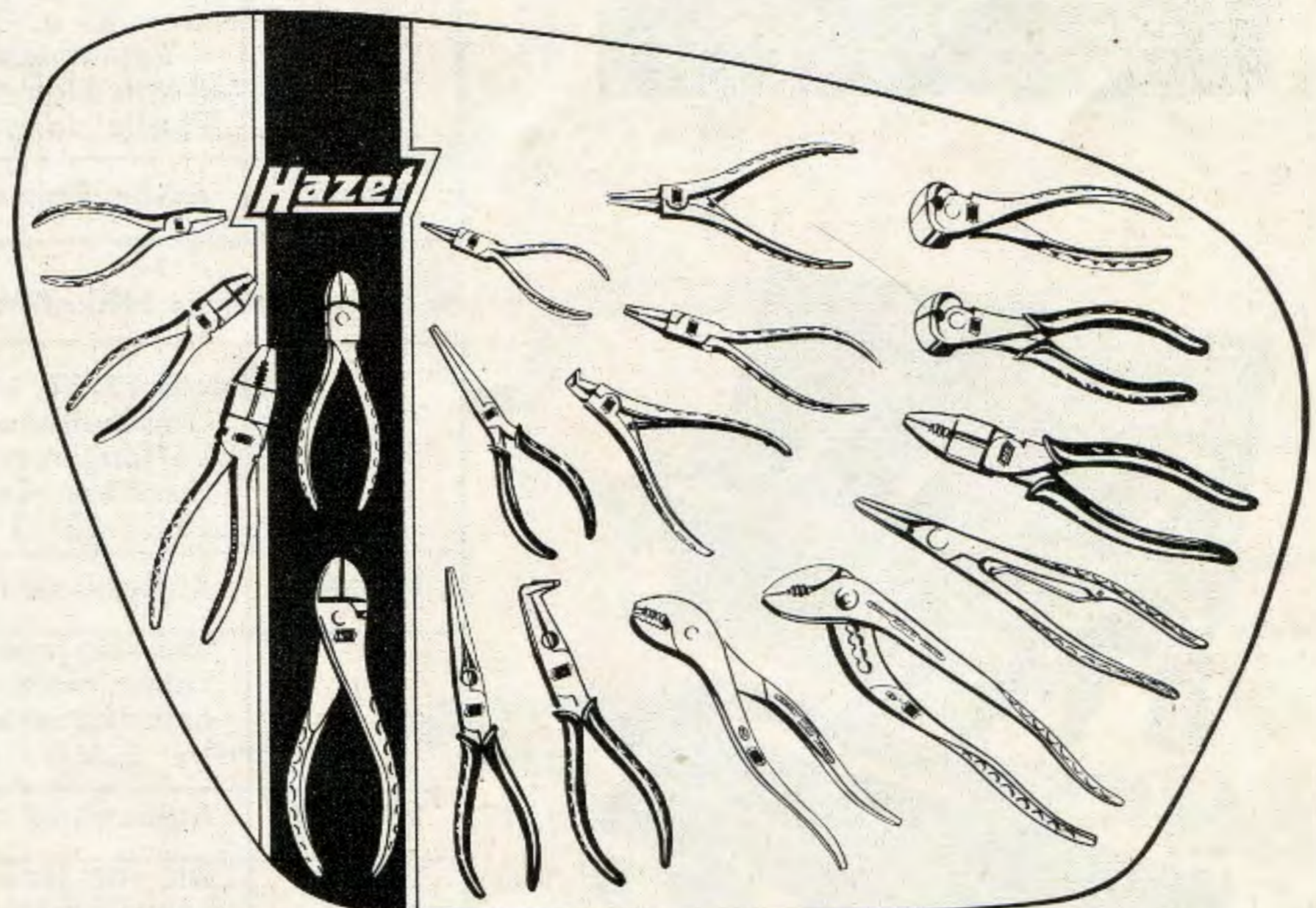

Dekorations- und Verkaufstafeln für Zangen sind in Vorbereitung



Ausbeulwerkzeuge

1900-1910

Sortimente – Praktische, modernste Formen



in hausfarbenen Hazel-Metallkästen

Bestell-Nr.	Sortimente	Gew. kg	Pack-Norm	Preis
	Handfaust, Kommaform 1911 Handfaust, 80 × 70 und 100 × 45 mm 1912 Handfaust, Spezialform 1913 Kotflügel-Biegezange 1933a Ausbeul- u. Schlichthammer 1935 Spann- u. Schlichthammer 1938K Schlicht- u. Treibhammer 1940			
1900	Kleiner Ausbeulsatz, 7teilig	8,2	1	104,50
	Handfaust, Kommaform 1911 Handfaust, 80 × 70 und 100 × 45 mm 1912 Handfaust, Spezialform 1913 Löffeleisen, kräftige Ausf. 1928 Biegeeisen 1931 Karosseriefeile 1934 Ausbeul- u. Schlichthammer 1935 Spann- u. Schlichthammer 1938K Schlicht- u. Treibhammer 1940 Gummi- u. Handhammer kombiniert 1948			
1905	Standard-Ausbeulsatz, 10teilig	13,4	1	176,-

auf hausfarbener Hazel-Metallwandtafel

	Handfaust, Kommaform 1911 Handfaust, 80 × 70 und 100 × 45 mm 1912 Handfaust, Spezialform 1913 Löffeleisen, kräftige Ausf. 1928 Ausbeul-Hebeleisen 1929 Ausbeul-Hebeleisen 1930 Karosseriefeile 1934 Ausbeul- u. Schlichthammer 1935 Spann- u. Schlichthammer 1938K Schlicht- u. Treibhammer 1940 Schlicht- u. Treibhammer 1941 Schlicht- u. Spitzhammer 1942 Gummi- u. Handhammer kombiniert 1948 Plastic-Hammer, 35 mm 1950 Plastic-Hammer, 40 mm 1950			
1910T	Ausbeulsatz auf Tafel, 15teilig	20	1	252,-

in hausfarbenen Hazel-Metallkästen

	wie 1910T, jedoch zusätzlich Umschaltknarre 12" 916 Verlängerung 5" 917 Zwölfkant-Einsätze 1/2" □ Antrieb 10 11 12 13 14 17 19 mm 900Z			
1910K	Ausbeulsatz im Kasten, 24teilig	21,4	1	295,40
	wie vor, jedoch mit Zwölfkant-Einsätzen amerikanische Maße 3/8 7/16 1/2 9/16 5/8 11/16 3/4" 900AZ			
1910KA	Ausbeulsatz im Kasten, 24teilig	21,4	1	295,40
	wie vor, jedoch mit Zwölfkant-Einsätzen englische Maße 3/16 1/4 5/16 3/8 7/16 1/2 9/16" 900WZ			
1910KW	Ausbeulsatz im Kasten, 24teilig	21,4	1	297,90

Ausbeulwerkzeuge



...ische, modernste Formen, aus bestem SPEZIALSTAHL geschmiedet

1911-1934

Bestell-Nr.	Bezeichnung	Gewicht g	Pack-Norm	Preis
1911	Handfaust, Kommaform, Bahnlänge 140 mm, Breite 55 mm	1350	1	15,40
1912	Handfaust, 80 × 70 mm und 100 × 45 mm, Höhe 58 mm	1450	1	15,40
1913	Handfaust, Spezialform, 60 × 70 mm, Höhe 70 mm	1600	1	15,40
1914	Handfaust, Beilform, 65 × 25 mm und 50 × 8 mm Höhe 140 mm	950	1	10,40
1915	Handfaust, kräftige Ausf., 75 × 6 mm und 45 × 25 mm, Höhe 190 mm	1600	1	19,60
1916	Handfaust, 70 × 60 mm, Höhe 50 mm	1100	1	11,60
1917	Handfaust, 70 × 60 mm, Höhe 40 mm	1100	1	11,80
1918	Handfaust, 110 × 65 mm, Höhe 25 mm	1000	1	11,60
1919	Handfaust, Zehenform, 115 × 55 mm, Höhe 28 mm	1100	1	10,60
1920	Universal-Handfaust, 70 × 50 mm und 60 × 45 mm, Höhe 60 mm	1100	1	16,40
1921	Handfaust, halbrunde Form, 80 × 60 mm, Höhe 35 mm	1000	1	10,60
1922	Handfaust, Diaboloform, 55 mm Ø, Höhe 58 mm	750	1	10,60
1923	Handfaust, kräftige Ausf., 110 × 60 mm, Höhe 45 mm	2000	1	18,20
1924	Handfaust, gebogen, schwere Ausführung	1700	1	33,60
1926	Löffeleisen für leichtere Arbeiten, 30 × 20 × 130 mm Arbeitsfläche, Länge 290 mm	500	1	9,20
1927	Löffeleisen, mittelstarke Ausführung, 52 × 150 mm Arbeitsfläche, Länge 310 mm	700	1	11,80
1928	Löffeleisen, kräftige Ausführung, 60 × 30 × 200 mm Arbeitsfläche, Länge 390 mm	1100	1	15,40
1929	Ausbeul-Hebeleisen, 2 Arbeitsflächen von 60 × 40 × 200 mm, gekröpft und geschweift, Länge 425 mm	1500	1	19,80
1930	Ausbeul-Hebeleisen, wie vor, jedoch stark gekröpft und doppelgeschweift, Länge 525 mm	2000	1	23,40
1931	Biegeeisen m. Ledereinsatz Länge 420 mm	1150	1	8,20
1933 a	Kotflügel-Biegezeange mit beweglichem Spannring, Länge 300 mm	500	1	6,40
1933 b	Bördelzange zum Einlegen und Befestigen des Verstärkungsdrahtes an Kotflügelrändern, Länge 300 mm	650	1	5,90
1934	Karosseriefeilenhalter, verstellbar, mit Feilenblatt	950	1	25,90
1934 a	Feilenblatt hierzu, grob	300	1	8,90

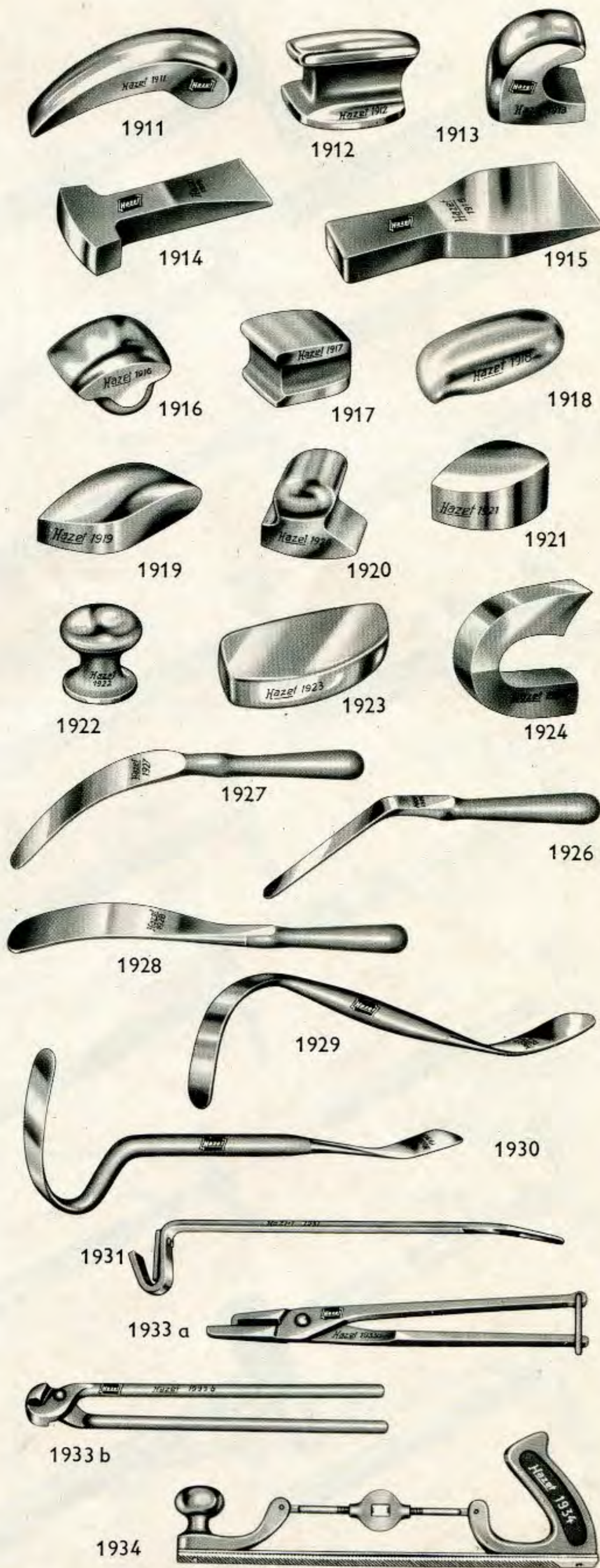

1935-1948

Praktische, modernste Formen, aus bestem SPEZIALSTAHL geschmiedet

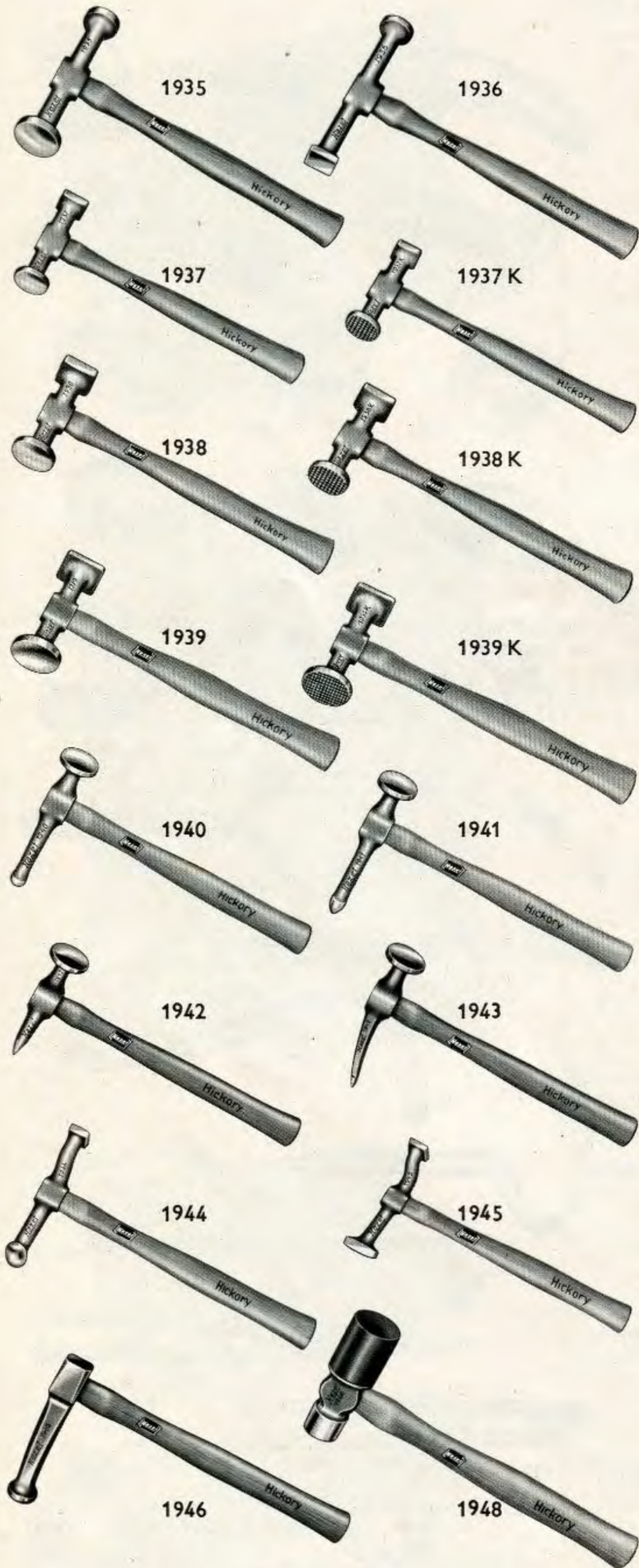

Bestell-Nr.	Bezeichnung	Gewicht g	Pack-Norm	Preis
1935	Ausbeul- u. Schlichthammer mit runden Bahnen, 44 und 33 mm \varnothing , Länge 150 mm	520	1	10,40
1936	Spann- und Ausschlichthammer, lange Form, Bahnen 32 mm \varnothing und 25 mm \square , Länge 165 mm	460	1	10,40
1937	Spann- u. Schlichthammer, kurze Form, beliebte, leichte Ausführung, Bahnen 32 mm \varnothing und 25 mm \square , Länge 100 mm	320	1	8,30
1937 K	Wie 1937, jedoch die runde Bahn kariert gefräst, Länge 100 mm	320	1	11,30
1938	Spann- u. Schlichthammer, handliche Mittelgröße, Bahnen 40 mm \varnothing und 35 mm \square , Länge 105 mm	390	1	10,40
1938 K	Wie 1938, jedoch die runde Bahn kariert gefräst, Länge 105 mm	390	1	12,90
1939	Spann- u. Schlichthammer, mit großen Schlagflächen, Bahnen 46 mm \varnothing und 41 mm \square , Länge 110 mm	480	1	11,80
1939 K	Wie 1939, jedoch die runde Bahn kariert gefräst, Länge 110 mm	480	1	14,20
1940	Schlicht- u. Treibhammer, runde Bahn 41 mm \varnothing , Kugelbahn 20 mm \varnothing , Länge 160 mm	400	1	10,40
1941	Wie 1940, jedoch mit eichelförmiger Bahn, Länge 160 mm	400	1	10,40
1942	Schlicht- u. Spitzhammer, mit runder Bahn 41 mm \varnothing und Spitze, Länge 130 mm	360	1	10,40
1943	Schlicht- und Pinnhammer, mit runder Bahn 41 mm \varnothing und mit langer, dünner Pinne, Länge 160 mm	400	1	11,60
1944	Schlicht- u. Schweißhammer gerade, Länge 150 mm, Bahnen 27 \times 23 mm, rechteckig, leicht gewölbt	400	1	11,80
1945	Wie 1944, jedoch gekreuzt, Länge 150 mm, Bahnen 38 \times 20 mm, stark gewölbt	400	1	11,80
1946	Tiefhammer, kräftige Ausführung, besonders geeignet zum Ausbeulen tiefer Kotflügel, Radkasten und dgl., flachkugelige Bahn 30 mm \varnothing , Länge 175 mm	760	1	9,80
1948	Gummi- u. Handhammer, kombin., Bahn 36 mm \varnothing , Gummiende 50 mm \varnothing	1020	1	16,80

Plastic-Hämmer



1950

mit austauschbaren Einsätzen (Schlag-Enden) aus durchsichtigem Kunststoff

Bestell-Nr.	Ø der Einsätze mm	Hammerlänge mm	Ganze Länge mm	Gewicht g	Pack-Norm	Preis
1950-1	22	75	250	160	1	4,40
2	27	85	270	250	1	5,20
3	32	100	280	360	1	6,90
4	35	105	300	450	1	8,20
5	40	110	320	620	1	10,60
6	50	113	340	980	1	15,20
7	60	126	380	1460	1	20,80



Einsätze

Bestell-Nr.	Ø der Einsätze mm	Gewicht je Paar g	Pack-Norm je Paar	Preis je Paar
1950-22	22	15	5	1,80
27	27	30	5	2,40
32	32	50	5	3,20
35	35	70	5	4,60
40	40	100	5	5,40
50	50	140	5	9,40
60	60	240	5	12,80

Montage: Die losen Einsätze werden im Wasser vorgewärmt und durch einige Hammerschläge auf den Zapfen des Mittelstückes getrieben

Karosserie-Blechsneider



1960

Das Gerät dient zum Auftrennen an besonders schlecht zugänglichen Stellen, z. B. Einstiegsverkleidung, Karosserieboden, Radeinbauten usw. Der Blechsneider wird durch Schläge mit einem Plastic-Hammer auf dem hammerähnlichen Teil des Werkzeuges betätigt. Das verdickte, gebogene Stielende liegt gut und ruhig in der Hand zur sicheren Führung des Messers.

Bestell-Nr.		Länge mm	Gewicht g	Pack-Norm	Preis
1960	einschließlich 1 Ersatzmesser	275	540	1	19,80
1960-1	Lose Einsatzmesser, einzeln	—	—	—	5,90



Außen-Ausbeulgerät



1965

Bestehend aus Zughaken, Schlaggriff, Anlötschlaufe und Befestigungsbolzen. Das Werkzeug eignet sich zum Ausbeulen großer und kleiner Verformungen an allen Stellen der Karosserie. Das Ausbeulen geschieht immer von außen, d. h. durch Herausziehen der eingeebulten Stellen. Kosteneinsparung durch geringe Arbeitszeit! Aus- und Einbauen der beschädigten Teile, z. B. Türen, Kotflügel, Motorraumdeckel, Verkleidungen (Türverkleidung, Dachverkleidung), Scheiben usw.

Bestell-Nr.		Länge mm	Gewicht g	Pack-Norm	Preis
1965	Ausbeulwerkzeug einschl. 10 Anlötschlaufen und 2 Bolzen	440	1550	1	24,20
1965-1	Lose Anlötschlaufen	—	—	10	5,60 per 10 Stück
1965-2	Lose Bolzen	—	—	2	3,20 per 10 Stück





Magnetsucher

1976

mit Permanent-Magnet und transparentem Heft

Praktisch – beweglich – größte Reichweite. Mit dem Magnetsucher können erfallene Kleinteile wie Muttern, Bolzen, die bei der Montage an Motoren, Werkzeugmaschinen, Getriebekästen an unzugängliche Stellen gefallen sind, ohne große Mühe wieder hervorgeholt werden. Der Spiralstab zwischen dem Magnet und Griff kann in jede beliebige Lage gebogen werden und bleibt dann in der gewünschten Stellung stehen. Der Greiferstab ist dauernd magnetisch und praktisch unverwundlich.



Bestell-Nr.	Haftfähigkeit g	Länge ausgestreckt mm	Gewicht g	Pack-Norm	Preis
1976	400	520	220	1	15,40



Metallsägebogen

1980

verstellbar für Sägeblätter 225–300 mm (9–12")

mit Spritzgußheft, verchromtem Rohrbügel und 9"-Sägeblatt

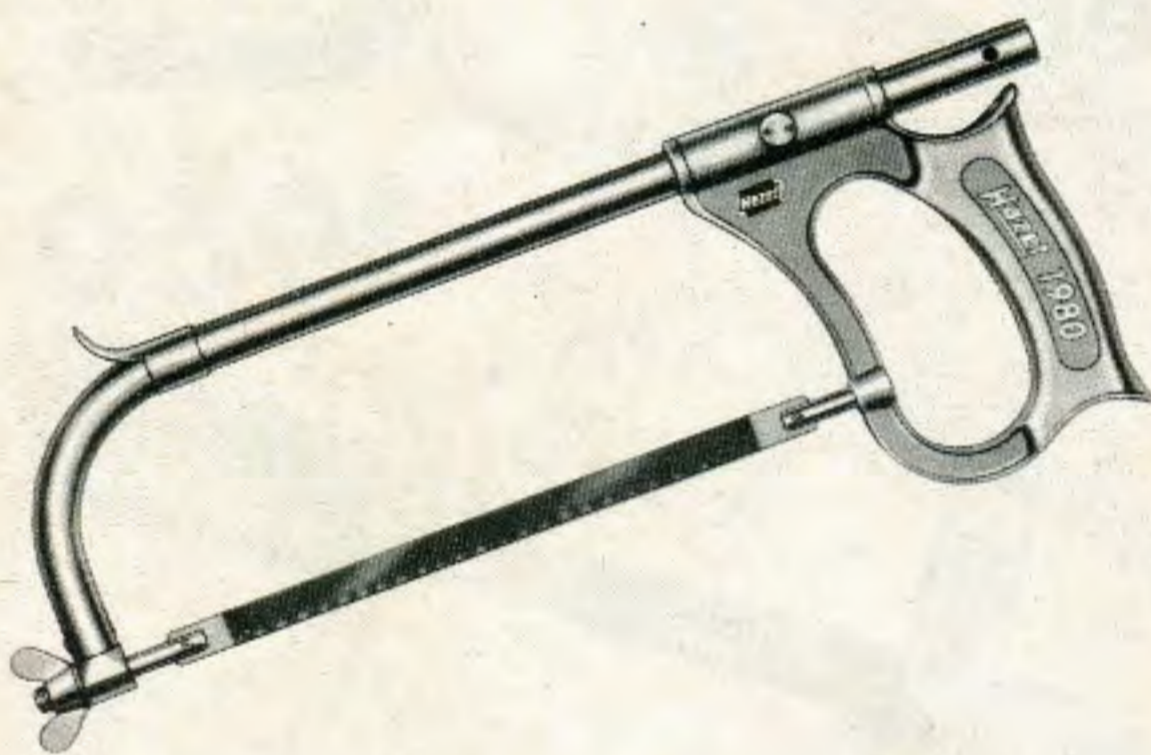

Bestell-Nr.	Länge mm	Gewicht g	Pack-Norm	Preis
1980	475	570	1	10,20

Lose Sägeblätter, einseitig, 2% Wolfram legiert

Bestell-Nr.	Länge – Breite – Stärke mm		Pack-Norm	Preis
1980 B-1	225 × 16 × 0,8	—	6	—,55
2	300 × 16 × 0,8	—	6	—,60



Metallsägebogen

1981

feststehend

schwere Ausführung, mit Aluminiumheft, Stahlbügel und 12"-Sägeblatt

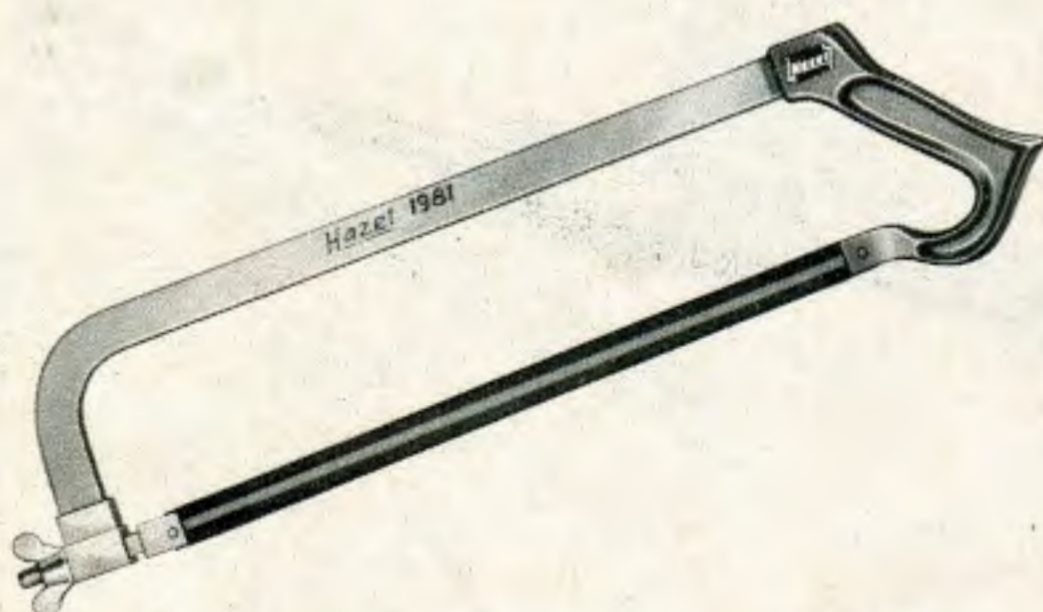

Bestell-Nr.	Länge mm	Gewicht g	Pack-Norm	Preis
1981	460	650	1	6,60

Lose Sägeblätter, einseitig, 2% Wolfram legiert

Bestell-Nr.	Länge – Breite – Stärke mm		Pack-Norm	Preis
1980 B-2	300 × 16 × 0,8	—	6	—,60

HAZET-Verkaufs- und Ausstellungsschränke



2000

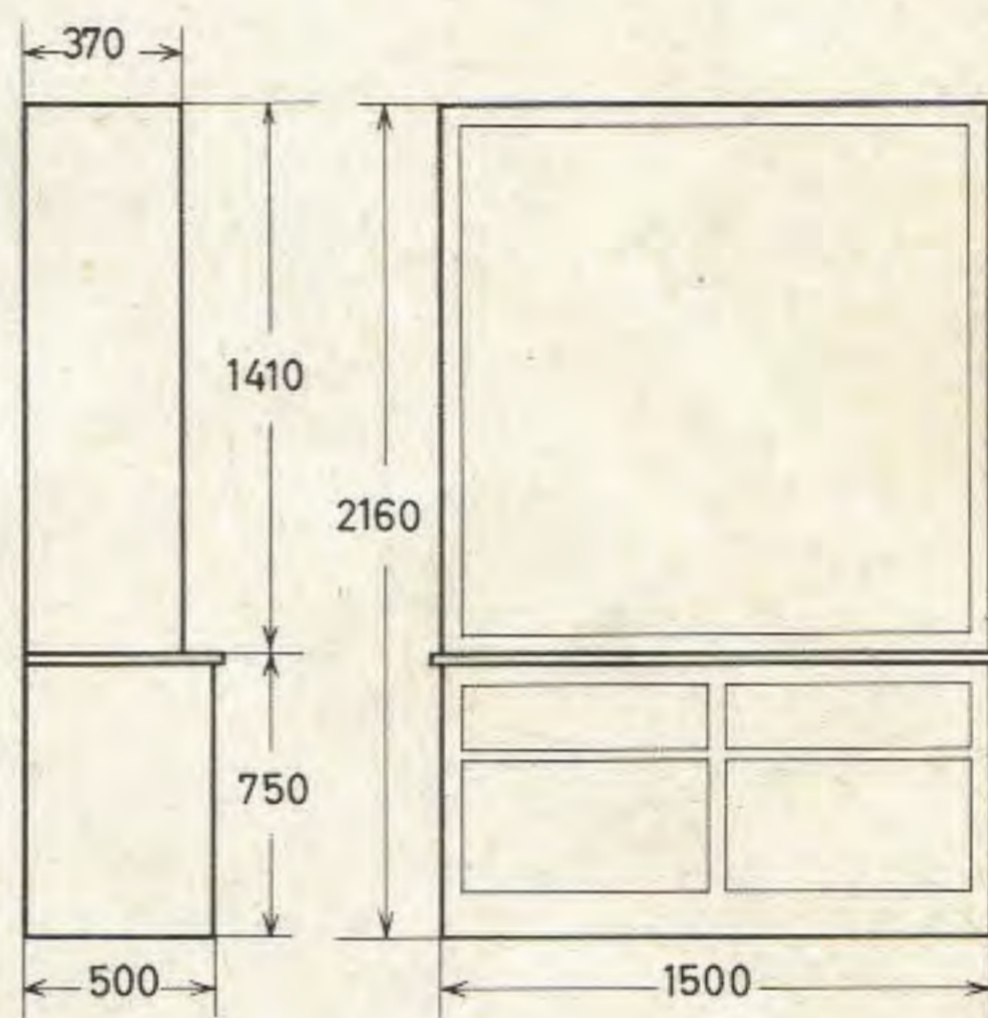

Bestell-Nr.	Sortimente	Gewicht kg	Preis
2000-Kfz.	Kfz.-Sortiment	metrische Maße	Preis auf Anfrage
2000-Ind.	Industrie-Sortiment	metrische Maße	
2000-L	Schrank	leer	

Sortimente in amerikanischen und englischen Maßen auf Wunsch.

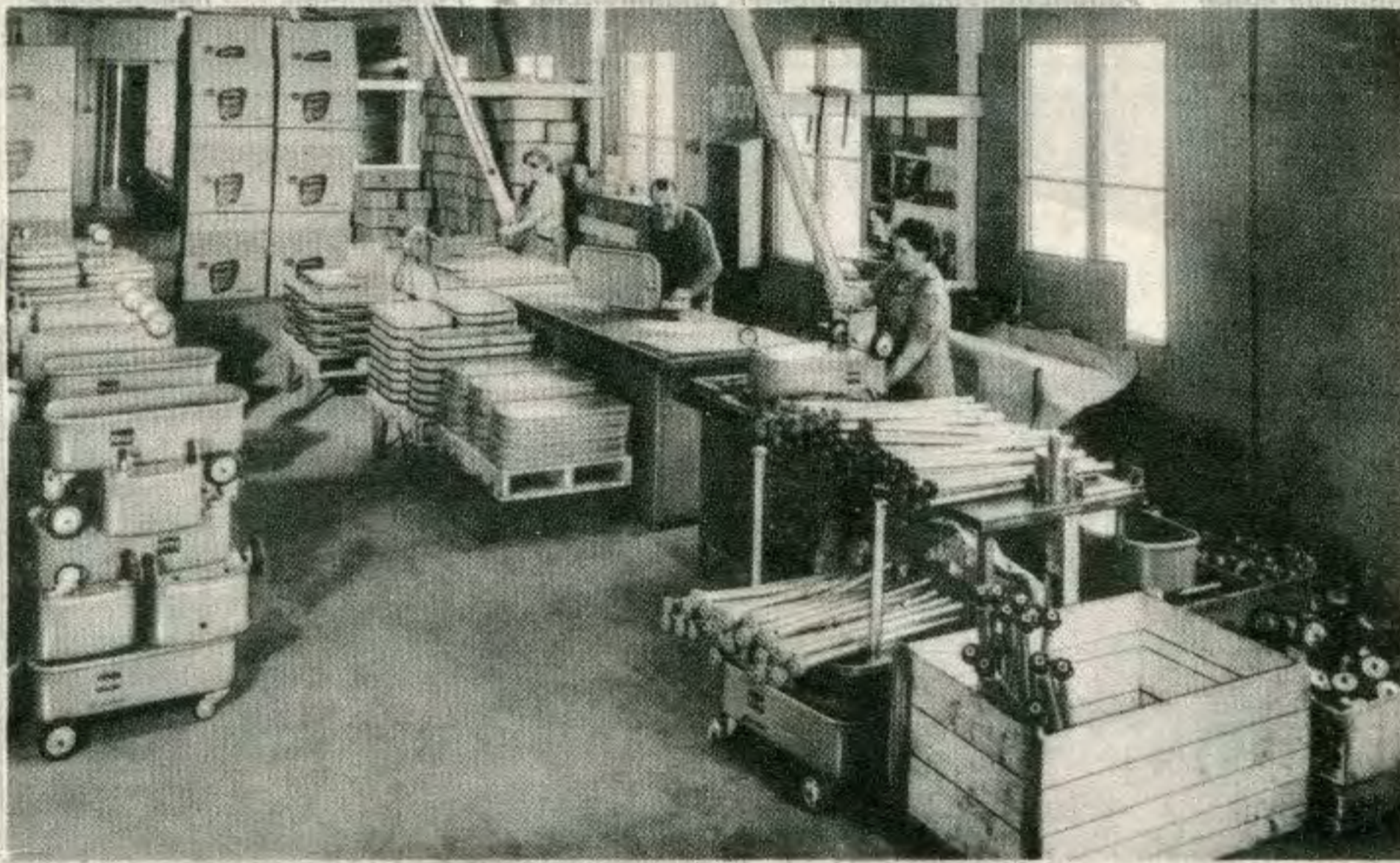



Sechskant-Stiftschlüssel

2100-2110

für Inbus-Schrauben

CHROM-VANADIUM



2100

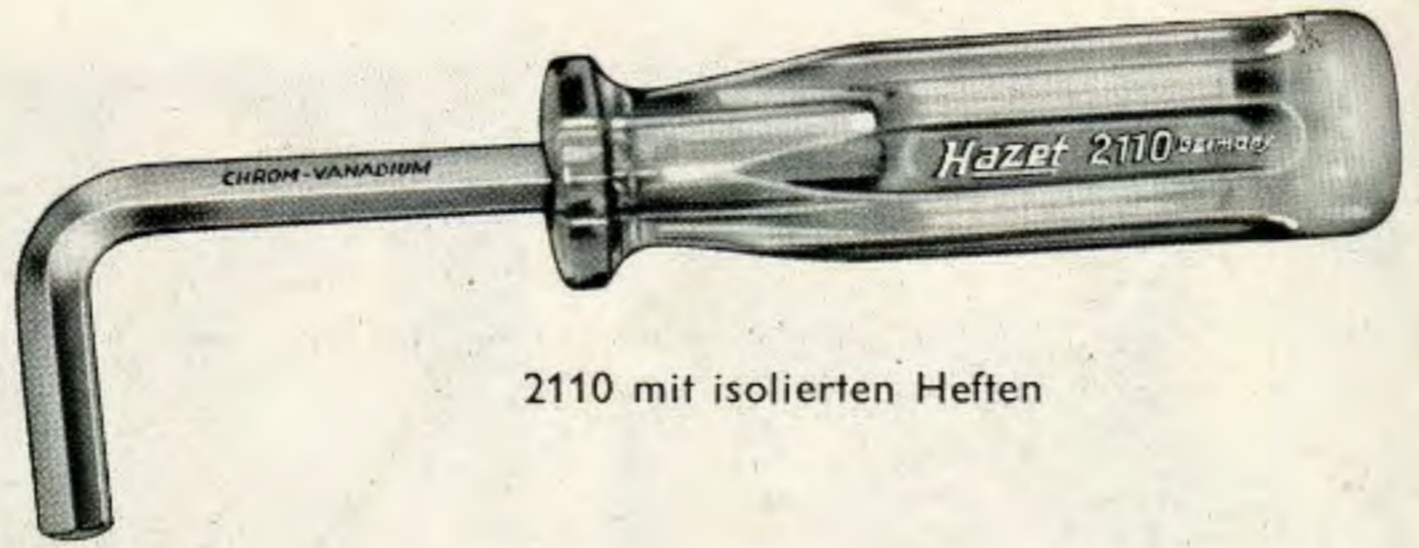

2110 mit isolierten Heften

Metrische Maße

Bestell-Nr.	Schlüsselweite mm	Für Schrauben DIN 912	Für Schrauben DIN 913, 914, 915	Länge mm	Gewicht g	Pack-Norm	Glanzvernickelt
2100-02	2	—	—	60	2	5	—,64
03	3	M 4	M 6	68	5	5	—,66
04	4	M 5	M 8	76	11	5	—,70
05	5	M 6	M 10	85	19	5	—,80
06	6	M 8	M 12	96	30	5	1,—
07	7	—	—	100	43	5	1,16
08	8	M 10	M 16	108	60	5	1,26
09	9	—	—	115	75	5	1,46
10	10	M 12	M 20	122	105	5	1,56
12	12	M 14	M 24	137	170	5	1,96
14	14	M 16 M 18	—	154	265	5	2,70
17	17	M 20 M 22	—	177	440	5	4,60
19	19	M 24 M 27	—	194	615	5	6,—
22	22	M 30	—	222	950	5	8,—
2110-02	2	—	—	90	13	2	1,10
03	3	M 4	M 6	95	19	2	1,30
04	4	M 5	M 8	120	27	2	1,60
05	5	M 6	M 10	125	38	2	1,80
06	6	M 8	M 12	135	53	2	2,20
07	7	—	—	150	70	2	2,40
08	8	M 10	M 16	155	95	2	2,60
09	9	—	—	165	130	2	2,80
10	10	M 12	M 20	170	155	2	3,—
12	12	M 14	M 24	195	195	2	4,—

Sätze in Plastic-Taschen

2100- 7 P	2 3 4 5 6 7 8 mm	190	1	7,60
2100-10 P	2 3 4 5 6 7 8 9 10 12 mm	560	1	16,40
2100-14 P	2 3 4 5 6 7 8 9 10 12 14 17 19 22 mm	2860	1	39,90

Amerikanische Maße

Bestell-Nr.	Schlüsselweite		Länge		Gewicht g	Pack-Norm	Glanzvernickelt
	Zoll	mm	Zoll	mm			
2100 A-05	5/64	1,98	2	50	2	5	—,64
06	3/32	2,38	2 1/8	55	3	5	—,66
08	1/8	3,18	2 3/8	60	6	5	—,66
10	5/32	3,97	2 5/8	65	10	5	—,70
12	3/16	4,76	2 7/8	75	15	5	—,80
14	7/32	5,56	3 3/16	80	22	5	—,90
16	1/4	6,35	3 7/16	85	32	5	1,—
20	5/16	7,94	4	100	56	5	1,26
24	3/8	9,53	4 1/2	115	92	5	1,56
32	1/2	12,70	5 9/16	140	206	5	2,16
36	9/16	14,29	6 1/16	155	275	5	2,70
40	5/8	15,88	6 5/8	170	375	5	3,90
48	3/4	19,05	7 7/8	200	620	5	5,70
2110 A-05	5/64	1,98	3 9/16	90	13	2	1,10
06	3/32	2,38	3 9/16	90	14	2	1,10
08	1/8	3,18	3 3/4	95	19	2	1,30
10	5/32	3,97	4 1/2	115	27	2	1,50
12	3/16	4,76	4 7/8	125	32	2	1,80
14	7/32	5,56	4 7/8	125	38	2	1,90
16	1/4	6,35	5 1/8	130	49	2	2,—
20	5/16	7,94	6 1/16	155	95	2	2,60
24	3/8	9,53	6 1/2	165	145	2	3,—
32	1/2	12,70	8 1/16	205	260	2	4,20

Sätze in Plastic-Taschen

2100- 9 AP	5/64 3/32 1/8 5/32 3/16 7/32 1/4 5/16 3/8"	280	1	10,—
2100-11 AP	5/64 3/32 1/8 5/32 3/16 7/32 1/4 5/16 3/8 1/2 9/16"	760	1	18,90
2100-13 AP	5/64 3/32 1/8 5/32 3/16 7/32 1/4 5/16 3/8 1/2 9/16 5/8 3/4"	1780	1	29,40



Rohrabschneider, Bördelgerät

Ergänzungswerkzeuge für Sortimente

2120-2190

Bestell-Nr.	Bezeichnung	Gewicht g	Preis
20- 8	Rundfeile 8"	120	3,20
10	Rundfeile 10"	200	4,20
22- 5	Flachfeile 5"	70	1,80
8	Flachfeile 8"	200	3,20
10	Flachfeile 10"	300	4,30
23- 6	Dreikantfeile 6"	70	2,40
8	Dreikantfeile 8"	180	3,40
10	Dreikantfeile 10"	240	4,50
25	Kontaktfeile	10	1,—
25 P	Kontaktfeilen-Satz in Plastic-Täschchen	80	6,75
30	Drahtbürste	160	1,20
31	Zündkerzenbürste	50	—,80
35	Handbohrmaschine	2400	39,80
40- 2	Schlosserhammer	200	3,10
3	Schlosserhammer	300	3,70
4	Schlosserhammer	400	4,—
5	Schlosserhammer	500	4,60
10	Schlosserhammer	1000	7,20
41- 1	Englischer Hammer 3/4 lbs.	340	4,60
2	Englischer Hammer 1 lbs.	450	4,90
4	Englischer Hammer 2 lbs.	900	8,20
42	Leichtmetallhammer	500	9,—
43	Gummihammer 90 x 50 mm	500	5,80
46	Fühlerblattlehre 4teilig für VW	40	1,90
47	Fühlerblattlehre 20teilig »Spion«	110	6,40
47 - A	Fühlerblattlehre 20teilig »Spion« SAE-Maße	110	7,20
50	Reißnadel	50	2,90
52	Prüflampe (Schraubenzieher mit Prüflampe und Anschlußkabel) im Etui	50	3,90
54	Rollbandmaß 2 m	80	1,70
56	Kabelmesser	100	3,60
60	Ölspritzkanne	180	7,50
61	Ölkännchen »Ölboy«, Kännchen für Öl und Caramba	60	4,50
180	Klein-Rohrabschneider für Rohre aus Kupfer, Messing und sonstigen NE-Metallen, bis 25 mm = 1" Außen-Durchmesser	375	22,80
180- 1	Ersatz-Rädchen 20 x 4,8 x 5,1		3,80
180- 2	Ersatz-Bolzen für Rädchen		—,40
190	Bördelgerät für Bremsleitungen usw. mit austauschbaren, scharnierten Spannbacken und Vorrichtung zur Oberflächenglättung des Öffnungswinkels	1250	39,80
190- 1	Spannbacken 4 4,75 6 8 10 12 14 mm	700	23,80
190- 2	Spannbacken 3/16 1/4 5/16 3/8 7/16 1/2 5/8"	700	23,80

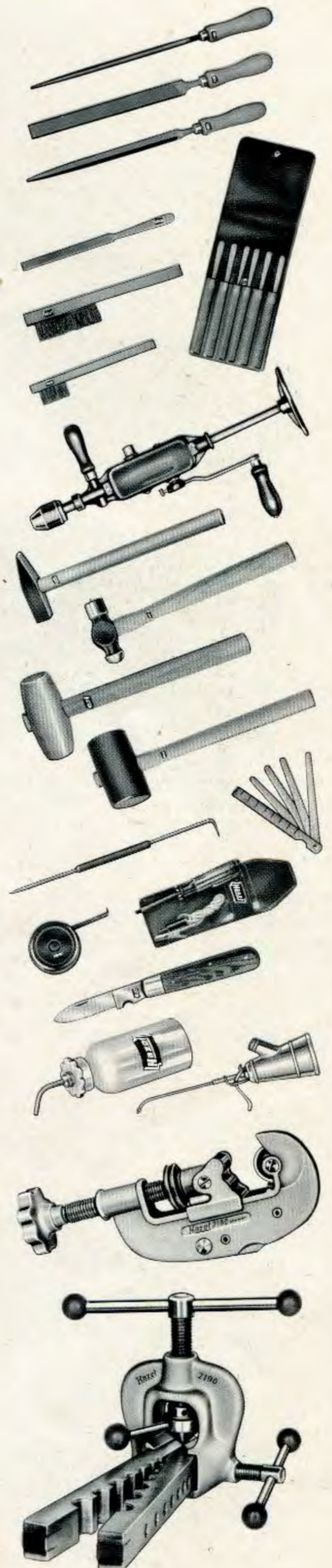



Werkzeugwagen »HAZET-Assistent«

2500 A

DBP und Auslandspatent für V

In Hausfarben lackiert, mit Werkzeugsortiment aus CHROM-VANADIUM für Arbeiten an Volkswagen

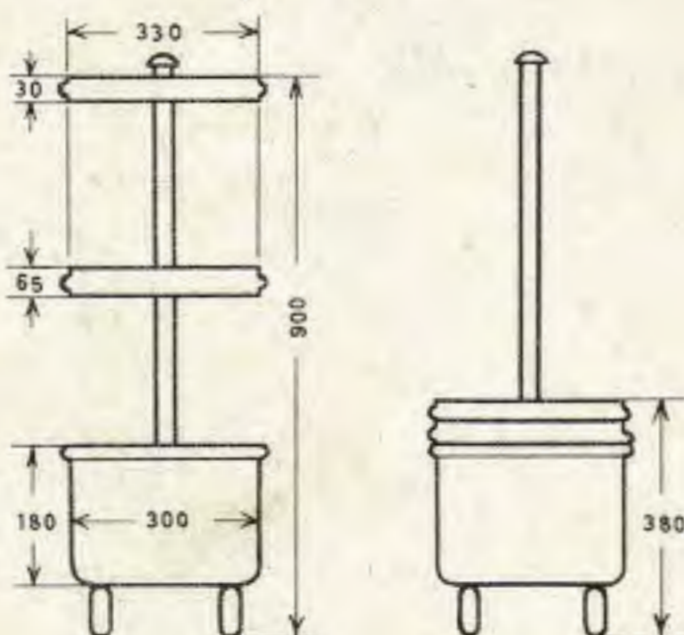
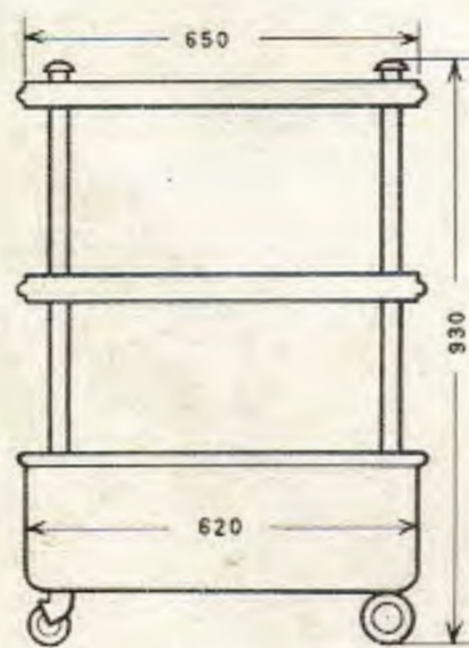

Bestell-Nr.	Sortimente	Gewicht kg	Verchromt
2500 A/58	58teilig, mit Werkzeugwagen, 1 Zwischenkasten	33	448,—
2500 A/62	62teilig, mit Werkzeugwagen, 1 Zwischenkasten	34	475,—
2500 AL	Werkzeugwagen, leer	22	218,—

Inhaltsübersicht:

5 Gabelschlüssel 6×7 8×10 10×14 12×14 22×27	450
2 Gabelschlüssel 9×11	450
4 Gabelschlüssel 14×17 17×19 je 2	450
4 Ringschlüssel 6×7 8×10 12×14 17×19	630
2 Reifenheber 12"	650
1 Flachmeißel 150×15 mm	731
1 Durchschläger 120×2 mm	745
1 Körner 120×12 mm	746
1 Universalzange 9 1/2"	760
1 Zündkerzenschlüssel 21 mm	764
2 Schraubenzieher 100×6 150×8 mm	811
1 Elektriker-Schraubenzieher 80×3 mm	813
1 Kreuzschlitzschraubenzieher 140×6 mm	814
1 Dreikant-Hohlschaber 150 mm	821
1 Schraubenzieher für Vergaser 25×8 mm	834
5 Sechskant-Einsätze 1/2" □ Antrieb 10 13 14 15 17 mm	900
1 T-Griff mit Gleitstück 12"	915
1 Verlängerung 10"	918
1 Inbus-Einsatz 8 mm	921
1 Inbus-Einsatz 10 mm	922
1 Seitenschneider 7"	1802
1 Kombizange 7"	1855
1 Sechskant-Stiftschlüssel für Inbusschrauben, 8 mm	2100
1 Rundfeile 8"	2120
1 Flachfeile 8"	2122
1 Kontaktfeile	2125
1 Drahtbürste	2130
2 Hämmer 300 500 g	2140
1 Gummihammer 90×50 mm	2143
1 Fühlerlehre, 4teilig	2146
1 Reißnadel	2150
1 Prüflampe (Schraubenzieher mit Prüflampe und Anschlußkabel) im Etui	2152
2 Ölkännchen	2161
1 Spezial-Ringschlüssel 10×14 mm	2509
2 Gabelschlüssel 27 mm, gerade und gebogen	2513
1 Steckschlüssel 14 mm	2527
1 Ringschlüssel 21×36 mm	2561
1 Spezialschlüssel für Zylinderkopfschrauben 15 mm	2565
58teilig	2500A/58

Wie 2500 A/58, jedoch zusätzlich:	
1 Umschaltknarre 12"	916
1 Verlängerung 5"	917
2 Gabelschlüssel 32 mm, gerade und gebogen	2513
62teilig	2500A/62

HAZET-Tourist«



Ersatzrad-Kappe mit Werkzeugsatz aus **CHROM-VANADIUM**
 Volkswagen, DBP Nr. 851780 und Auslands-Patente

2500 E

Bestell-Nr.		Gewicht g	Verchromt
2500 E	12teilig	3400	Preis auf Anfrage

Inhaltsübersicht:

1 Gabelschlüssel 7×8 mm, für Verteiler und Zündspule	450
1 Gabelschlüssel 10×12 mm	450
1 Gabel-Ringschlüssel 14 mm, für Vergaser und Brennstoffleitung	600
1 Universalzange 9 1/2"	760
1 Zündkerzenschlüssel 21 mm	764
1 Radschraubenkurbel mit Zierkappenabzieher	772
1 Schraubenzieher 150×8 mm	811
1 Schraubenzieher 80×3 mm, für Vergaser und elektrische Anlagen	813
1 Schraubenzieher 40×6 mm, für Kreuzschlitzschrauben Nr. 5-10	814
1 Kombinationszange 6"	1850
1 Ringschlüssel 21×36 mm, für Keilriemenscheibe	2561
1 Kugelgelenkschlüssel 14 mm, für Brennstoffpumpe	2527
12teilig	2500 E



Die Unterbringung ist denkbar einfach:

Der Behälter wird durch die Federklammern des Ersatzrades rüttelsicher gehalten.
 Ein leichter Fingerdruck auf die Verschlussfeder genügt zur Öffnung der Kappe.
 Alle Werkzeuge sind übersichtlich angeordnet, filzunterlegt und einzeln durch Klemmfedern gehalten.
 Der Ersatz-Ventilator-Keilriemen hat zwischen Radzierkappe und Ersatzrad seinen festen Platz.



Werkzeugsatz



CHROM-VANADIUM in Plastic-Tasche, für Volkswagen

2500 P

Bestell-Nr.		Gewicht g	Verchromt
2500 P	13teilig	2350	59,40

Inhaltsübersicht:

3 Gabelschlüssel 8×9 10×14 17×19 mm	450
1 Gabel-Ringschlüssel 14 mm	600
1 Universalzange 9 1/2"	760
1 Zündkerzenschlüssel 21 mm	764
1 Radschraubenkurbel	772
1 Schraubenzieher 125×7 mm	811
1 Schraubenzieher 100×3,5 mm	813
1 Kombinationszange 6"	1850
1 Kontaktfeile	2125
1 Zündkerzenbürste	2131
1 Ringschlüssel 21×36 mm	2561
13teilig	2500 P



2500

CHROM-VANADIUM

In verschließbaren Original-Hazel-Metallkästen bzw. auf Metallwandtafel, in blau-gelben Hausfarbe

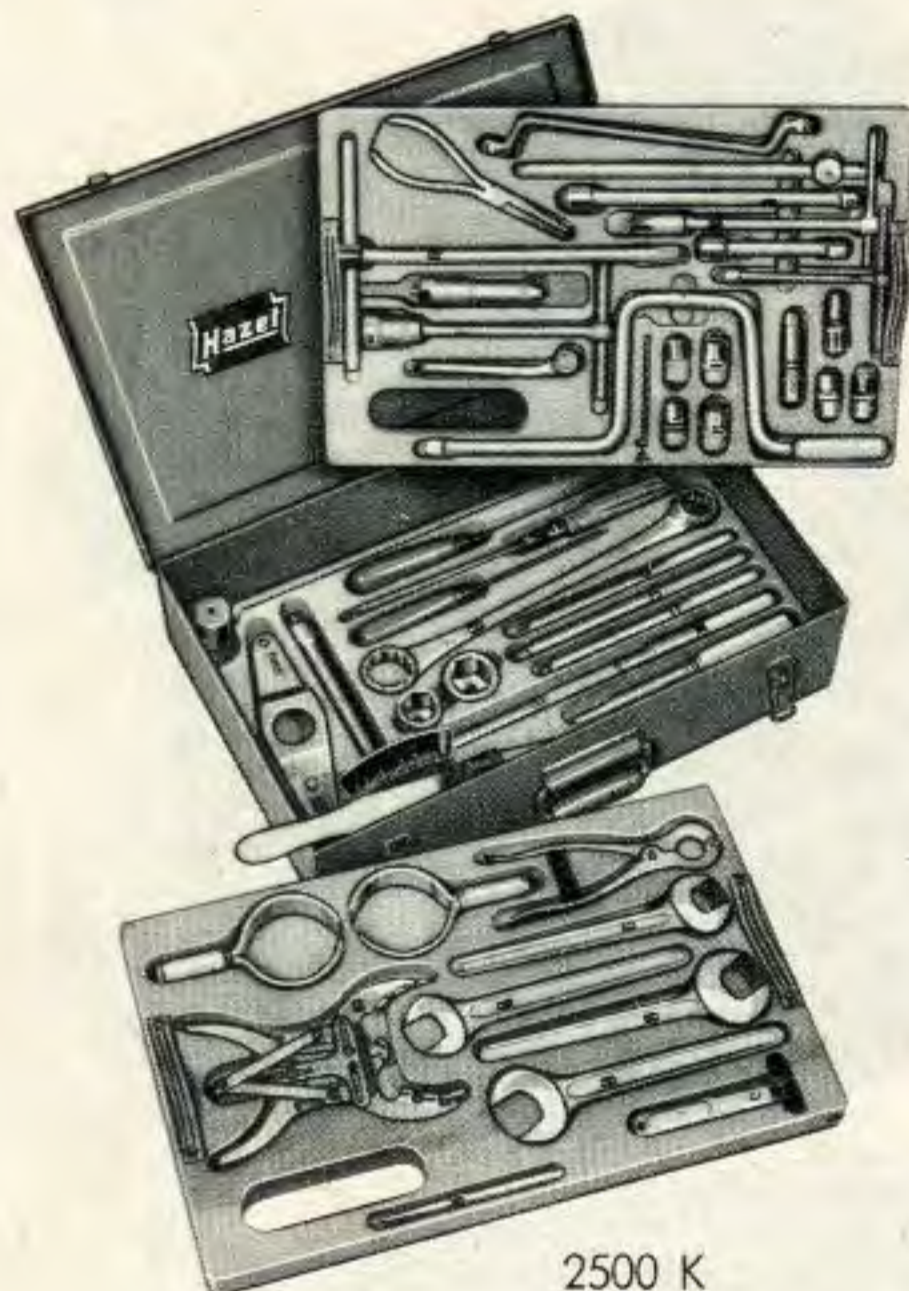

2500 K

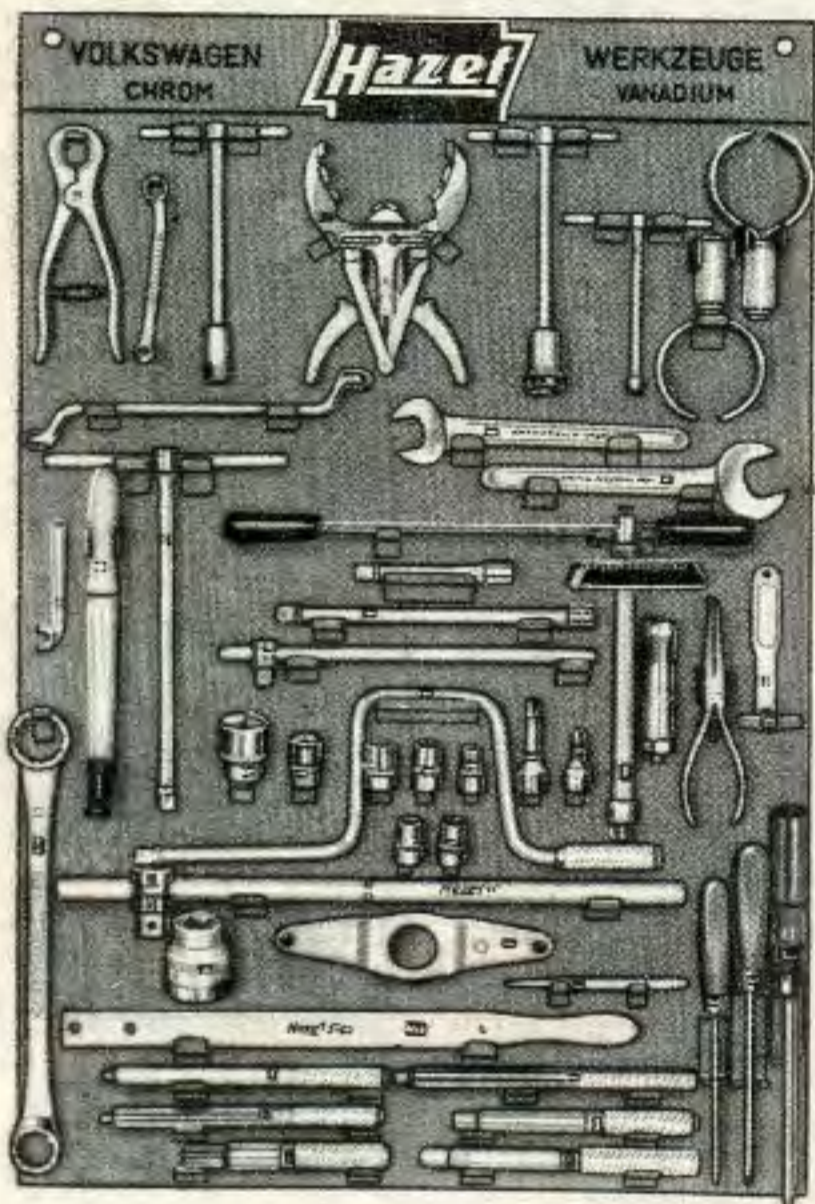

2500 T



2500 WA

Bestell-Nr.	Größe mm	Gewicht kg	Pack-Norm	Verchromt
2500 K	520 x 320 x 140	23	1	512,—
2500 T	960 x 630	20	1	454,—
2500 MT	730 x 540	8,5	1	185,—
2500 WA	420 x 200 x 150	14,5	1	204,—

Inhalt 2500 K / 2500 T

1 Spezial-Zündkerzenschlüssel	2501	1 Spezial-Ringschlüssel	2560
1 Dorn	2507	1 Ventileinschleifer	2570
1 Spezial-Ringschlüssel	2509	1 Spezialschlüssel für Brennstoffhahn	2571
1 Führungsplatte	2511	1 Kreuzschlitzschraubenziehersatz	2575/3
1 Hebelverlängerung	2512	1 Spezialzange	2576
2 Gabelschlüssel, 27 mm, gerade und gebogen	2513	1 Doppelseitig gekr. Ringschlüssel 17 x 19 mm	630
2 Gabelschlüssel, 32 mm, gerade und gebogen	2513	1 Kolbenringzange 50-100 mm	790
1 T-Griff-Schlüssel	2514	1 Schwingwinde	911
1 Führungsdorn	2519	1 Schiebegriff	915
1 Ventil-Einstell-Lehre	2520	1 Kurze Verlängerung	917
1 Kolbenringspannband 75 mm	2523	1 Lange Verlängerung	918
1 Kolbenringspannband 77 mm	2523	1 T-Griff-Schlüssel	919
1 Kerbstemmer	2524	1 Inbus-Einsatz 8 mm	921
1 Sprengringzange	2525K	1 Inbus-Einsatz 10 mm	922
1 Steckschlüssel	2527	7 Einsätze 10, 13, 14, 15, 17, 19, 30 mm	900
1 Dorn für Achsschenkelbolzen	2530a	1 Drehmomentschlüssel	2590
1 Dorn für Achsschenkelbolzen	2530b	1 Schiebegriff 500 mm	1015
1 Dorn für Achsschenkelbuchsen	2531	1 Einsatz 36 mm	1056
1 Dorn für Bundbolzenbuchsen	2533		
1 Öldruckschalterschlüssel	2559		

2500 K = 48teilig / 2500 T = 48teilig

Inhalt 2500 MT

1 Spezial-Zündkerzenschlüssel	2501	1 Doppelseitig gekr. Ringschlüssel 17 x 19 mm	630
1 Spezial-Ringschlüssel	2509	1 Schiebegriff	915
1 Gabelschlüssel, gerade, 27 mm	2513	1 Kurze Verlängerung	917
1 Gabelschlüssel, gebogen, 27 mm	2513	1 T-Griff-Schlüssel	919
1 Ventil-Einstell-Lehre	2520	1 Inbus-Einsatz 8 mm	921
1 Steckschlüssel	2527	1 Inbus-Einsatz 10 mm	922
1 Öldruckschalterschlüssel	2559	5 Einsätze 10, 14, 17, 19, 30 mm	900
1 Spezial-Ringschlüssel	2560	1 Schiebegriff 500 mm	1015
1 Spezialschlüssel für Brennstoffhahn	2572	1 Einsatz 36 mm	1056
1 Kreuzschlitzschraubenziehersatz	2575/3		

2500 MT = 25teilig

Inhalt 2500 WA

1 Schraubenzieher 3 mm	813	2 Maulschlüssel 27 mm, gerade und gebogen	2513
1 Schraubenzieher 5 mm	811	1 Doppelmaulschlüssel 8 x 9 mm	300
1 Schraubenzieher 8 mm	811	1 Doppelmaulschlüssel 10 x 14 mm	450
1 Kombinationszange 7"	1850	1 Doppelmaulschlüssel 17 x 19 mm	450
1 Durchschläger 120 x 2 mm	745	1 Doppelmaulschlüssel 22 x 27 mm	2515
1 Spezialschlüssel für Brennstoffhahn	2572	1 Doppelmaulschlüssel 10 x 14 mm	2509
1 Innensechskanteinsatz 8 mm Inbus	921	1 Doppelmaulschlüssel 17 x 19 mm	630
1 Innenvierkantenschlüssel 8 mm	2514	1 Zündkerzenschlüssel mit Dorn	2501
3 Einsätze 10, 14, 17 mm	900	1 Steckschlüssel 27 x 30 mm	2562
1 Flachmeißel 150 x 18 mm	730	1 Dorn 12 mm	2561D
1 Kraftstoffpumpenschlüssel	2527	1 Fühlerblattlehre (Spion)	2146
1 T-Griff-Schlüssel	919	1 Flachfeile 5"	2122
1 Kreuzschlitzschraubenziehersatz	2575/3	1 Dreikantfeile 6"	2123
1 Schiebegriff	915	1 Drahtbürste	2130
1 Universalzange 9 1/2"	760	1 Hammer 500 g	2140
1 Seitenschneider 6 1/2"	1801	1 Leichtmetallhammer	2142
1 Doppelringschlüssel 27 x 36	2560		

2500 WA = 38teilig

Spezial-Werkzeuge



besondere geeignet für Arbeiten an Volkswagen

2500

Bestell-Nr.	Bezeichnung und Anwendung	Länge mm	Gewicht g	Verchr.
501	Spezial-Zündkerzenschlüssel mit Haltevorrichtung u. Drehstift, 21 mm . . .	150	130	7,90
507	Dorn zum Ein- u. Austreiben der Kolbenbolzen	200	390	9,40
509	Spezial-Ringschlüssel für Ölkühler und Vergaser 10×14 mm Anwendung: Anziehen und Lösen 1. der Muttern des Ölkühlers 2. der Flanschschrauben am Vergaser 3. des Auspuffrohres an der Schwungradseite	150	80	7,80
510	Werkzeug für Schwungscheibe u. Hinterachse bestehend aus: 1015 Schiebegriff 500 mm 1056 Einsatz 36 mm VW 2511 Führungsplatte 2512 Hebelverlängerung Anwendung: Anziehen und Lösen 1. der Schwungradmutter (die Führungsplatte verhindert ein Abgleiten des Schlüssels von der Schwungradmutter; die Hebelverlängerung der Führungsplatte dient als Gegenhalt beim Anziehen u. Lösen) 2. der Achsmutter der Hinterradnaben	500 60 225 460	1500 350 340 640	15,80 7,20 7,40 6,80
513	Zwei Gabelschlüssel 27 mm gerade und gebogen, je 1 Stück Anwendung: Einstellen 1. der Vorderradlager 2. der Nachstellhülse der Lenkungsspindel	240	150	3,40
513	Zwei Gabelschlüssel, 32 mm gerade und gebogen, je 1 Stück für Vorderradlager des VW-Transporters	240	185	3,80
514	T-Griff-Schlüssel, 8 mm Innenvierkant Anwendung: Anziehen und Lösen 1. der Schrauben an der Schaltstangenkupplung, 2. der Schaltgabeln	150	120	6,90
519	Führungsdorn zum Einbau der Kupplungs-scheibe	290	500	9,60
520	Ventileinstell-Lehre 0,10 mm, mit 10 Reserve-blättchen	130	50	6,30
523-75	Kolbenringspannband für 75 mm Kolben	150	290	9,60
523-77	Kolbenringspannband für 77 mm Kolben	150	300	9,60
524	Kerbstemmer Anwendung: Sichern der Pleuellagerschrauben	145	80	3,60
525 K	Sprengringzange für Antriebswelle und Kurbelwelle	200	300	26,80
525 K-1	Ersatzbacken per Paar			5,80
527	Steckschlüssel mit Kugelgelenk, 14 mm Anwendung: Anziehen und Lösen 1. der Flanschschrauben der Kraftstoffpumpe 2. der Verschlußschraube des Vergasers für Hauptdüse	210	210	13,40

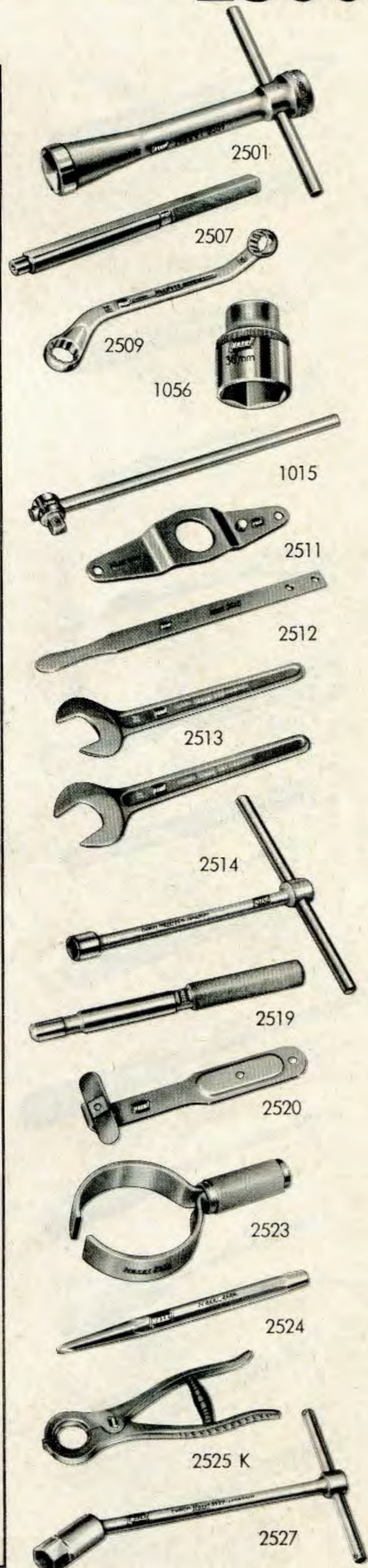

2500

insbesondere geeignet für Arbeiten an Volkswagen

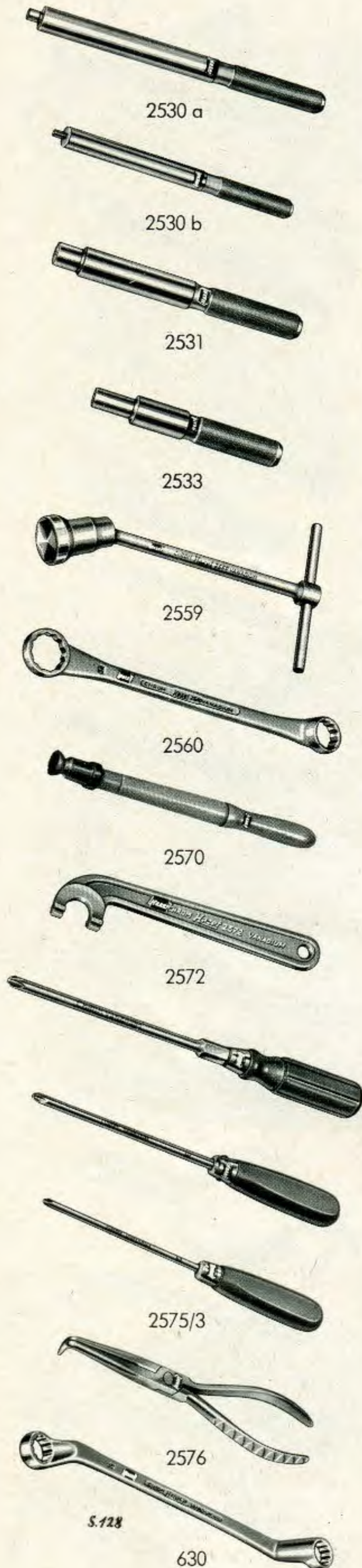

Bestell-Nr.	Bezeichnung und Anwendung	Länge mm	Gewicht g	Verchr.
2530 a	Dorn für Achsschenkelbolzen , Zapfendurchmesser 7,9 mm. Anwendung: Ein- und Auspressen der Achsschenkelbolzen	230	380	9,20
2530 b	Dorn für Achsschenkelbolzen , Zapfendurchmesser 5,9 mm. Anwendung: Ein- und Auspressen der Achsschenkelbolzen	230	380	9,20
2531	Dorn für Achsschenkelbuchsen , Zapfendurchmesser 17,5 mm. Anwendung: Ein- und Auspressen der Achsschenkelbuchsen	195	490	9,20
2533	Dorn für Bundholzenbuchsen , Zapfendurchmesser 17,9 mm. Anwendung: Ein- und Auspressen der Bundbolzenbuchsen	160	480	9,40
2559	Öldruckschalterschlüssel mit Kugelgelenk, 27 mm	210	240	15,60
2560	Spezialringschlüssel , 27 × 36 mm Anwendung: Anziehen und Lösen 1. der hinteren Befestigungsschrauben des Getriebeträgers 2. der Befestigungsschrauben an der Keilriemenscheibe	375	580	14,20
2570	Ventileinschleifer mit Saugnapf Der aus der Praxis entstandene Quirl mit Saugnapf zum Einschleifen des Ventilsitzes; die universelle Lösung mit feinsten Abstimmung auf die zu leistende Arbeit	275	80	2,20
2572	Spezialschlüssel für Brennstoffhahn	110	30	4,90
2575/3	Kreuzschlitz-Schraubenziehersatz bestehend aus: 814-2 814-3 814-4 Anwendung: Anziehen und Lösen der Kreuzschlitzschrauben an der Karosserie	140 160 200	70 120 365	14,-
2576	Spezialzange zum Herausnehmen und Einsetzen der Kolbenbolzensicherungen	185	140	8,90
630	Doppelseitig gekröpfter Ringschlüssel 17 × 19 mm Anwendung: Anziehen und Lösen 1. der Befestigungsmuttern der Lenkung am Vorderachskörper 2. der Klemmschraube am Lenkhebel 3. der Kronenmutter der Kugelbolzen an der Spurstange 4. der Befestigungsschrauben des Motorblocks am Triebwerk 5. der vorderen Schrauben des Gummilagers an der Getriebeaufhängung 6. der Befestigungsschrauben des Lagers für die Fußbremshebelwelle 7. der Befestigungsschrauben und Muttern der vorderen Stoßdämpfer	280	240	4,50

Spezial-Werkzeuge



2500

besondere geeignet für Arbeiten an Volkswagen

Bestell-Nr.	Bezeichnung und Anwendung	Länge mm	Gewicht g	Verchr.
790	Kolbenringzange Anwendung: Auflegen und Abnehmen der Kolbenringe.	200	210	8,20
911	Schwungwinde mit kordiertem Griff Anwendung: Zum schnellen An- und Abdrehen von Schrauben und Muttern in Verbindung mit den entsprechenden Einsätzen.	410	760	7,30
915	Schiebegriff , 300 mm lang Anwendung: In Verbindung mit INBUS-Einsatz 8 mm: Anziehen und Lösen 1. des Gewindestiftes für die Drehstabbefestigung 2. der Drehstabhalteschraube in der Mitte der Vorderachse 3. der Ölablaßschrauben am Motor und Triebwerk In Verbindung mit HAZET-Einsatz 19 mm: Anziehen und Lösen 1. der Vorderachsschrauben 2. der Gegenmutter für die Gewindestifte des Traghebels 3. der Befestigungsschraube der Hinterachse an der Federstrebe In Verbindung mit HAZET-Einsatz 30 mm: Anziehen und Lösen der Halsmutter für das Steuerrad In Verbindung mit kurzem Verlängerungsstück HAZET 917 mit HAZET-Einsatz 19 mm: Anziehen und Lösen der Radmuttern	300	350	5,60
917	Kurze Verlängerung	125	150	2,80
918	Lange Verlängerung Anwendung: Als Zwischenstücke für die Betätigungswerkzeuge einerseits sowie der Einsätze und INBUS-Einsätze andererseits	250	280	3,70
919	T-Griff-Schlüssel mit verschiebbarem Griff . In Verbindung mit HAZET-Einsatz 10 mm: Anwendung: Anziehen und Lösen 1. der Muttern an der Ölpumpe 2. des Ölsiebes mit Deckel 3. der Flanschschrauben des Ansaugrohres und der Vorwärmeleitung 4. der hinteren Randmutter des Motorgehäuses. In Verbindung mit HAZET-Einsatz 14 mm: Anwendung: Anziehen und Lösen 1. der Randschrauben am Motorgehäuse 2. der Flanschschrauben des Auspuffrohres an der Riemenscheibenseite 3. der Kupplung 4. der Randschrauben des Triebwerkgehäuses 5. der Deckelschrauben des Lenkgetriebes 6. der Klemmschrauben des Zweiarmflansches des Lenkrohres 7. der Randschrauben am Aufbau In Verbindung mit HAZET-Einsatz 17 mm: Anwendung: Anziehen und Lösen 1. der Motorgehäuseschrauben 2. der Bundbolzen-Klemmschrauben 3. der Befestigungsschrauben des Bremsträgerbleches 4. der Befestigungsschrauben des Lagerdeckels der Federstreben 5. der vorderen und hinteren Aufbauschauben In Verbindung mit INBUS-Einsatz 8 mm: Anwendung: Anziehen und Lösen 1. der Pleuelschrauben 2. der Befestigung für die Deckel der Hinterradlager In Verbindung mit INBUS-Einsatz 10 mm: Anwendung: Lösen der Zylinderkopfmuttern	305	530	8,20

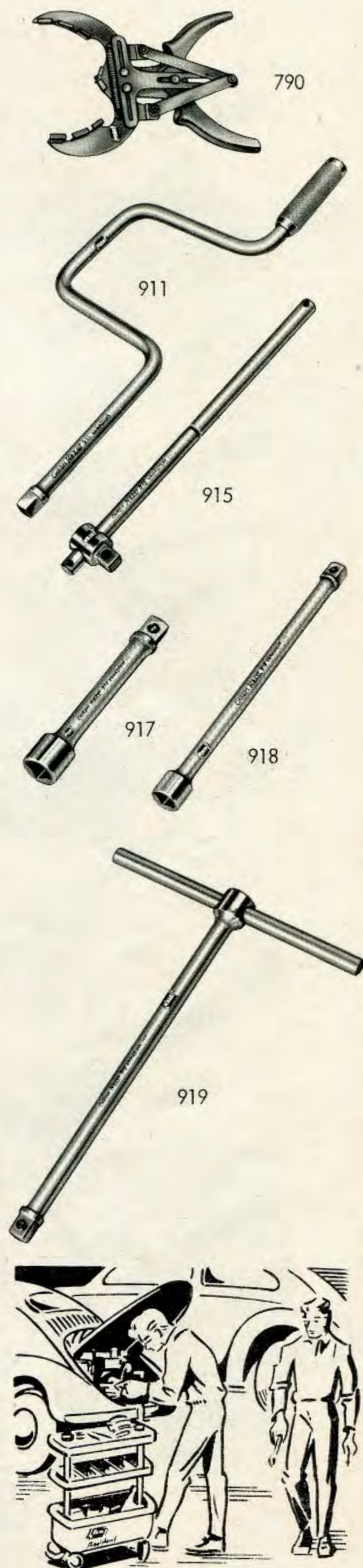

Spezial-Werkzeuge

insbesondere geeignet für Arbeiten an Volkswagen

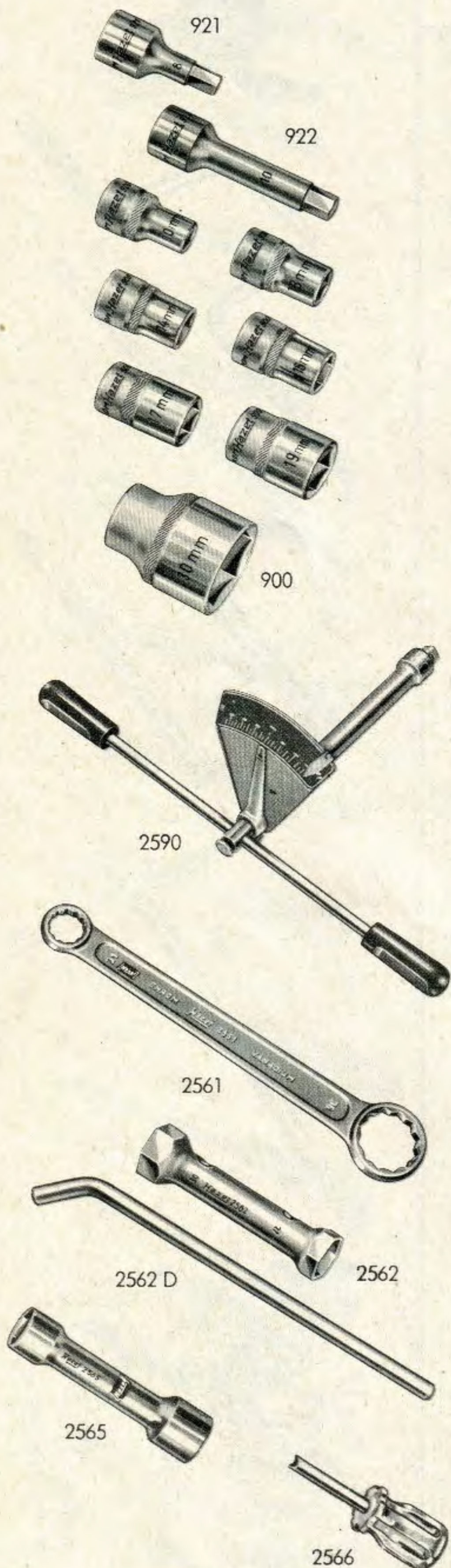

Bestell-Nr.	Bezeichnung und Anwendung	Länge mm	Gewicht g	Verchr.
921	INBUS-Einsatz 8 mm , besonders verschleißfest	50	50	4,10
922	INBUS-Einsatz 10 mm , besonders verschleißfest In Verbindung mit HAZET-Schiebegriff 915, und HAZET-T-Griff-Schlüssel 919 und Drehmomentschlüssel 2590	60	70	4,30
900-10	Einsatz 10 mm	38	50	1,90
900-13	Einsatz 13 mm	38	55	1,90
900-14	Einsatz 14 mm	38	60	2,-
900-15	Einsatz 15 mm	38	60	2,-
900-17	Einsatz 17 mm	38	70	2,50
900-19	Einsatz 19 mm	38	100	2,50
900-30	Einsatz 30 mm In Verbindung mit HAZET-Schiebegriff 915, und HAZET-T-Griff-Schlüssel 919 und Drehmomentschlüssel 2590	50	170	3,60
2590	Drehmomentschlüssel bis 6 mkg maximal In Verbindung mit 8 mm INBUS-Einsatz zum Anziehen der Lagerschrauben der Pleuelstangen (5 mkg) In Verbindung mit 10 mm INBUS-Einsatz zum Anziehen der Zylinderkopfmutter (3 mkg) In Verbindung mit 14 mm HAZET-Einsatz 1. zum Anziehen der hinteren Gehäusemutter (2 mkg) 2. zum Anziehen der Lagerschrauben der Pleuelstangen (5 mkg) In Verbindung mit 17 mm HAZET-Einsatz zum Anziehen der vorderen Mutter des Motorgehäuses (3 mkg)	270	800	70,20
2561	Ringschlüssel 21 × 36 mm , für die Keilriemenscheibe und Demontage der Lichtmaschine	290	300	9,80
2562	Steckschlüssel 27 × 30 mm	140	180	2,70
2562 D	Dorn 12 mm	300	230	1,20
2565	Spezienschlüssel 15 mm , für Zylinderkopfschrauben	90	130	9,80
2566	Spezienschlüssel für Schalter des Scheibenwischer-Motors beim Modell 1958	100	80	3,95

Hazet

"Assistent"

IM EINSATZ

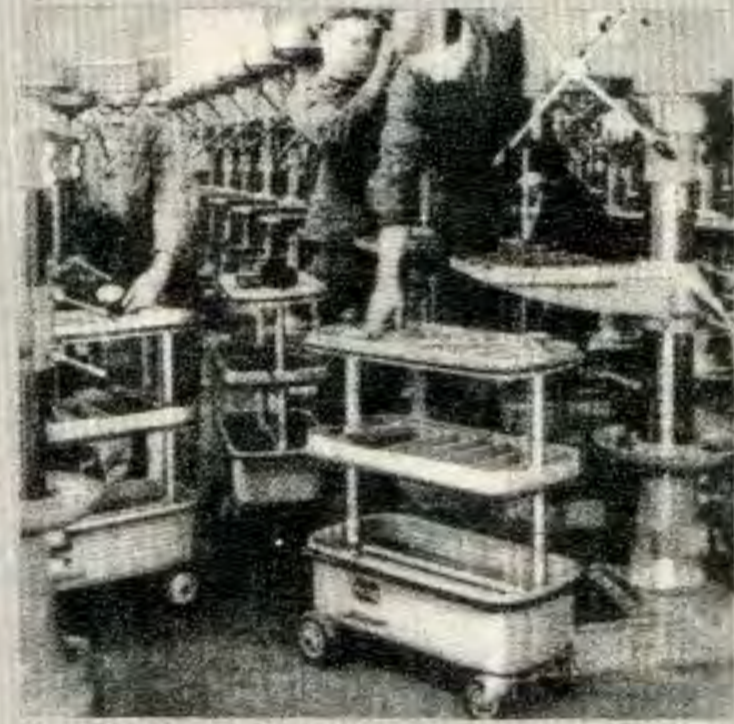
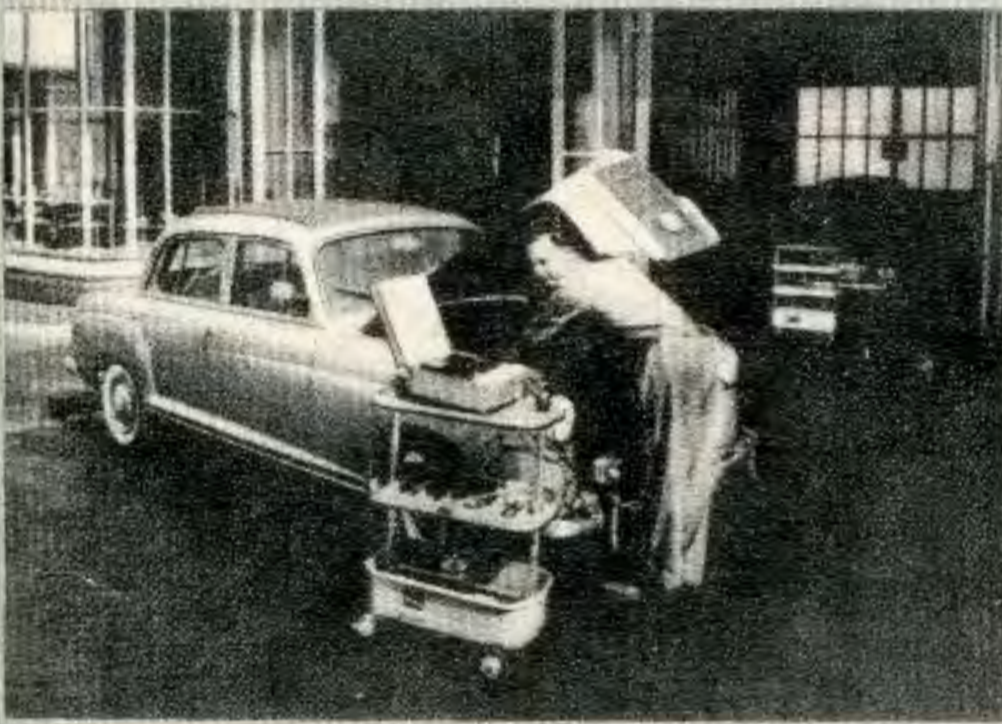
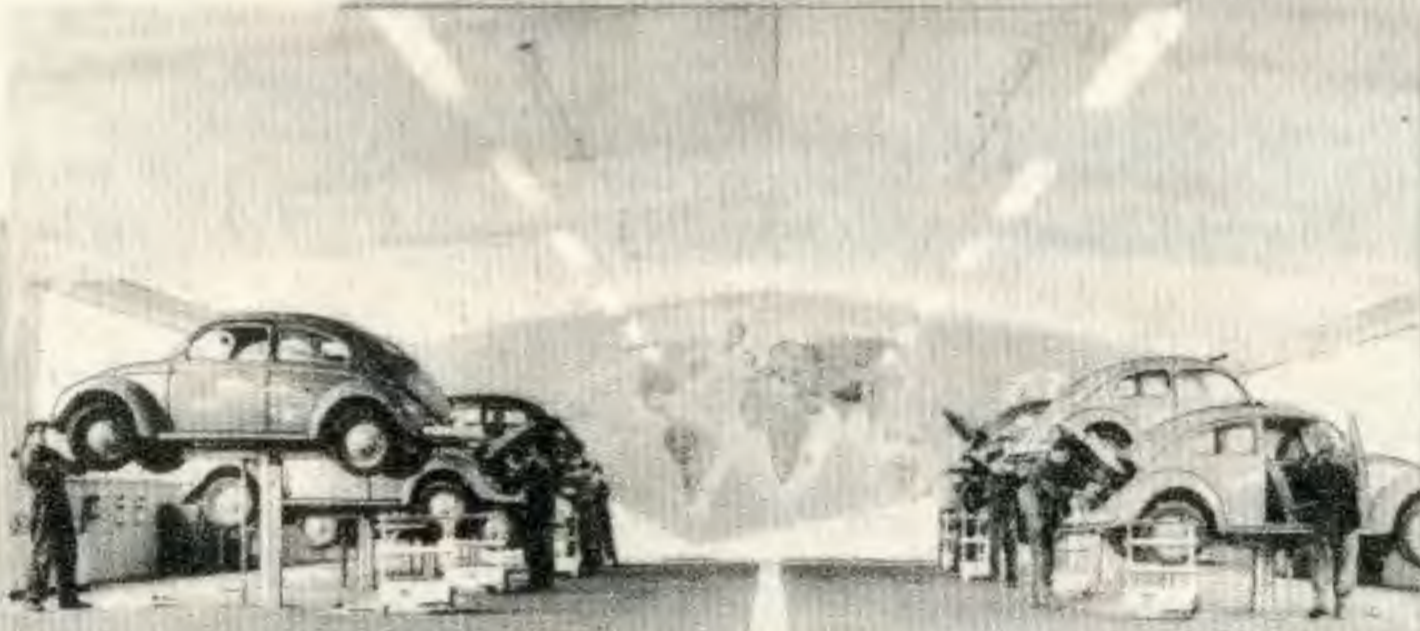

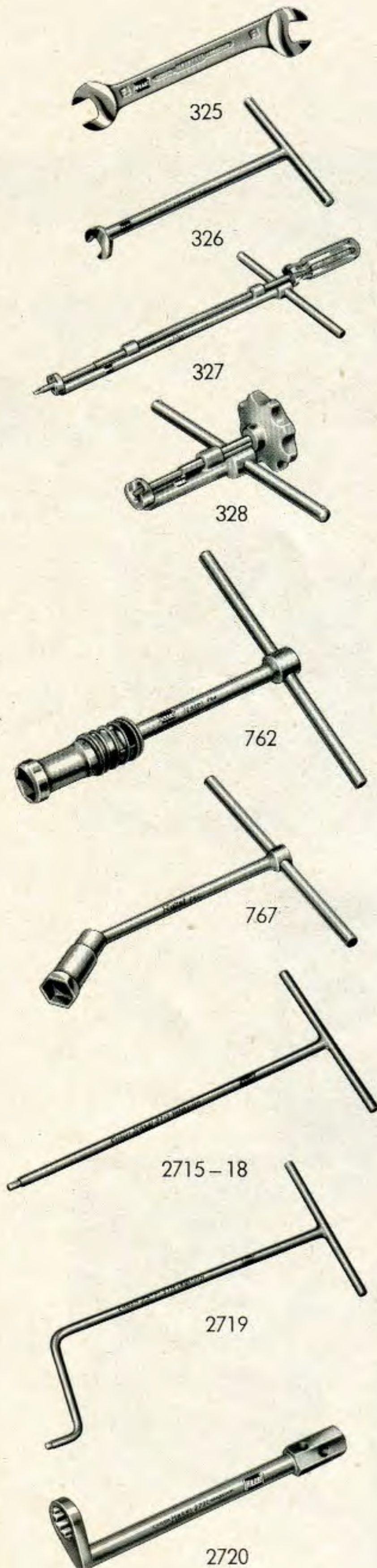

Bestell-Nr.	Bezeichnung und Anwendung	Länge mm	Gew. g	Ausführung	Preis
325	Ventileinstellschlüssel 14 × 14 mm, Maulstellung 0 und 30°, für Typ 220 mit unten liegender Kontermutter	150	65	verchromt	3,60
326	Ventileinstellschlüssel (Geißfuß) 14 mm, für die Ventileinstellung an Typ 300 mit unten liegender Kontermutter	215	210	verchromt	8,40
327	Spezienschlüssel für Ventileinstellung mit Schraubenzieher, 14 mm, für die Typen 180 a (= Typ 180 mit 190er Motor), 190, 190 SL, alle Typen der Reihe 220, alle Typen der Reihe 300, außer Typ 300 SL	440	650	verchromt	29,20
328	Spezienschlüssel für Ventileinstellung für Unimog und Typ 300 SL	130	350	verchromt	25,60
762	Gelenk-Zündkerzenschlüssel 21 mm, mit Zündkerzen-Festhaltevorrichtung und Gelenkspannfeder, für schwer zugängliche Kerzen (insbes. an neuen Mercedes-Typen)	230	460	verchromt	9,90
767	Gelenk-Zündkerzenschlüssel , 21 mm, mit Kugelgelenk	230	320	brüniert	6,40
2715	T-Griff-Schlüssel für Inbus-Schrauben, 10 mm, für Zylinderkopfschrauben an Typ 220, 300 und 300 S	335	460	brüniert	10,40
2716	T-Griff-Schlüssel für Inbus-Schrauben, 8 mm, für Kipphebelbockschrauben an Typ 220, 300 und 300 S	310	290	brüniert	9,40
2717	T-Griff-Schlüssel für Inbus-Schrauben, 6 mm, für diverse Schrauben am Motor, für Typ 220, 300 und 300 S	425	340	brüniert	11,20
2718	T-Griff-Schlüssel für Inbus-Schrauben, 5 mm, für diverse Schrauben am Motor, für Typ 220, 300 S	285	168	brüniert	7,60
2719	T-Griff-Schlüssel für Inbus-Schrauben, 6 mm, Spezienschlüssel für Ölwanne, an Typ 300 und 300 S	365	340	brüniert	12,20
2720	Geißfußschlüssel , 17 mm, 12-Kt., für Boschanlasser, für Typ 170 und 220	170	200	brüniert	10,60

Spezial-Werkzeuge



2700

besondere geeignet für Arbeiten an Mercedes-Wagen

Bestell-Nr.	Bezeichnung und Anwendung	Länge mm	Gew. g	Ausführung	Preis
2722	Spezial-Doppelgelenkschlüssel 6 mm 3/8" Vierkant-Antrieb, für Ölwanne	285	240	verchromt	25,20
2723	Spezialschlüssel, 17 mm, 12-Kt., für obere Getriebeschrauben und Anlasser, für Typ 180.	400	300	brüniert	12,40
2724	Gelenkschlüssel für Federbolzen (Sturzverstellung), für Typ 300 und 300 S .	255	265	brüniert	11,40
2725	Kurzgelenkschlüssel, 14 mm, 6-Kt., für Ölwanne, für Typ 180	265	400	brüniert	17,80
2727	Spezialschlüssel für Lenkradschaltung, Gabel-Ringschlüssel 19 x 27 mm, für Typ 170, 180, 300 und 300 S	185	120	brüniert	6,20
2729	Sechskant-Stiftschlüssel (Inbus-Schlüssel) nach DIN 911, 14 mm	155	260	glanzvern.	2,70
2730	Inbus-Schlüssel mit 1/2" 4-Kt.-Antrieb, 8 mm, für Kipphebelbockschrauben, für Typ 220, 300 und 300 S	80	85	verchromt	6,20
2731	Inbus-Schlüssel mit 1/2" 4-Kt.-Antrieb, 10 mm, für Zylinderkopfschrauben, für Typ 220, 300 und 300 S	140	145	verchromt	6,50
2733	Kombischlüssel mit Schutzgriff und Kappenabheber, 17 mm, für Radmuttern und Radkappe, für Typ 180 und 190	325	450	brüniert	5,50
2734	Kombischlüssel mit Schutzgriff und Kappenabheber, 19 mm, für Radmuttern und Radkappe, für Typ 300 S und 300 SL .	325	480	brüniert	5,90
2739	Spezial-Gelenkschlüssel für Inbus- Schrauben, mit 3/8" 4-Kt.-Antrieb, 5 mm	255	165	verchromt	13,90
2740	Spezial-Gelenkschlüssel für Inbus- Schrauben, mit 3/8" 4-Kt.-Antrieb, 6 mm .	245	160	verchromt	14,50
2742	Kurz-Gelenkschlüssel, 12-Kt., mit 3/8" 4-Kt.-Antrieb, 14 mm, für Ölwanne	250	235	verchromt	20,80
2743	Spezialschlüssel für Register-Vergaser, mit 3/8" 4-Kt.-Antrieb, 12 mm, für Typ 300b	115	75	verchromt	11,80

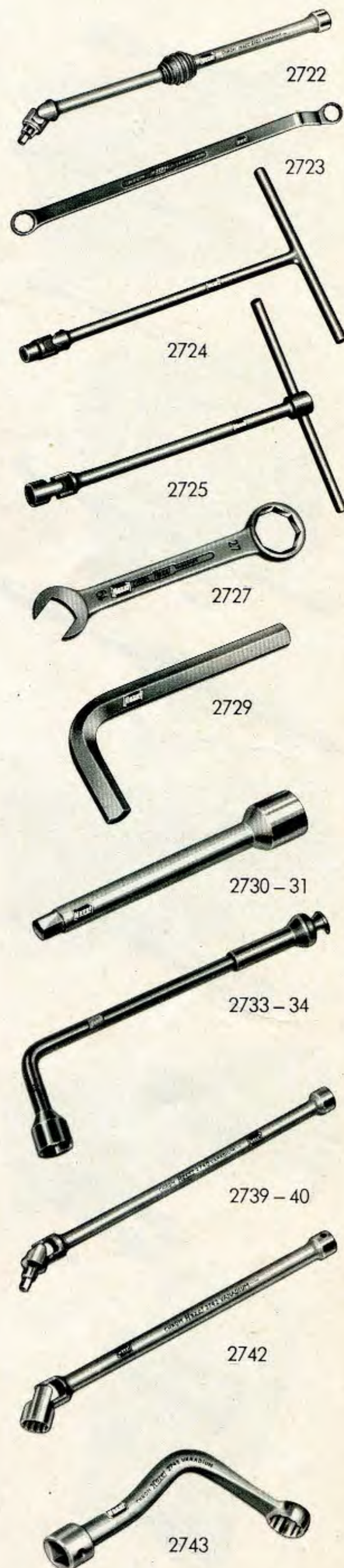

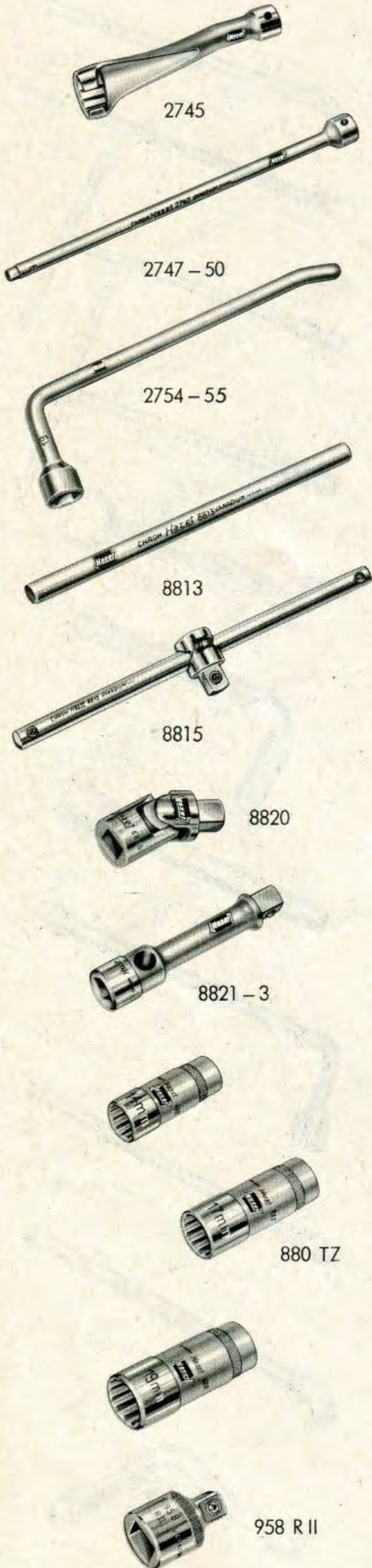

Bestell-Nr.	Bezeichnung und Anwendung	Länge mm	Gew. g	Ausführung	Preis
2745	Spezienschlüssel für Einspritzleitung, mit $\frac{3}{8}$ " 4-Kt.-Antrieb, 17 mm, für Typ 300 Sb und 300 SL	115	120	verchromt	12,40
2747	Inbus-Schlüssel mit $\frac{3}{8}$ " 4-Kt.-Antrieb, 5 mm.	160	80	verchromt	5,90
2748	Inbus-Schlüssel mit $\frac{3}{8}$ " 4-Kt.-Antrieb, 6 mm.	220	90	verchromt	6,20
2749	Inbus-Schlüssel mit $\frac{3}{8}$ " 4-Kt.-Antrieb, 8 mm.	100	60	verchromt	5,80
2750	Inbus-Schlüssel mit $\frac{3}{8}$ " 4-Kt.-Antrieb, 10 mm	130	85	verchromt	6,20
2754	Kombischlüssel mit Kappenabheber (Kunststofftülle) 17 mm, für Radmuttern und Radkappe, für Typ 219 und 220 . . .	310	385	brüniert	3,90
2755	Kombischlüssel mit Kappenabheber (Kunststofftülle) 19 mm, für Radmuttern und Radkappe, für Typ 300 b	310	390	brüniert	4,10
8813	Stecker , 8 mm \varnothing	150	60	verchromt	1,50
8815	Schiebegriff , mit $\frac{3}{8}$ " 4-Kt.-Antrieb . . .	200	160	verchromt	4,80
8820	Kardan-Gelenk , mit $\frac{3}{8}$ " 4-Kt.-Antrieb. .	50	60	verchromt	6,80
8821-3	Verlängerung 3"	75	70	verchromt	3,70
8821-6	Verlängerung 6"	150	120	verchromt	4,10
8821-8	Verlängerung 8"	200	160	verchromt	4,70
880 TZ-14	Zwölfkant-Einsatz , mit $\frac{3}{8}$ " 4-Kt.-Antrieb 14 mm, extra tief	55	50	verchromt	3,30
880 TZ-17	Zwölfkant-Einsatz , mit $\frac{3}{8}$ " 4-Kt.-Antrieb, 17 mm, extra tief	60	95	verchromt	3,90
880 TZ-19	Zwölfkant-Einsatz , mit $\frac{3}{8}$ " 4-Kt.-Antrieb 19 mm, extra tief	65	120	verchromt	4,20
958 R II	Reduzierstück $\frac{3}{8}$ " \times $\frac{1}{2}$ "	40	70	verchromt	3,80

Spezial-Werkzeuge SORTIMENTE



besondere geeignet für Arbeiten an Mercedes-Wagen

2800

Bestell-Nr.	Bezeichnung	Gewicht g	Preis
2800	Ratschen-Garnitur, 17 teilig, $\frac{3}{8}$" □ Antrieb, in blau-gelbem HAZET-Metallkasten, Ausführung: Verchromt Inhalt: 1 Stecker 8813 8 Zwölfkanteinsätze 880 Z 1 Schiebegriff 8815 9, 10, 11, 12, 14, 1 Umschaltknarre 8" 8816 17, 19 und 22 mm 1 Kardangelenk 8820 2 Sechskanteinsätze 880 2 Verlängerungen 6", 8" 8821 7 und 8 mm 1 Reduzierstück 958 R II $\frac{3}{8} \times \frac{1}{2}$ "	2250	79,50
2804	Monteur-Satz, 15 teilig, $\frac{3}{8}$" □ Antrieb, in Plastic-Tasche, Ausführung: Verchromt, für Typ 220 und 300 Inhalt: 1 Stecker 8813 1 Reduzierstück 958 R II 1 Schiebegriff 8815 $\frac{3}{8} \times \frac{1}{2}$ " 1 Kardangelenk 8820 1 Gelenkschlüssel 5 mm 2739 3 Verlängerungen 8821 1 Inbusschlüssel 5 mm 2747 3", 6", 8" 1 Inbusschlüssel 6 mm 2748 3 extra tiefe Einsätze 880 TZ 1 Inbusschlüssel 8 mm 2749 14, 17, 19 mm 1 Inbusschlüssel 10 mm 2750	1450	84,40
2805	Monteur-Satz, 20 teilig, $\frac{3}{8}$" □ Antrieb, in Plastic-Tasche, Ausführung: Verchromt Inhalt: wie HAZET 2804, jedoch mit folgenden Zusatzwerkzeugen: 1 Doppel-Gelenkschlüssel 6 mm 2722 1 Gelenkschlüssel 6 mm 2740 1 Gelenkschlüssel 14 mm 2742 1 Spezialschlüssel 12kant 12 mm 2743 1 Spezialschlüssel 12kant 17 mm 2745	2400	174,90
2806	Zwergsatz, 35 teilig, $\frac{1}{4}$" □ Antrieb in Plastic-Tasche (für Vergaser, Radio usw.) Ausführung: Verchromt Inhalt: 14 Gabelschlüssel 330 Maulstellung 15° 60° 15° 60° 15° 60° 3,5 4 6 5,5 11 12 4 3,5 7 8 12 11 4,5 5 8 7 13 14 5 4,5 9 10 14 13 5,5 6 10 9 1 Universalzange $4\frac{1}{2}$ " 760 10 Einsätze $\frac{1}{4}$ " □ Antrieb 850 4; 4,5; 5; 5,5; 6; 7; 8; 9; 10; 11 mm 1 Reduzierstück $\frac{1}{4} \times \frac{3}{8}$ " 858 R I 1 Verlängerung 2" 867 1 Reduzierstück $\frac{3}{8} \times \frac{1}{4}$ " 858 R II 1 Verlängerung 6" 868 1 Umschaltknarre $4\frac{1}{2}$ " 863 1 Kardangelenk 869 1 Schiebegriff 5" 865 1 Elektrikerschraubenz. 833-1 1 Vierkantknebel 5" 866 1 Vergaserschraubenz. 834-2	900	106,50
2807	An- und Abnehmersatz, 12 teilig, in Spaltleder-Tasche, Ausführung: Verchromt Inhalt: 5 Gabelschlüssel 6×7, 8×9, 10×11, 12×14, 17×19 mm 450 1 Universalzange $4\frac{1}{2}$ " 760-1 1 Kreuzschlitzschraubenzieher 814-02a 1 Vergaserschraubenzieher 834-2 1 Elektrikerschraubenzieher 837-2 1 Schlauchbandstift 1 Kerzenlehre Bosch EFK 1 Spezialtaschenlampe	750	47,60

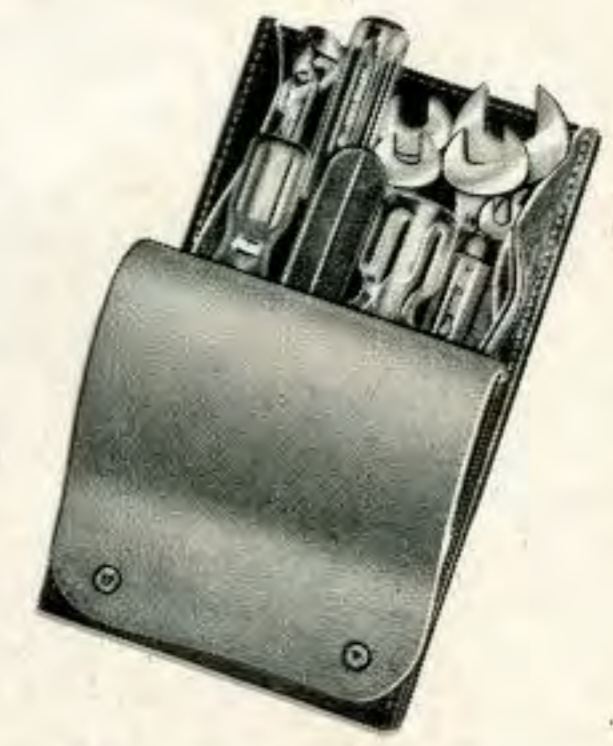
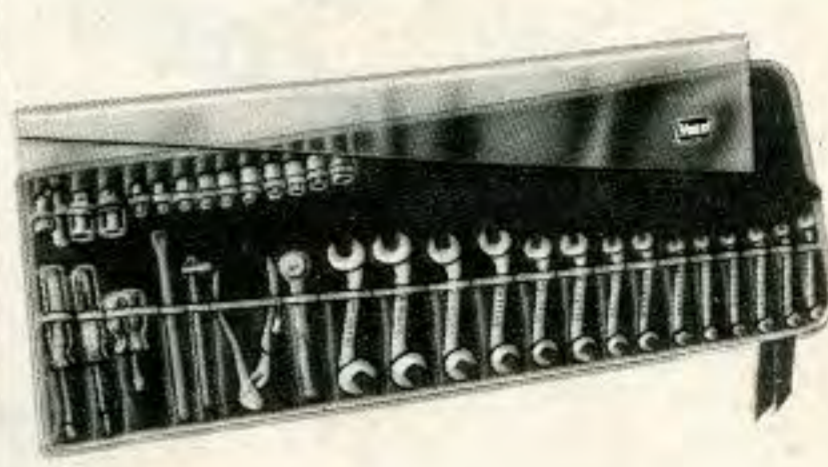
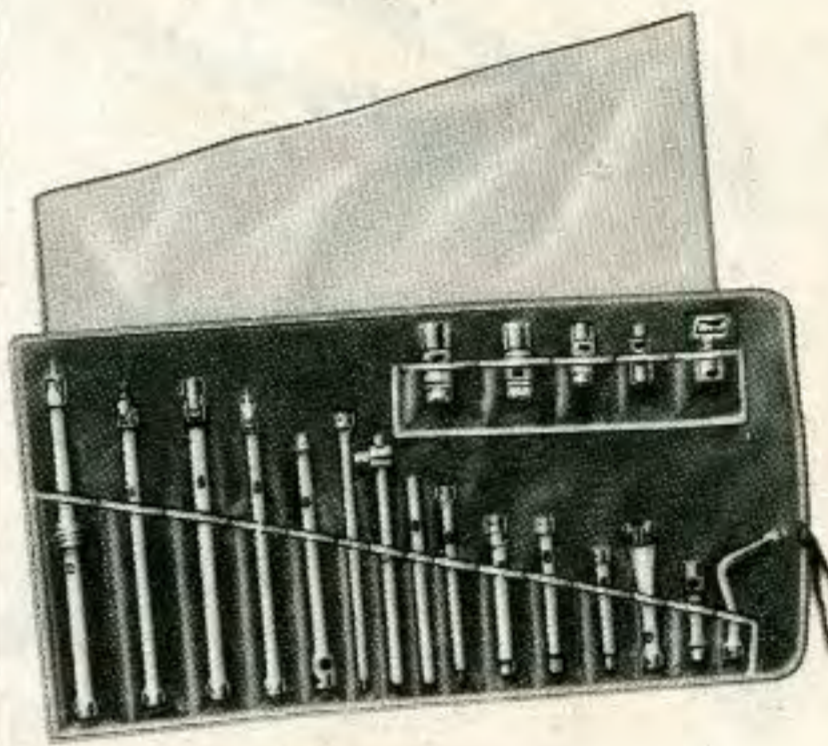
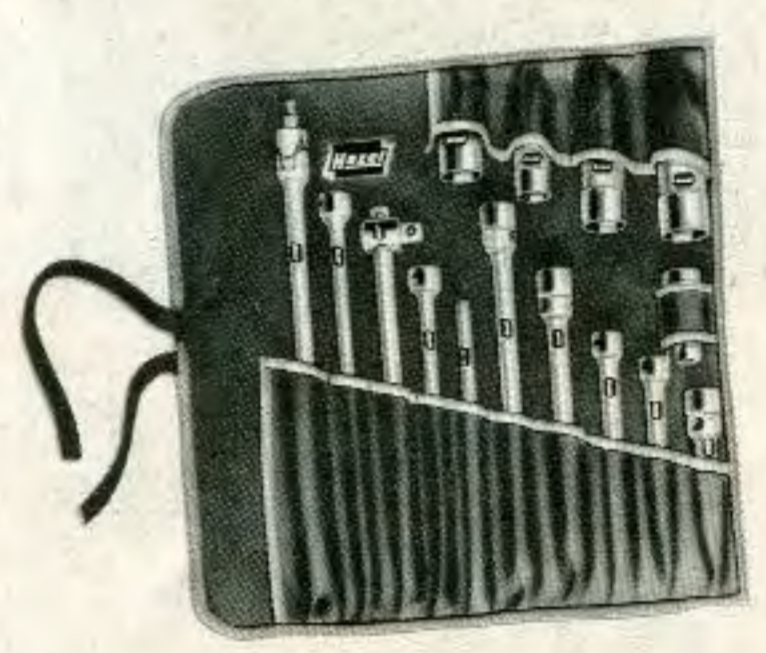
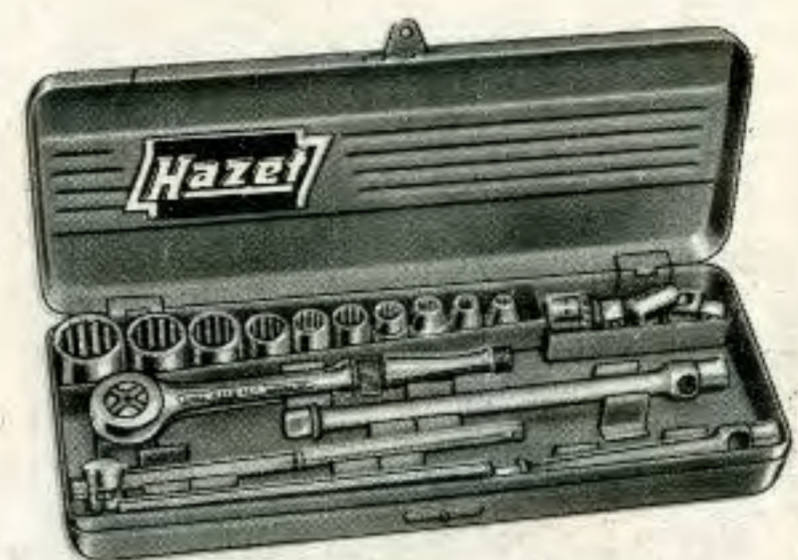

2900

insbesondere geeignet für Arbeiten an BMW-Wagen



Bestell-Nr.	Bezeichnung und Anwendung	Länge mm	Gew. g	Ausführung	Preis
2900	Bordwerkzeugsatz für Pkw, 7teilig , verchromte Werkzeuge, in Plastic-Tasche bestehend aus:		1542	komplett	28,90
450	Doppel-Gabelschlüssel 8 × 10 mm , Maß 8 mm: Leitungsanschluß für Unterdruckleitung am Vergaser, Starterzug-Anschluß Maß 10 mm: Verstellhebelbefestigung am Zündverteiler, Vergaserdeckel-Schrauben, Seilnachstellung am Starterzug	140	32	verchromt	1,60
450	Doppel-Gabelschlüssel 14 × 17 mm , Maß 14 mm: Batterieanschlußklemmen, Zylinderkopfhaube, Kraftstoffhauptdüse Maß 17 mm: für Kraftstoffleitung am Vergaser, Kraftstoffpumpe, Keilriemenspanner, Öleinfüll- und Ölablaß-Schraube Hinterachse	205	130	verchromt	2,30
450	Doppel-Gabelschlüssel 19 × 22 mm , Maß 19 mm: für Anlasserbefestigung Maß 22 mm: für Ölablaß Motor und Getriebe, Öleinfüllverschraubung Getriebe, Kontermutter-Bremsnachstellung-Exzenter	236	210	verchromt	2,50
760-3	Wasserpumpenzange, Chrom-Vanad. Größe: 9 1/2"	240	300	verchromt	5,60
2911	Zündkerzenschlüssel, Chrom-Vanad. mit Haltevorrichtung, 14 mm und 21 mm Maß 14 mm: für Zylinderkopfbefestigung Maß 21 mm: für Zündkerze Drehstift für vorst. Zündkerzenschl., 8 mm Ø	240 150	200 60	verchromt	6,60
2920	Schraubenzieher 100 × 4 mm , Klinge Chrom-Vanadium, für elektrische Ausrüstung	210	400		2,30
2921	Schraubenzieher 125 × 7 mm , Klinge Chrom-Vanadium, mit angeschmiedetem Sechskant, für sämtliche Vergaserschrauben	240	110		3,30
	Plastic-Tasche (Ausf.: blau mit weißem Rand)				4,70

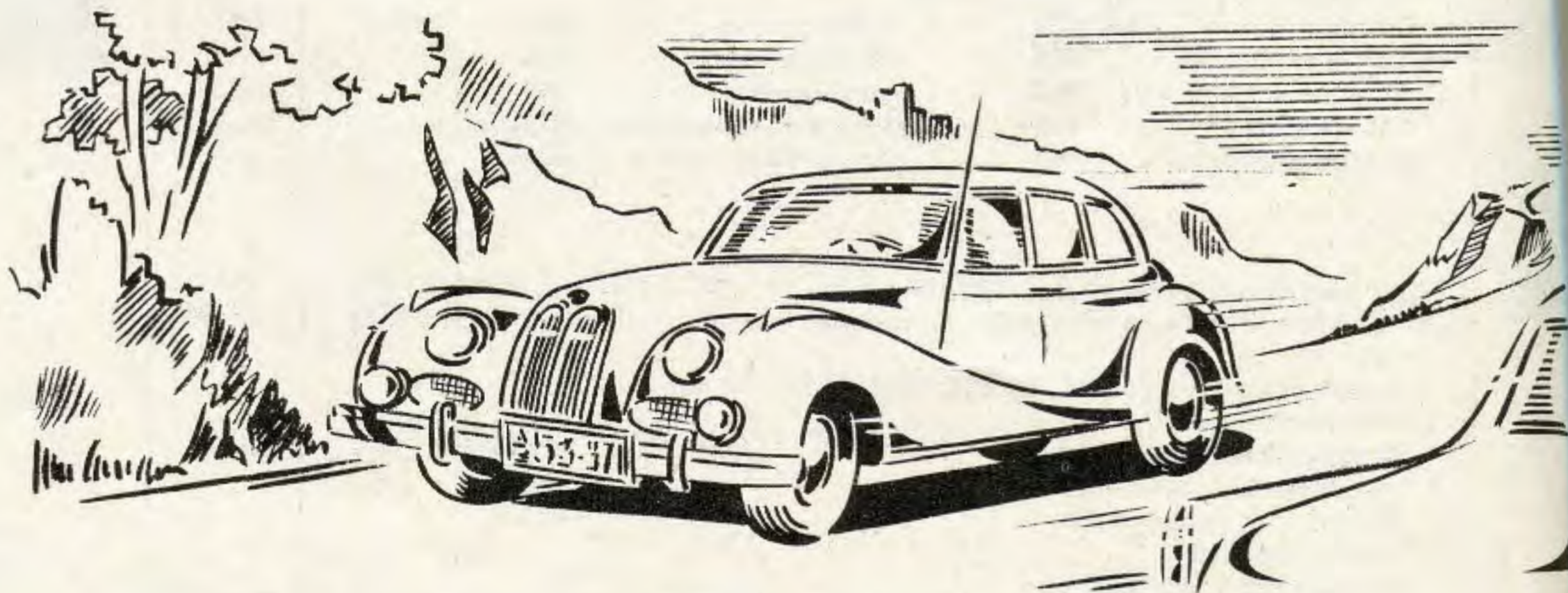

Spezial-Werkzeuge



2900

besondere geeignet für Arbeiten an BMW-Wagen

Bestell-Nr.	Bezeichnung und Anwendung	Länge mm	Gew. g	Ausführung	Preis
2902	Bordwerkzeugsatz für Pkw, 11 teilig , verchromte Werkzeuge, lose (passend für Original-BMW-Werkzeugkasten) bestehend aus Satz wie HAZET 2900 jedoch zusätzlich:		1880	komplett	36,90
29450	Doppel-Gabelschlüssel 7 × 9 mm Maß 7 mm: für Montage des Unterbrecherhammers Maß 9 mm: für Anschließen der Kabel zur Zündspule	140	32	verchromt	1,60
29450	Doppel-Gabelschlüssel 11 × 12 mm Maß 11 mm: Anschluß-Stück für Unterdruckleitung am Vergaser, Starter-Kraftstoffdüse Maß 12 mm: Vergaserbefestigung an Saugleitung	156	48	verchromt	1,70
2910	Ringschlüssel, 14 × 17 mm Maß 14 mm gekröpft: für Gegenmutter für Ventilspielschraube Maß 17 mm gerade: für Befestigung der Lasche für Lichtmaschinenverstellung, Spannhebel für Keilriemenwasserpumpe	172	77	verchromt	3,60
2923	Kombinationszange 6"	160	180	verchromt	5,80

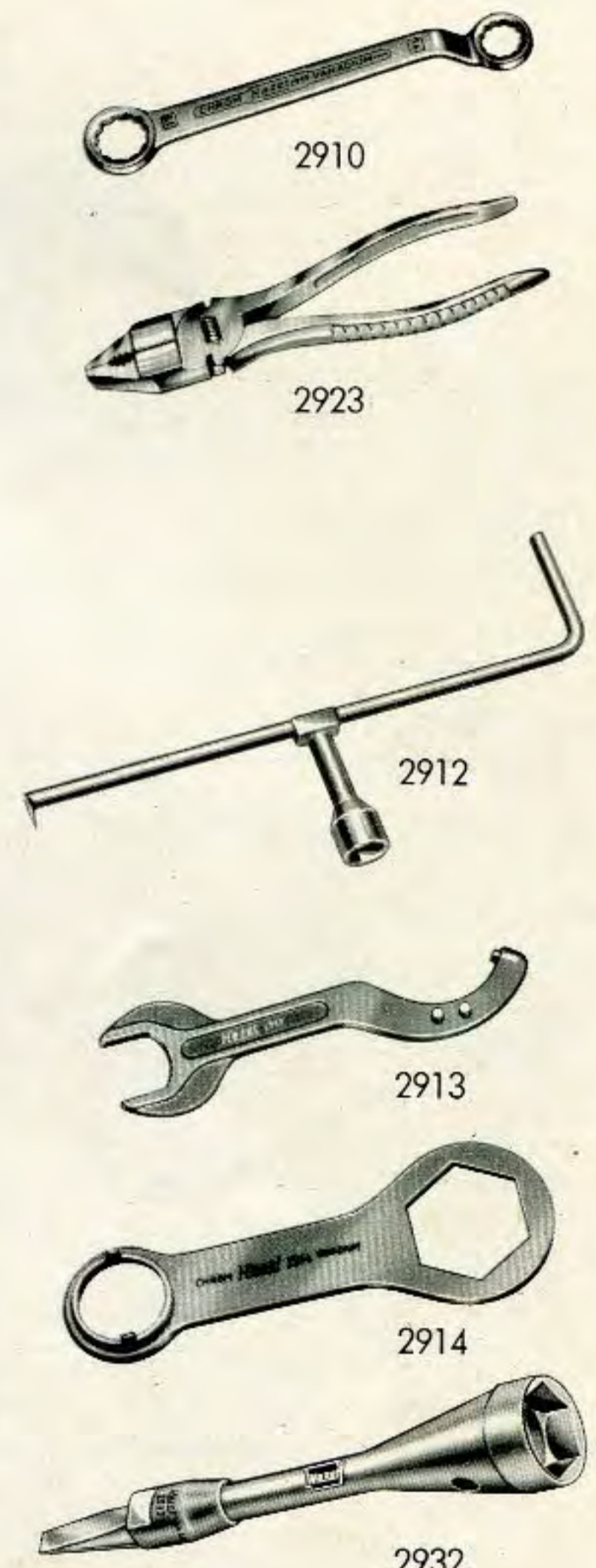

Einzelwerkzeuge

2912	Kurbel für Wagenheber und Radmutter mit Radkappenabzieher	332	390	brüniert	7,80
2913	Ringmutternschlüssel	157	95	verchromt	4,20
2914	Schlüssel zum Steuerkopf	157	100	verchromt	3,20
2932	Kombinationsschlüssel für BMW 600 (Radmutter- und Zündkerzenschlüssel, Radkappenheber)	168	110	verchromt	5,40

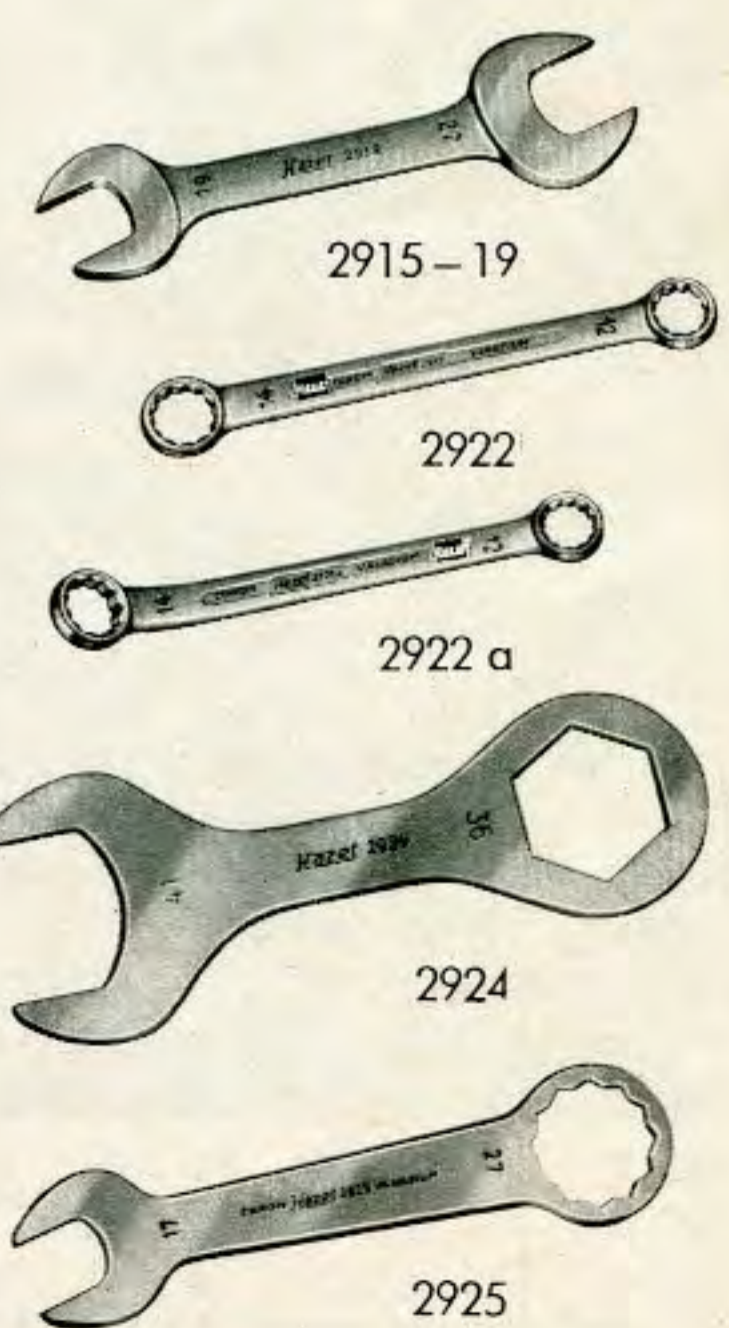

Werkzeuge für Motorrad CHROM-VANADIUM

2915	Maulschlüssel 8 × 10 mm	120	25	verchromt	1,30
2916	Maulschlüssel 9 × 11 mm	130	34	verchromt	1,40
2917	Maulschlüssel 12 × 14 mm	150	55	verchromt	1,50
2918	Maulschlüssel 14 × 17 mm	160	80	verchromt	1,80
2919	Maulschlüssel 19 × 22 mm	160	100	verchromt	2,—
2922	Ringschlüssel 12 × 14 mm	150	42	verchromt	2,20
2922a	Ringschlüssel 12 × 14 mm, gebogen	150	44	verchromt	2,30
2924	Maulschlüssel 36 × 41 mm, flach gestanz	180	143	verchromt	3,10
2925	Gabel-Ringschlüssel 17 × 27 mm flach gestanz	160	100	verchromt	2,20

DIN 895

Gabelschlüssel

aus Spezialstahl geschmiedet, vergütet



Zugfestigkeit 140–170 kg/mm²

Metrische Maße

Maulweite mm	Kopf- stärke mm	Länge mm	Gewicht g	Pack- Norm	Gesand- strahl
6 × 7	3,2	96	15	10	—,82
7 × 9	4	108	20	10	—,86
8 × 9	4	109	20	10	—,86
8 × 10	4,5	115	25	10	—,88
8 × 12	4,5	122	28	10	—,92
9 × 10	4,5	122	28	10	—,92
9 × 11	5	123	30	10	—,94
10 × 11	5	123	30	10	—,94
10 × 14	5,5	139	46	10	—,98
11 × 14	5,5	140	50	10	—,98
12 × 14	5,5	141	50	10	—,98
13 × 15	5,5	155	50	10	—,98
14 × 17	6	159	75	10	1,26

Maulweite mm	Kopf- stärke mm	Länge mm	Gewicht g	Pack- Norm	Gesand- strahl
17 × 19	7	172	110	10	1,46
17 × 22	8	192	140	10	1,60
19 × 22	8	195	145	10	1,66
19 × 24	9	206	170	10	1,72
22 × 24	9	220	200	10	1,72
22 × 27	10	233	250	5	1,92
24 × 27	10	244	260	5	1,92
24 × 30	11	267	320	5	2,72
27 × 32	12	270	390	5	2,88
30 × 32	12	275	400	5	2,88
30 × 36	13	305	500	5	3,78
32 × 36	13	307	520	5	3,78
36 × 41	14	346	770	5	4,80

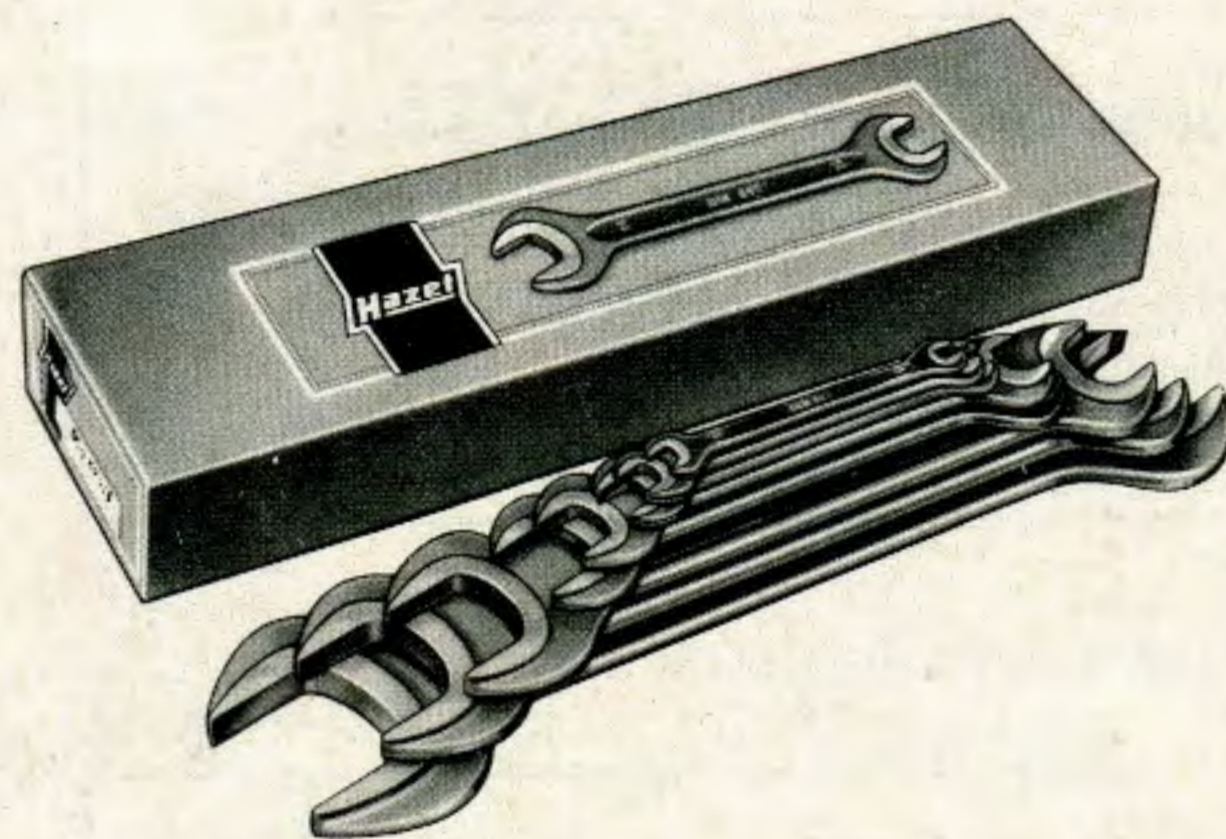

Sätze in hausfarbenen Hazel-Schachteln

Bestell- Nr.	Inhalt										Gewicht g	Pack- Norm	Gesand- strahl
895/5	6 × 7	8 × 10	9 × 11	12 × 14	17 × 19						230	1	5,08
895/6	8 × 10	9 × 11	12 × 14	17 × 19	22 × 24	27 × 32					765	1	8,86
895/7	8 × 9	10 × 11	12 × 14	13 × 15	17 × 19	22 × 24	27 × 32				850	1	9,82
895/8	6 × 7	8 × 10	9 × 11	12 × 14	17 × 19	22 × 24	27 × 32	30 × 36			1320	1	13,46
895/9	6 × 7	8 × 9	10 × 11	12 × 14	13 × 15	17 × 19	22 × 27	24 × 30	32 × 36		1365	1	14,46



Schaufenster

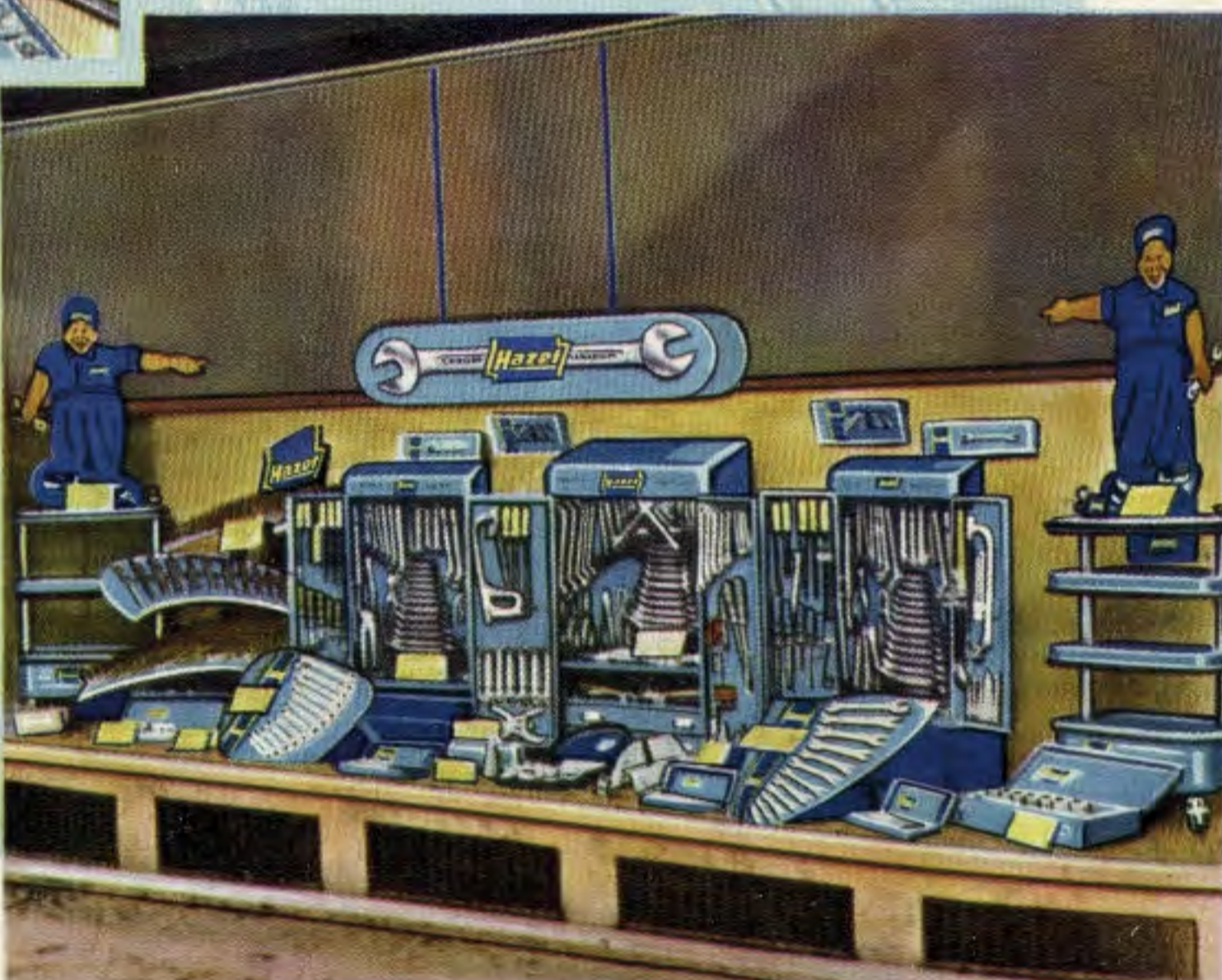
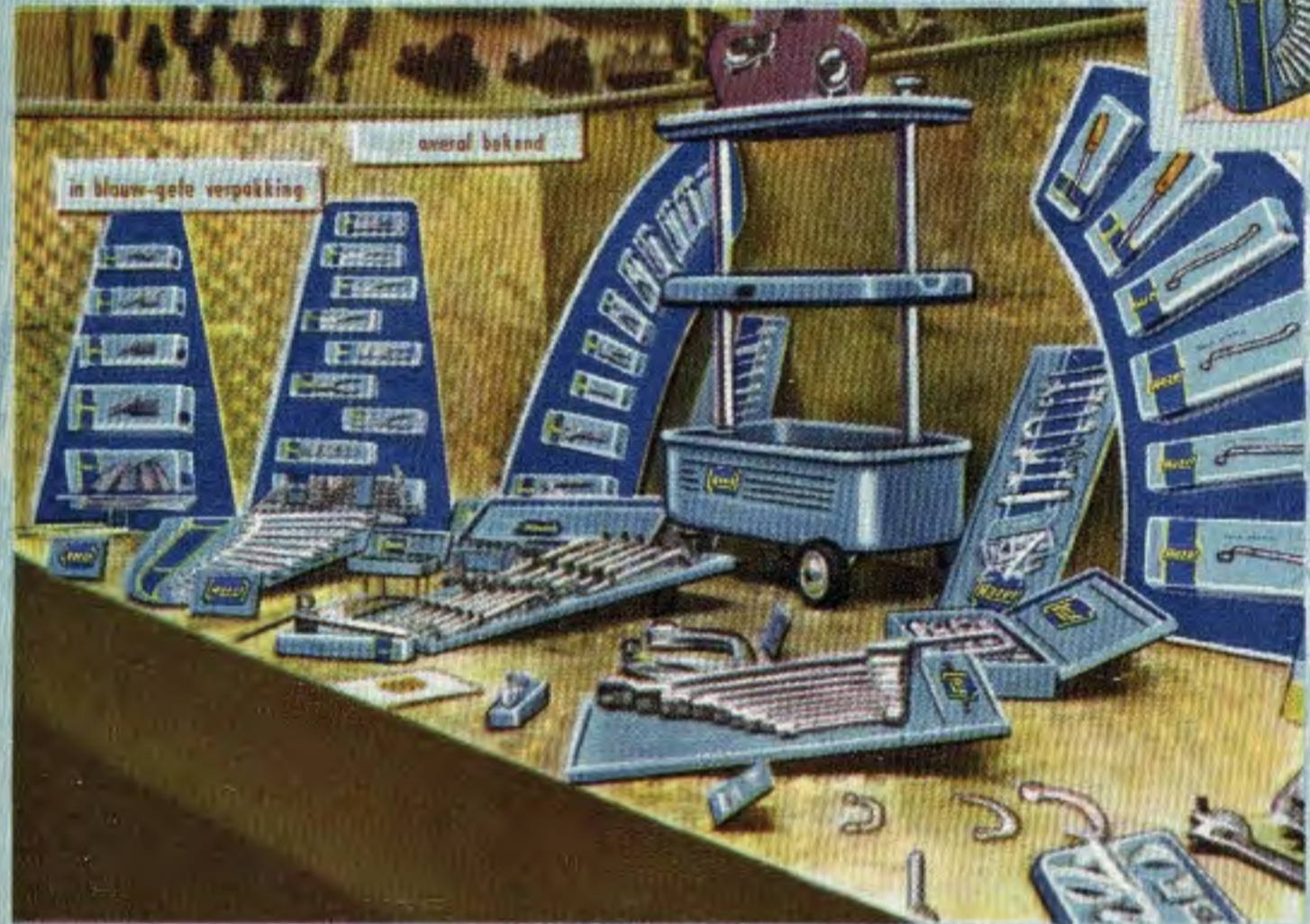
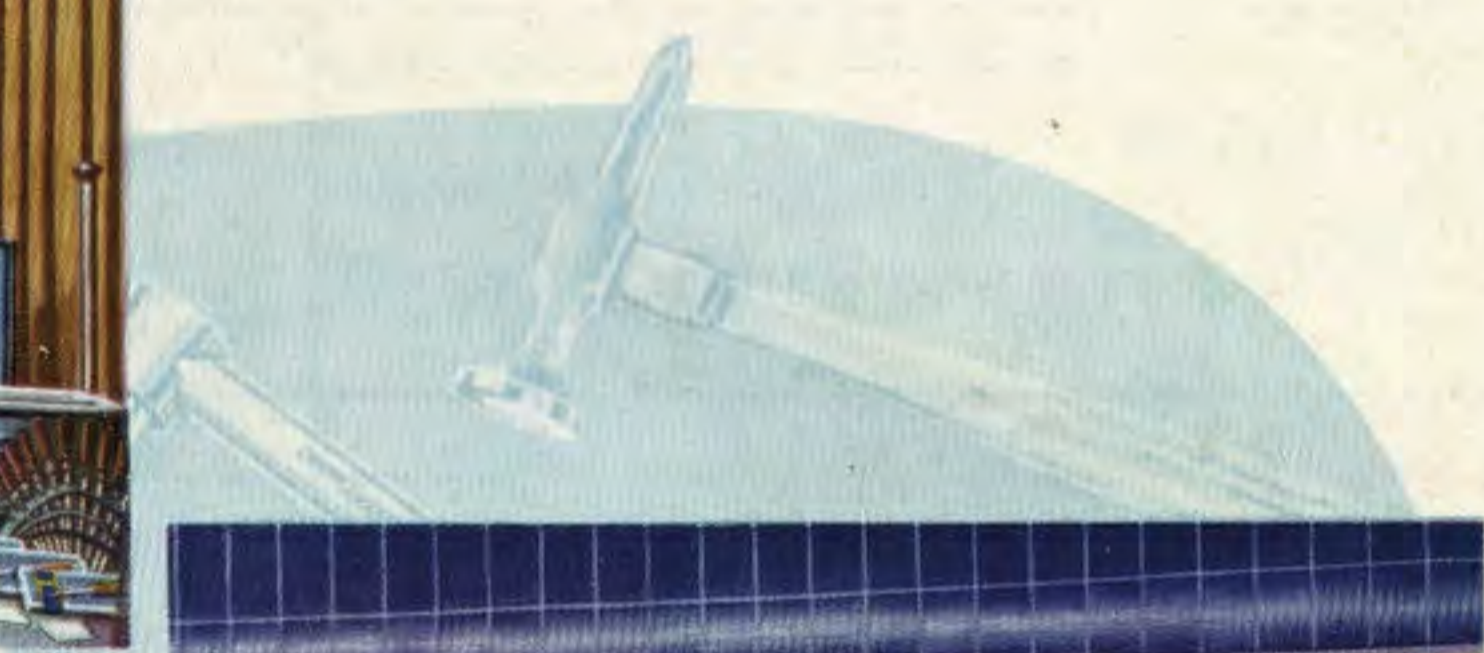
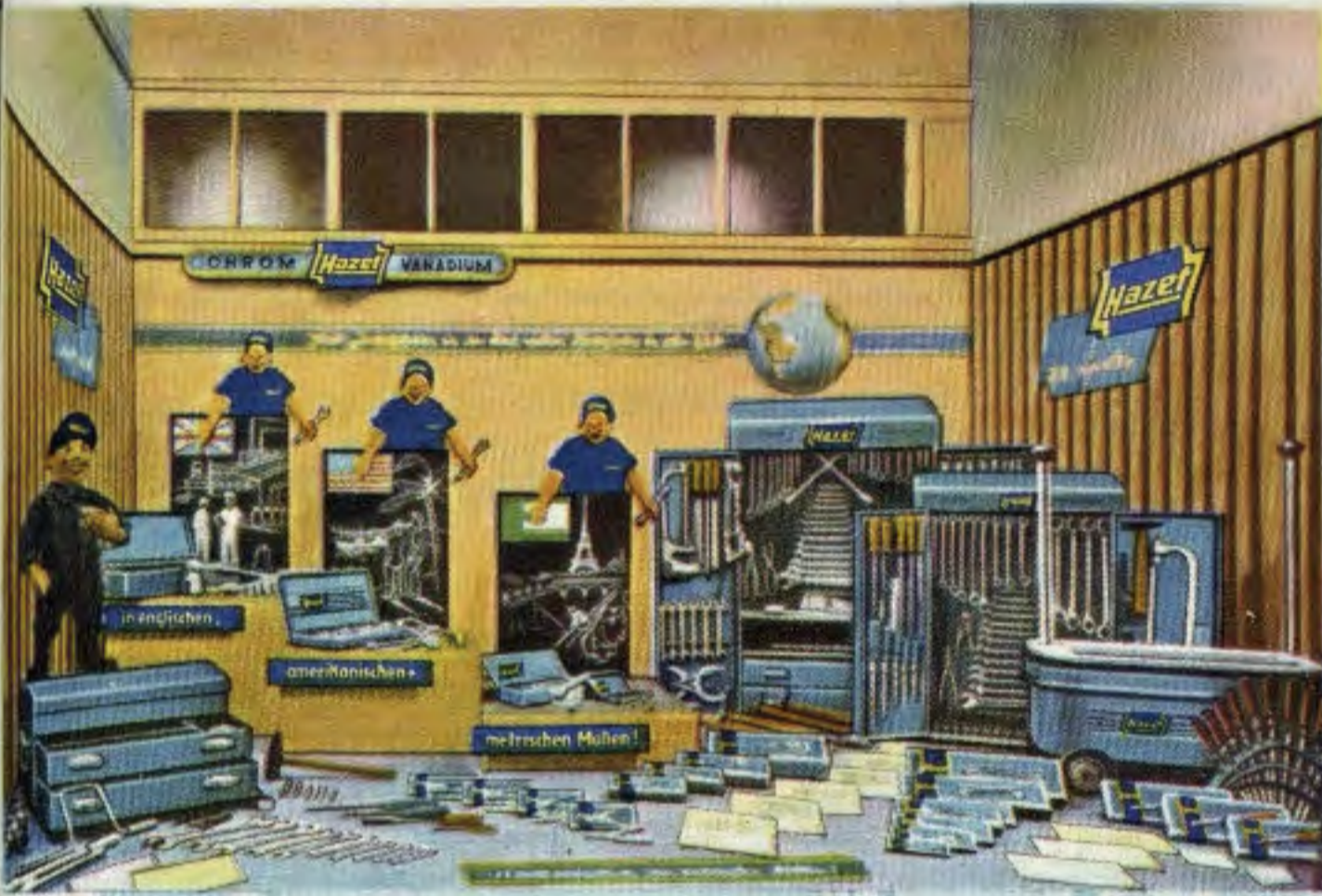



Gegenüberstellung

deutscher, amerikanischer, englischer, norwegischer, französischer und schwedischer Maße
für Schraubenschlüssel - grau unterlegte Maße sind Bestellmaße

Maulweite Nennmaß mm	Metrische Maße								Amerikanische Maße						Englische Maße						
	Gewinde-Durchmesser								Maulweiten		Gewinde-Durchmesser						Schlüsselweite		BSW großer 6 kant BS 192	BSF u. BSW kleiner 6 kant BS 1083	BA
	Deutsche Maße DIN		Norwegisch Metrisch	Französisch Metrisch	Schwedisch SMS						Schrauben und Muttern nach SAE	USS		Americ. Stand.		mm					
	Me- trisch	Whit- worth			Metrisch klein 1427	Metrisch groß 1425	Whitworth klein 1428	Whitworth groß 1426	Schrauben und Muttern	Kopf- schrauben		Schrauben und Muttern	Kopf- schrauben								
3															2,97	.117			10		
3,5	1,7														3,33	.131			9		
4	2		1,7		2,3			3,97	5/32					0, 1	3,86	.152			8		
4,5	2,3				2,6			4,76	3/16					2, 3	4,37	.172			7		
5	2,6		2,3	3	3										4,90	.193			6		
								5,20	13/64												
5,5	3							5,56	7/32						5,59	.220			5		
								5,99	15/64						6,30	.248			4		
6	3,5	1/8	3	3,5	3,5	3		6,35	1/4					4	6,50	.256	1/16	3/32			
								6,75	17/64												
7	4		3,5	4 4,5	4	3,5		7,14 7,50	9/32 19/64						7,16 7,54	.282 .297	3/32	1/8	3		
8			4	5	5	4		7,94	5/16		1/8	1/8	5, 6		8,23 8,64	.324 .340	1/8	3/16	2		
9	5	3/16	5	5,5	5			8,73	11/32				8		9,27	.365			1		
10	6		5,5	6	6			9,52	3/8			3/16	10		10,49	.412			0		
								10,32	13/32												
11	7	1/4	6,7		7	6	1/4	11,11	7/16	1/4		1/4	12, 1/4	1/4	11,30	.445	3/16	1/4			
12				7	8			12,70	1/2	5/16	1/4	5/16		5/16							
13							5/16	1/4							13,33	.525	1/4	5/16			
14	8	5/16	8	8	8			14,29	9/16	3/8		3/8	5/16	3/8							
15					10		3/8	5/16	15,08	19/32		5/16			15,24	.600	5/16	3/8			
16				9				15,88	5/8	7/16		7/16	3/8	7/16							
17	10	3/8	9 10	10	10			17,46	11/16		3/8										
18					12		7/16	3/8							18,03	.710	3/8	7/16			
19	12	7/16	11	11				19,05	3/4	1/2		1/2	7/16	1/2							
20								19,84	25/32		7/16										
20,5	Zünd- kerzen M 14							20,64	13/16			9/16	1/2	9/16	20,83	.820	7/16	1/2			
21				12	14		1/2	7/16													
22	14	1/2	12 14		12 14			22,22	7/8	9/16	1/2	5/8	9/16	5/8							
23				14			1/2	23,81	15/16	5/8					23,34	.920	1/2	9/16			
24	16				16		5/8	24,61	31/32		9/16										
25								25,40	1	11/16		3/4	5/8	3/4	25,65	1.010	9/16	5/8			
26	Zünd- kerzen M 18			16																	
27	18	5/8	16		18	16		26,99	1 1/16	3/4	5/8										
28							3/4	5/8	28,57	1 1/8		7/8	3/4	7/8	27,94	1.100	5/8	11/16			
29				18																	
30	20				20			30,15	1 3/16						30,48	1.200	11/16	3/4			
32	22	3/4	18 20	20	22	18 20		31,75	1 1/4	7/8	3/4	1									

A-O

	Seite		Seite
A	Abzieher	74-75	80
	Assistent	22-29	130
	Aufsatzschrank	14-16	
	Aufsteckknarre	95	
	Aufsteckrohre für Ringschlüssel	61-62	
	Ausbeulwerkzeuge	120-123	
B	Batterie-Werkzeuge	80	117
	Betätigungswerkzeuge für Einsatz-		
	kästen	91 95 102	107
	Blechscherer	118	
	Blockschlüssel	52	
	Bördelgerät	129	
	BMW-Spezialwerkzeuge	142-143	
	Bremsefederzangen	79	
D	Dekorations- und Verkaufstafeln, Ständer		
	30 39 45 47 51 53 59 61 62 64		
	69 71 119 120 132		
	DIN 895 - Gabelschlüssel	144	
	Doppelmaulschlüssel	31-37 40-45	144
	Drahtbürste	129	
	Drehmomentschlüssel	136	
	Drehstifte	38	
	Dreikantschaber	87	
	Durchschläger	68-69	
E	Einsätze	91 94-95 101-102	106
	Einsatzkästen	90 92-93 96-100	104-105
	Einschleifer für Ventile	78	
	Elektriker-Steckschlüssel-Einsatzkästen	90	
	Elektriker-Schraubenzieher	86-88	
	Englische Hämmer	129	
	Ersatzrad-Kappe mit Werkzeug für VW	131	
F	Feilen	129	
	Figurenschere	118	
	Flachmeißel	68-69	
	Flachzangen	115	
	Fordson-Traktorentasche	110	
	Fühlerblattlehren	129	
G	Gabelschlüssel	31-37 40-45	144
	Gabelschlüssel DIN 895	144	
	Gabel-Ringschlüssel	46-49	
	Gegenstützvorrichtung	75	
	Gelenkschlüssel	63-64	
	Grip-Zangen	70	
	Gummihämmer	129	
H	Hämmer	129	
	Handbohrmaschine	129	
	HAZET-Assistent	22-29	130
	Herrenfahrer-Werkzeugtaschen	84-85	
	Hohlschaber	87	
I	Inbuseinsätze	95	102
	Innenauszieher	75	
	Innensechskant-Stiftschlüssel	128	
	Isolierte Hämmer	123	
	Isolierte Schraubenzieher	87-88	
	Isolierte Zangen	71 114-116	118-119
K	Kabelmesser	129	
	Kleingabelschlüssel	36-37	
	Klein-Rohrabschneider	129	
	Kardangelenke	91 95 102	107
	Karosserie-Blechsneider	123	
	Karosserie-Werkzeuge	120-123	
	Knarrenschlüssel	91 95 102	107
	Körner	69	
	Kolbenringspannbänder	78	
	Kolbenringzangen	77	
	Kombinationszangen	118-119	
	Kraftseitenschneider	114	
	Kraftvorschneider	114	
	Kreuzmeißel	68-69	
	Kreuzschlitzschraubenzieher	86 88	
	Kreuzschlüssel	66-67	
L	Lagerschaber	87	
	Langbeckzangen	115	
	Leichtmetallhammer	129	
	Lenkradabzieher	75	
	Löffelschaber	87	
	Long-Grip-Zangen	116	
M	Magnetsucher	124	
	Maulschlüssel	31-37 40-45	144
	Meißel	68-69	
	Mercedes-Spezialwerkzeuge	138-141	
	Metallsägebogen	124	
	Monteursätze (Volkswagen-, Mercedes- und BMW-Spezialwerkzeuge)	130-132 141-143	
	Montiereisen	65	
	Motorradfahrer-Werkzeugsatz	84	
Ö	Ölablaßschlüssel	52	
	Ölkännchen	129	

	Seite		Seite
P	Plastic-Hämmer	123	
	Polklemmenabzieher	80	
	Polklemmenreinigungsbürste	80	
	Polklemmenzange	80	
	Popular-Kreuzschlüssel	66	
	Prüflampe	129	
R	Reklameständer und Reklametafeln		
	30 39 45 47 51 53 59 61 62 64 69 71 119	120 132	
	Radabzieher	74-75	
	Radmutternschlüssel	66-67 73	
	Radschraubenkurbel	73	
	Reduziereinsätze	91 102 107	
	Reifenheber	65	
	Reißnadel	129	
	Ringschlüssel	46-62	
	Rohrabschneider	129	
	Rollbandmaß	129	
	Rollgabelschlüssel	30	
	Rundzangen	115	
S	Sägebogen	124	
	Säureprüfer	80	
	Sechskant-Einsätze	91 94 101 106	
	Sechskant-Einsatzkästen	90 92-93 96 98-99 104	
	Sechskant-Steckschlüssel	38-39	
	Sechskant-Stiftschlüssel	128	
	Seitenschneider	114	
	Spannbänder für Kolbenringe	78	
	Spezialschlüssel für Ölablaß	52	
	Spezialwerkzeuge für BMW-Wagen	142-143	
	Spezialwerkzeuge für Mercedes-Wagen	138-141	
	Spezialwerkzeuge für Volkswagen	130-136	
	Spezialzangen für Seegersicherungen	117	
	Splintenausziehzeuge	116	
	Splintentreiber	69	
Sch	Schaber	87	
	Schlauchklemmenzange	79	
	Schlosserhammer	129	
	Schnellspann-Universalzange	70	
	Schränke (verschiedene Ausführungen)	4-16 125-126	
	Schraubenausdreher	88	
	Schraubenzieher	86-88	
	Schweißer-Grip-Zange	70	
	Schwere Ringschlüssel	61-62	
St	Starter- und Blockschlüssel	52	
	Steckschlüssel	38 39	
	Steckschlüssel-Einsätze	91 94-95 101-102 106	
	Steckschlüssel-Einsatzkästen	90 92-93 96-100 104-105	
	Stehbolzenauszieher	88	
	Steuerradabzieher	75	
	Stiftschlüssel für Innensechskant	128	
T	Taschen für Herrenfahrer	84-85	
	Tasche für Motorradfahrer	84	
	Taschen für Volkswagen-, Mercedes- und BMW-Werkzeugsätze	131 141 142	
	Traktorensätze	108-110	
U	Umschaltknarren	91 95 102 107	
	Universal-Figurenschere	118	
	Universal-Grip-Zangen	70	
	Universal-Radabzieher	74 75	
	Universal-Zangen	70 71	
V	Ventileinschleifer	78	
	Ventileinstellschlüssel	33-35	
	Ventileinstellschraubenzieher	88	
	Ventilfederhebezange	77	
	Ventilfederspannapparat	77	
	Ventilkeilpistole	77	
	Verkaufsständer und Verkaufstafeln		
	30 39 45 47 51 53 59 61 62 64 69 71 119	120 132	
	Verstellbare Schlüssel	30	
	Volkswagen-Ersatzradkappe mit Werkzeug	131	
	Volkswagen-Spezialwerkzeuge	130-136	
	Volkswagen-Werkzeugwagen, -Kästen, -Tafeln und -Taschen	130-132	
	Vorschneider	114	
W	Wasserpumpenzangen	70-71	
	Werbe- und Verkaufstafeln, Ständer		
	30 39 45 47 51 53 59 61 62 64 69 71 119	120 132	
	Werkbank	14-16	
	Werkzeug-Ausrüstungen	81-82 108-110	
	Werkzeug-Koffer	18-21	
	Werkzeug-Kästen	18-21 81-82 108-113 132	
	Werkzeugsätze	110-113 131-132 141-143	
	Werkzeug-Schränke	4-16 125-126	
	Werkzeugwagen HAZET-Assistent	22-29 130	
	Winkelschraubenzieher	86	
Z	Zangen	70-71 77 79-80 114-119	
	Zellenprüfer	80	
	Zündkerzenbürste	129	
	Zündkerzenprüfer	88	
	Zündkerzenschlüssel	72	
	Zwölfkant-Einsätze	94 101 106	
	Zwölfkant-Einsatzkästen	92-93 96-100 105	
	Zwölfkant-Gelenkschlüssel	63 64	



Werkzeuge sind Markenartikel mit allen Vorzügen, die Markenartikel auszeichnen. Sie ergeben sich aus 90jähriger Arbeit am Werkzeug:

Ausgewählter Chrom-Vanadium-Stahl – in dieser Legierung das bestgeeignete Grundmaterial –, richtig verarbeitet und gehärtet, im Ergebnis: Hazel-Werkzeuge von hoher Verschleißfestigkeit und zugleich größtmöglicher Zähigkeit.

Schwere Schmiedehämmer und Schmiedemaschinen formen das gute Werkzeug.

Die Bearbeitungswerkzeuge und -maschinen sind stets auf dem neuesten Stand.

Durch automatische Verchromung in der Udylite-Großanlage – Nickel-Chrom-Automat – vollendeter Rostschutz und brillantes Aussehen der Hazel-Werkzeuge.

Echte Rationalisierung: nur eine Ausführung und zwar die beste – verchromt –.

- a) **Größere Serien – vermehrter Ausstoß**
- b) **Vereinfachte Auslieferung – kleineres Lagersortiment und damit wirtschaftlicheres Disponieren.**

Alle Hazel-Markenwerkzeuge werden seit Jahrzehnten in den Original-Hazel-Hausfarben – hellblau/dunkelblau/gelb – mit dem Original-Hazel-Zeichen geliefert. Sie haben sich ihre Verkehrsgeltung erworben.

Damit stellt sich das Hazel-Werk bewußt der Verantwortung für die Qualität und der sich daraus ergebenden Garantiebestimmungen.

In Hazel-Markenwerkzeugen liegt 90jährige Erfahrung und weiterer Fortschritt.

Alle Rechte an Text, Bild und Aufmachung vorbehalten. HAZET arbeitet stets an der Verbesserung seiner Erzeugnisse; deshalb können Abbildungen bzw. Angaben nicht immer der letzten Ausführung entsprechen und sind daher unverbindlich. Die Gewichte sind als Durchschnittswerte ermittelt und ebenfalls unverbindlich.



Hazel

2914/39

SYDNEY

Hazel

898616

STOCKHOLM

Hazel

F. H.

1165-2

VALPARAISO

H. 1

ISO

L

1165

18

Hazel

Hazel

Hazel

Hazel

Hazel

Hazel

Hazel

Hazel

Hazel

Hazel

Hazel

Hazel

Hazel

Hazel

Hazel

Hazel

Hazel

Hazel

Hazel

Hazel

Hazel

Hazel

Hazel

Hazel

Hazel

Hazel

Hazel

Hazel

Hazel

Hazel

Hazel

Hazel

Hazel

Hazel

Hazel

Hazel

Hazel

Hazel

Hazel

Hazet

